

RUNTAL RX

TECHNISCHE DOKUMENTATION

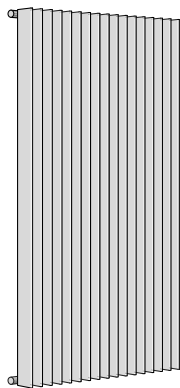

RUNTAL RX INHALTSVERZEICHNIS



Verkaufs-, Liefer- und Gewährleistungsbedingungen	4
Grundlagen	5
Typenübersicht/Ausschreibungstext	
RX	8
RX VALVO	9
Produktbeschreibung	
● Allgemein	10
● Besondere Vorteile	10
● Anwendung	10
● Prüfdruck	10
● Betriebsdruck (EN 442)	10
● Betriebstemperatur	10
● min. Wasserstrom $q_{m \text{ min.}}$	10
● max. Wasserstrom q_m	10
● Verwendete Materialien	10
● Abmessungen	11
● Verstärkungsstreben	11
● Elementabstände	11
● Transporthinweise	12
● Standardausführung	12
● Sonderausführungen	12
Technische Daten	13
Baulängen	15
Druckverlust	
● Mindest-Wasserstrom $q_{m \text{ min.}}$	16
● Druckabfall Δp	16
● Leistungsdaten	17
Anschlüsse	
● Anschlüsse bei Zweirohrsystemen	18
● Spezialanschlüsse bei Zweirohrsystemen	18
● Anschlüsse bei Einrohrsystemen	18
● Codierung der Anschlüsse im Bestellformular	19
● Einrohrventile	20
● Anschlussposition TKM	20
● Bestellung von Lanzenventilen	20
● Position Trennscheibe	20
● Zweirohrventile	21
● Anschlüsse bei Zweirohrsystemen	21
● Codierung der Anschlüsse im Bestellformular	21
● Mittige Anschlüsse 69/89 mit Anschlussmass 50 mm	22
● Anschlüsse nach unten 66/88 mit Anschlussmass 50 mm	22
● Anschlüsse nach unten 68/86	22
● Seitliche Anschlüsse 24/42	22
● Anschlussgrößen	23
● Anschlussmasse	23
Kupplung	24
Montage	
● Wandkonsolen	25
● Befestigungspunkte	25
● Angeschweisste Aufhängelaschen	26
● Fussverteilung bei fest angeschweissten Flachrohrfüßen	28
Sonderausführungen	30
Wärmeleistungen pro Element	31

Verkaufs-, Liefer- und Gewährleistungsbedingungen der Zehnder Group Schweiz AG

1. Allgemeines

Die Lieferung erfolgt aufgrund der nachstehenden allgemeinen Bedingungen, die durch die Auftragserteilung als anerkannt gelten. Abweichungen sind nur rechtswirksam, wenn sie von der Zehnder Group Schweiz AG (nachfolgend ZGCH genannt) schriftlich bestätigt werden. Die Einkaufsbedingungen des Bestellers werden nicht Vertragsinhalt, auch wenn ZGCH diese nicht ausdrücklich ablehnt. Der Besteller hat ZGCH auf die gesetzlichen, behördlichen und anderen Vorschriften bzw. Richtlinien, Normen u.ä. aufmerksam zu machen, die bei der Erfüllung des Vertrages zu beachten sind. Offensichtliche Irrtümer, Schreib- oder Rechenfehler sind für uns nicht verbindlich.

2. Auftragsbestätigungen, Bestellungenänderungen, Annullierungen

Für Umfang und Ausführung der Lieferung ist die Auftragsbestätigung von ZGCH massgebend. Sofern am Folgetag nach Versand der Auftragsbestätigung kein Gegenbescheid erfolgt, sind die aufgeführten Spezifikationen verbindlich. Materialien oder Leistungen, die darin nicht enthalten sind, werden separat in Rechnung gestellt. Bestellungenänderungen und Annullierungen sind für den Kunden nur dann kostenlos, wenn die Bestellung noch nicht in der Produktion ist. Dringende Bestellungen, welche sofort in die Fabrikation gegeben wurden, können auf keinen Fall abgeändert werden. Jede Bestellungenänderung kann ausser eventuellen Kosten auch eine Verzögerung der Lieferung zur Folge haben.

3. Preise

Alle in den Unterlagen von ZGCH aufgeführten Preise verstehen sich in CHF, exklusiv Mehrwertsteuer, exkl. LSWA und exkl. allfälliger Transportkostenzuschläge. Sie können ohne Voranzeige geändert werden. In der Regel werden generelle Aufschläge 3 Monate im Voraus angekündigt.

4. Abbildungen, Masse, Gewichte, Schemata und Ausführungen

Abbildungen, Masse, Norm-Schemata und Gewichte sind unverbindlich, Konstruktionsänderungen bleiben vorbehalten. Materialien können durch andere gleichwertige ersetzt werden. In besonderen Fällen sind verbindliche Mass-Skizzen zu verlangen. Zeichnungen und andere Unterlagen bleiben Eigentum von ZGCH. Für die Herstellung von Heizkörpern nach Kunden-Zeichnungen können spezielle Bedingungen vereinbart werden. Masstoleranzen gemäss Angaben in den Dokumentationen.

5. Lieferbedingungen/Lieferzeit

ZGCH ist berechtigt, die Lieferung zurückzuhalten, wenn die vereinbarten Zahlungsbedingungen seitens des Bestellers nicht erfüllt werden. Der Liefertermin wird nach bester Voraussicht so genau wie möglich angegeben, ohne dass er jedoch garantiert werden kann. Entschädigungsansprüche oder Auftragsannullierungen wegen verspäteter Lieferung können nicht akzeptiert werden. Als Liefertag gilt der Verladetag. Bei Camionlieferungen besteht keinerlei Anspruch auf Entschädigung, sofern vereinbarte Ankunftszeiten nicht eingehalten werden können. Wird die bestellte Ware auf den vereinbarten Termin nicht abgenommen, so ist ZGCH berechtigt, diese zu verrechnen und auf Kosten und Gefahr des Bestellers, auch bei Dritten, einzulagern. Bei Baustellenlieferungen erfolgt der Ablad nur bei Entgegennahme und Gegenzeichnung. Erneute Zustellungen werden verrechnet. Die nachstehend unter 9. erwähnten Gewährleistungsfristen beginnen in diesem Fall mit dem Tag der Auslieferung. Bei Abrufbestellungen behält sich ZGCH vor, bestellte Ware erst nach Eingang des Abrufes herzustellen.

6. Verpackung und Versand

Wir verwenden für unsere Produkte diejenigen Verpackungen und Transportmittel, die wir aufgrund unserer Erfahrung für zweckmässig erachten. ZGCH ist in der Wahl des Transportmittels frei. Bahnlieferungen erfolgen franko Schweizer Talbahnstation. Camionlieferungen auf Baustellen erfolgen sofern nicht anders vereinbart, gegen Transportkostenzuschlag und verstehen sich ohne Ablad. Wenn die Baustelle für Lastwagen nicht zugänglich ist, hat der Besteller rechtzeitig den Anlieferungsart zu bestimmen. Mehrkosten des Transports hat der Besteller zu tragen, wenn sie durch seine Sonderwünsche (Express, spezielle Ankunftszeiten, Kranwagen usw.) verursacht werden. Für Paketpost wird ein Zuschlag verrechnet. Nutzen und Gefahr gehen spätestens mit Abgang der Lieferung ab Werk auf den Besteller über, und zwar auch dann, wenn die Lieferung franko oder einschliesslich Montage erfolgt oder wenn der Transport durch ZGCH organisiert wird. Beanstandungen wegen Transportschäden müssen sofort bei Bahn, Post oder beim Spediteur angebracht werden. Der Ablad ist Sache des Bestellers. Für Schäden, die beim Abladen entstehen, wird ausdrücklich jede Haftung abgelehnt.

7. Prüfung und Abnahme der Lieferungen

Der Besteller ist verpflichtet, die Waren nach Empfang sofort zu prüfen. Wenn sie nicht dem Lieferschein entsprechen oder sichtbare Mängel aufweisen, muss dies der Kunde innerhalb von 8 Tagen nach Empfang schriftlich geltend machen. Spätere Beanstandungen werden nicht anerkannt (Transportschäden siehe Ziff. 6).

Nicht ohne weiteres feststellbare Mängel hat der Kunde zu beanstanden, sobald sie erkannt werden, spätestens jedoch vor Ablauf der Gewährleistungsfrist. Beanstandungen heben die Zahlungsfrist nicht auf. Wünscht der Besteller Abnahmeprüfungen, so müssen diese schriftlich vereinbart werden und gehen zu Lasten des Bestellers. Können die Abnahmeprüfungen aus Gründen, die ZGCH nicht zu vertreten hat, innert der festgelegten Frist nicht durchgeführt werden, so gelten die mit diesen Prüfungen festzustellenden Eigenschaften als vorhanden.

8. Rücksendung von Heizkörpern

Die Rücknahme von Heizkörpern kann nur mit vorherigem, schriftlichem Einverständnis von ZGCH erfolgen. Es werden nur Badheizkörper und deren Zubehör zurückgenommen, die:

- in der aktuellen Preisliste aufgeführt sind
- sich in fabrikneuem Zustand befinden und originalverpackt sind
- mit der ursprünglichen Lackierung versehen sind.

Nicht zurückgenommen werden:

- alle Heizkörper nach Mass
- Spezialausführungen, Bunt- und Spezialfarben
- Heizkörper mit Spezialanschlüssen (z.B. Einrohr)

Die Höhe der Gutschrift wird von Fall zu Fall festgelegt. Von der Gutschrift werden insbesondere abgezogen: eine Umtriebsentschädigung, Kosten für allfällige Instandstellung und die bezahlte Hinfahrt. Die Rücksendung ist geeignet verpackt und mit Lieferschein, franko, an den vereinbarten Ort zurückzuschicken. Eine Verpflichtung zur Rücknahme besteht jedoch nicht.

9. Garantie

ZGCH leistet für ihre Erzeugnisse ab Liefertag gerechnet folgende Gewährleistungen:

- Heizkörper: 60 Monate
- Elektron. Steuerungen: 24 Monate
- Elektro-Heizpatronen: 24 Monate
- Zubehör: 24 Monate

Die Gewährleistung erstreckt sich auf die im Katalog angegebenen und bestätigten Leistungen und die mängelfreie Beschaffenheit der Produkte. Von der Gewährleistung ausgeschlossen sind Schäden, verursacht durch höhere Gewalt, Anlagekonzepte und Ausführungen, die nicht dem jeweils massgeblichen Stand der Technik entsprechen (z.B. Einsatz von unsachgemässen Wärmeträgern), ferner Nichtbeachtung unserer Richtlinien über Projektierung, Montage, Betrieb und Wartung sowie unsachgemässe Arbeit anderer. Ebenfalls von der Garantie ausgeschlossen sind Teile und Betriebsstoffe, die einem natürlichen Verschleiss unterliegen (Dichtungen, elektrische Teile, Kältemittel, Chemikalien usw.). Im Weiteren sind ausgeschlossen: Korrosionsschäden (insbesondere wenn Wasseraufbereitungsanlagen, Entkalker usw. angeschlossen oder ungeeignete Frostschutzmittel beigegeben sind), ferner Schäden, die durch aggressives Wasser, zu hohen Wasserdruck, unsachgemässes Entkalken, chemische oder elektrolytische Einflüsse usw. verursacht werden. Die Gewährleistung gilt nicht bei periodischer oder längerdauernder Entleerung der Anlage, bei Betrieb mit Dampf, Zugabe von Stoffen zum Heizungswasser, welche auf Stahl oder Dichtungsmaterial aggressiv wirken können, übermässige Schlammablagerung in den Heizkörpern, zeitweise oder ständige Sauerstoffschleppung in die Anlage.

ZGCH erfüllt ihre Gewährleistungsverpflichtung, indem sie nach eigener Wahl defekte Teile kostenlos repariert oder Ersatzteile frei ab Werk zur Verfügung stellt. Zusätzlich werden von ZGCH keine weiteren Verpflichtungen übernommen, insbesondere nicht für Auswechsellkosten, Schadenersatz, Kosten für die Feststellung von Schadenursachen, Expertisen, Folgeschäden (Betriebsunterbrechung, Wasser- und Umweltschäden usw.). Wenn aus zwingenden terminlichen Gründen die Auswechslung oder Reparatur von defekten Teilen durch den Besteller vorgenommen werden muss, übernimmt ZGCH die nachzuweisenden Kosten nach einem festgelegten Regieansatz. Diese Gewährleistungsverpflichtungen sind nur gültig, wenn ZGCH über einen eingetrossenen Schaden rechtzeitig informiert wird. Die Gewährleistung erlischt, wenn Besteller oder Dritte ohne unsere schriftliche Zustimmung Änderungen oder Reparaturen an der Lieferung vornehmen. Es ist Sache des Bestellers, dafür zu sorgen, dass die Rahmenbedingungen für eine normale Durchführung des Leistungsnachweises geschaffen sind.

10. Zahlungsbedingungen

Die bestätigten Zahlungstermine sind auch einzuhalten, wenn nach Abgang der Lieferung ab Werk irgendwelche Verzögerungen eintreten. Es ist unzulässig, Zahlungen wegen Beanstandungen, noch nicht erteilten Gutschriften oder von ZGCH nicht anerkannten Gegenforderungen zu kürzen oder zurückzuhalten. Die Zahlungen sind auch dann zu leisten, wenn unwesentliche Teile fehlen, aber dadurch der Gebrauch der Lieferung nicht unmöglich wird oder wenn an der Lieferung Nacharbeiten notwendig sind. Für verspätete Zahlungen wird ein bankenüblicher Verzugszins verrechnet. ZGCH steht es zu, die Auslieferung pender Aufträge von der Zahlung der fälligen Forderungen abhängig zu machen oder gar den Auftrag zu annullieren. Die vereinbarten Zahlungsbedingungen sind einzuhalten. Ab einem gewissen Auftragsvolumen wird ein Drittel der Auftragssumme im Sinne einer Vorauszahlung in Rechnung gestellt.

11. Gerichtsstand

Gerichtsstand ist Gränichen AG «Schweizer Recht».

RUNTAL RX GRUNDLAGEN

Ausrichtung auf den europäischen Markt



Per Ende 1997 wurde die bisherige Norm SIA 380/2 für die Bestimmung der Leistungswerte von Heizkörpern ausser Kraft gesetzt. Ab 1. Januar 1998 übernahm die Schweiz die neue europäische Norm EN 442 als nationale dreiteilige Norm unter der Bezeichnung:

- **SN EN 442-1 / SIA 384.501**
Technische Spezifikationen und Anforderungen.
- **SN EN 442-2 / SIA 384.502**
Prüfverfahren und Leistungsangabe.
- **SN EN 442-3 / SIA 384.503**
Konformitätsbewertung.

Mit der neuen Norm EN 442 werden Prüfverfahren und Messmethoden zur Ermittlung der Wärmeleistungen definiert sowie Mindestanforderungen bei Qualitätsmerkmalen festgelegt. Damit ersetzt eine einzige, europaweit gültige Messmethode in standardisierten Prüfkabine die bisher von Land zu Land unterschiedlichen Messungen.

Geltungsbereich



Die Euronorm EN 442 wird für Wärmeleistungsmessungen bei Heizkörpern angewandt, die zum Einbau in Zentralheizungsanlagen bestimmt sind.

Bezugswerte



Die EN 442 orientiert sich an folgenden Bezugswerten für die Norm-Wärmeleistung:

- **VOR- / RÜCKLAUFTEMPERATUR**
75°C / 65°C
- **TEMPERATURUNTERSCHIED**
10 K
- **ÜBERTEMPERATUR**
50 K

Wärmeleistungen nach EN 442



Alle runtal Heizkörper innerhalb dieser Dokumentation sind nach dieser neuen, allgemein gültigen europäischen Norm gemessen, und erfüllen die Anforderungen gemäss der Richtlinie 89/106/EWG (Bauproduktrichtlinie).



RUNTAL RX GRUNDLAGEN

Symbolik nach EN 442-2



Die technischen Angaben wie Masse, Gewichte, Heizflächen beziehen sich jeweils auf die Standard-Ausführung der Produkte. Diese Angaben gelten strikte für Heizkörper mit einer Baulänge von 1000 mm bzw. pro Element. Bei anderen Baulängen ist der Einfluss der Kopfstücke, bzw. Sammelrohre zu berücksichtigen. Die Wärmeleistung gilt bei gleichzeitigem Anschluss. Der Einfluss anderer Anschlussarten ist in der Fachliteratur beschrieben. Wir geben Ihnen im konkreten Fall gerne Auskunft.exposant

Symbol	Einheit	Bezeichnung
H	mm	Bauhöhe
L	mm	Baulänge
T	mm	Bautiefe
H Lam.	mm	Lamellenhöhe
N	mm	Nabenabstand
A	m ²	Oberfläche
V	dm ³	Wasserinhalt
M	kg	Leergewicht
E	-	Anzahl Elemente
t ₁	°C	Vorlauftemperatur
t ₂	°C	Rücklauftemperatur
t _r	°C	Raumlufttemperatur
t _m	°C	Mittlere Wassertemperatur $\frac{t_1 + t_2}{2}$
ΔT	K	Übertemperatur t _m - t _r
Φ	W=(J/s)	Wärmeleistung
Φ _s	W	Normwärmeleistung
Φ _L	W	Normwärmeleistung des Moduls
cp	J/kg K	Mittlere spezifische Wärmekapazität
n	-	Heizkörper-Kennzahl, Exponent
s _K	%	Strahlungsanteil
c _K	-	Umrechnungsfaktor zu Φ _s
q _m	kg/h/(kg/s)	Wasserstrom
q _{ms}	kg/h/(kg/s)	Normwasserstrom
v	m/s	Geschwindigkeit
Δp	kPa	Druckverlust, Druckabfall
ζ	-	Widerstandsbeiwert

Wärmeleistung Φ

Die Wärmeleistung eines Heizkörper-Modells ergibt sich aus der Norm-Kennlinie: $\Phi = K_M \Delta T^n$ wobei K_M die Konstante für das Modell ist.

Gemäss der neuen Norm SIA 384.502 (EN 442-2) errechnet sich die Übertemperatur aus dem arithmetischen Mittel zwischen Vorlauf- und Rücklauftemperatur sowie der Bezugs-Lufttemperatur.

$$\Delta T = \frac{t_1 + t_2}{2} - t_r$$

Übertemperatur ΔT

Die Wärmeleistung für andere Übertemperaturen ΔT als die Norm-Übertemperatur ΔT = 50 K kann somit aus der Gleichung

$$\Phi = \Phi_s \times \left(\frac{\Delta T}{50K} \right)^n \text{ ermittelt werden.}$$

Beispiel für die Berechnung der Wärmeleistung Φ

Beispiel:
Heizwand runtal JET-X Modell VX42, Baulänge 1,00 m
Φ_s = 495 Watt, Exp. n = 1,24
t₁ = 60 °C, t₂ = 40 °C, t_r = 15 °C

$$\Delta T = \frac{60 \text{ °C} + 40 \text{ °C}}{2} - 15 \text{ °C} = 35K$$

$$\Phi = 495 \text{ W} \times \left(\frac{35K}{50K} \right)^{1,24} = 495 \text{ W} \times 0,6426 = 318 \text{ W}$$

RUNTAL RX GRUNDLAGEN

Wasserstrom q_m

(Heizmittelstrom, Durchflussmenge, Massenstrom)

Der Norm-Wasserstrom q_{ms} eines Heizkörpers ergibt eine Temperaturspreizung von 10 K bei einer Vorlauftemperatur von 75 °C (Norm-Wärmeleistungs-Bedingungen).

$$\text{Es gilt } q_m = \frac{\Phi}{c_p \cdot (t_1 - t_2)}; c_p \equiv 4187 \frac{\text{J}}{\text{kg K}}$$

Der tatsächliche Wasserstrom q_m eines Heizkörpers kann bei anderen Vor- und Rücklauftemperaturen als 75/65 °C wesentlich vom Norm-Wasserstrom q_{ms} abweichen.

Fall 1

Heizwand **RUNTAL JET-X** Modell VX42, Baulänge 1,00 m

$$\Phi_s = 495 \text{ W}$$

$$t_1 = 75 \text{ °C}, t_2 = 65 \text{ °C}, t_r = 20 \text{ °C}$$

$$\text{somit } q_{ms} = \frac{495 \text{ W}}{4187 \frac{\text{J}}{\text{kg K}} \cdot 10\text{K}} = 0,01182 \frac{\text{W} \cdot \text{kg}}{\text{J}} = 0,01182 \frac{\text{kg}}{\text{s}} = 42,56 \frac{\text{kg}}{\text{h}}$$

Fall 2

Gleiche Heizwand:

Heizwand **RUNTAL JET-X** Modell VX42, Baulänge 1,00 m

$$t_1 = 55 \text{ °C}, t_2 = 40 \text{ °C}, t_r = 20 \text{ °C}$$

$$\Phi = 236 \text{ W}$$

$$\text{somit } q_m = \frac{236 \text{ W}}{4187 \frac{\text{J}}{\text{kg K}} \cdot 15\text{K}} = 0,003758 \frac{\text{W} \cdot \text{kg}}{\text{J}} = 0,003758 \frac{\text{kg}}{\text{s}} = 13,5 \frac{\text{kg}}{\text{h}}$$

Der tatsächliche Wasserstrom q_m im Fall 2 beträgt also noch:

$$\frac{q_m}{q_{ms}} = \frac{13,5}{42,6} = 0,32 \text{ oder}$$

$$q_m = 32\% \text{ von } q_{ms}$$

Mindest-Wasserstrom $q_{m \text{ min.}}$

Von uns durchgeführte Messreihen haben gezeigt, dass einzelne Heizkörper unterschiedlich auf Abweichungen vom Normwasserstrom q_{ms} reagieren und dass es bei Unterschreiten gewisser Mindest-Wasserströmen $q_{m \text{ min.}}$ schwierig wird, zuverlässige Angaben über die Wärmeleistungen zu machen. Durch konstruktive Massnahmen kann oft der Betrieb auch mit kleineren Wasserströmen q_m ermöglicht werden. Wir stehen für Abklärungen im konkreten Fall gerne zur Verfügung; kritische Anwendungen können in unserem Labor überprüft werden.

Die nachfolgende Tabelle gibt an, welche Wasserströme q_m in % des Normwasserstroms q_{ms} üblicherweise nicht unterschritten werden sollten:

Heizkörper	q_m von q_{ms}
Heizwand RUNTAL JET-X/ARTEPLANO , vertikale Modelle	17%
Heizwand RUNTAL JET-X/ARTEPLANO , horizontale Modelle	20%
Radiator RUNTAL RX	17%
Konvektor RUNTAL RC	30%
Konvektor RUNTAL CX/CXW	30%
Mehrsäuler RUNTAL ANTEO	17%
Badheizkörper RUNTAL FAIN/FAIN INOX	27%
Badheizkörper RUNTAL RADIA	27%
Badheizkörper RUNTAL VERSUS	27%
Badheizkörper RUNTAL ELITE	27%

Bei speziellen Anschlussarten wie TKM empfehlen wir, den Wasserstrom nicht kleiner als das zweifache der obigen Werte zu wählen.

RUNTAL RX TYPENÜBERSICHT

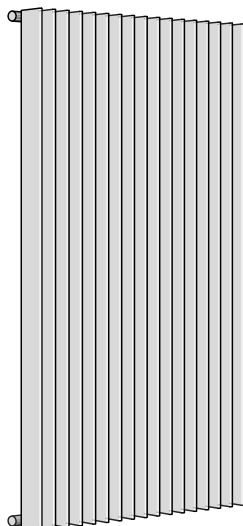

Typ **RX 1000**
Modelle RX 1021-1300
(einreihig)

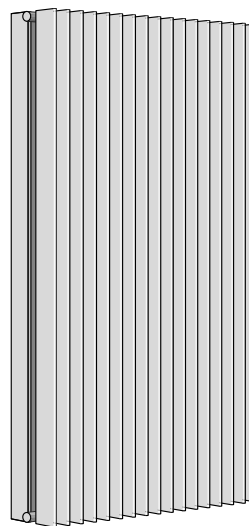

Typ **RX 2000**
Modelle RX 2021-2300
(zweireihig)

AUSSCHREIBUNGSTEXT

Radiator **RUNTAL RX**:
Flachrohr radiator aus Stahl, mit variablem Elementabstand.

Fabrikat	RUNTAL
Typ	RX
Farbe	Standardfarbe RAL 9016 verkehrsweis.
Prüfdruck	6,0 bar standard (13,0 bar Hochdruck).
Material	Flachrohr 70 x 8 mm. Sammelrohr Ø 30 mm.
Anschlussart	Siehe Anschlüsse.
Befestigung	Standardausführung ohne Befestigungsplatten.
Verpackung	Mit Plastikfolie geschützt, mit Transportverpackung.
Fusskonsolen fix	Flachrohrfuss als Elementverlängerung, fix, fest am Heizkörper angeschweisst und in Heizkörperfarbe lackiert. Bauhöhe 120 mm (standard), ab Unterkante Grundplatte bis Unterkante Heizkörper (oder nach Kundenwunsch, gegen Mehrpreis).
Fusskonsolen verstellbar	Flachrohrfuss als Elementverlängerung, verstellbar, fest am Heizkörper angeschweisst und in Heizkörperfarbe lackiert. Bauhöhe 120-170 mm, 150-200 mm, 200-250 mm, ab Unterkante Grundplatte bis Unterkante Heizkörper (oder nach Kundenwunsch, gegen Mehrpreis).

RUNTAL RX VALVO TYPENÜBERSICHT

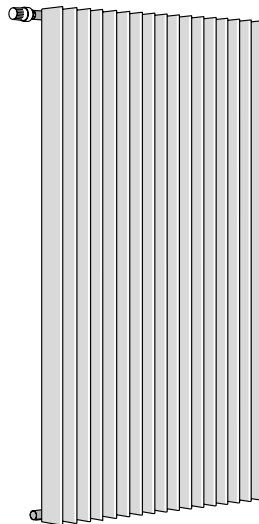

Typ **RX VALVO 1000**
Modelle RX 1021-1300
(einreihig)

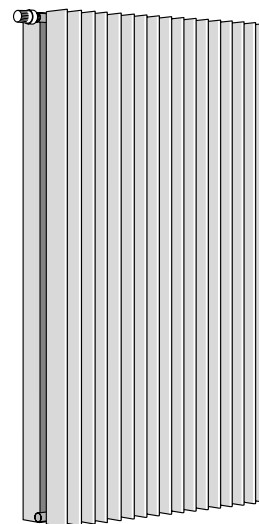

Typ **RX VALVO 2000**
Modelle RX 2021-2300
(zweireihig)

AUSSCHREIBUNGSTEXT

Radiator **RUNTAL RX VALVO:**

Flachrohr radiator aus Stahl, mit variablem Elementabstand und integrierter Thermostatventileinheit, wahlweise adaptierbar auf die Thermostatköpfe inkl. Schnappverschluss der Marke Danfoss oder auf die Thermostatköpfe inkl. M30 X 1,5 Verschluss der Marken Oventrop, Danfoss und Heimeier.

Fabrikat	RUNTAL
Typ	RX VALVO
Farbe	Standard RAL 9016 verkehrsweiss.
Prüfdruck	6.0 bar standard (13.0 bar Hochdruck). Das Ventiloberteil ist für PN10 ausgelegt.
Material	Flachovalrohr 70 x 8 mm. Sammelrohr Ø 30 mm.
Anschlussart	Siehe Anschlüsse.
Befestigung	Standardausführung ohne Befestigungsplatten.
Verpackung	mit Plastikfolie geschützt, mit Transportverpackung.
Fusskonsolen	Nur empfehlenswert für Anschlussart mit runtal Code:
fix	M5=30, M6=68 oder 86 M5=30, M6=24 oder 42 für Anwendung mit Ventileinsatz M30 x 1,5.

M5=32, M6= 68 oder 86
M5=32, M6= 24 oder 42
für Anwendung mit Ventileinsatz Schnappverschluss.

Flachrohrfuss als Elementverlängerung, fix, fest am Heizkörper angeschweisst und in Heizkörperfarbe lackiert.
Bauhöhe 120 mm (Standard), ab Unterkante Grundplatte bis Unterkante Heizkörper (oder nach Kundenwunsch gegen Mehrpreis).

verstellbar	Nur empfehlenswert für Anschlussart mit runtal Code: M5=30, M6=68 oder 86 M5=30, M6=24 oder 42 für Anwendung mit Ventileinsatz M30 x 1,5.
-------------	--

M5=32, M6= 68 ou 86
M5=32, M6= 24 ou 42
für Anwendung mit Ventileinsatz Schnappverschluss.

Flachrohrfuss als Elementverlängerung, verstellbar, fest am Heizkörper angeschweisst und in Heizkörperfarbe lackiert.
Bauhöhe 120-170 mm, 150-200 mm, 200-250 mm, ab Unterkante Grundplatte bis Unterkante Heizkörper (oder nach Kundenwunsch gegen Mehrpreis).

RUNTAL RX PRODUKTBE SCHREIBUNG

Allgemein

RX

Der Radiator runtal RX überzeugt durch seine Feingliedrigkeit. Die schlanken, 8 mm breiten Flachovalrohre ergeben grosse, transparente Zwischenräume. Somit kann besonders vor Glas mehr Licht durch den Heizkörper einfallen. Mit 12 wählbaren Elementabständen (30, 35, 40, 45, 50, 55, 60, 65, 70, 80, 90, 100 mm) ist eine flexible Planung und Integration ins Objekt gewährleistet.

RX VALVO

Der Radiator runtal RX valvo mit integrierter Thermostatventileinheit (im oberen Sammelrohr) und neuer Anschlusstechnik überzeugt durch einfache Montage und angenehmes Handling. Das RX valvo Sortiment umfasst fünf unterschiedliche Anschlussarten als Standardausführungen mit Anschlussdimension ½" sowie einer Entlüftung ¼" seitlich oben, rechts oder links. Zum integrierten Ventileinsatz passen wahlweise Thermostatköpfe der Marken Oventrop, Heimeier und Danfoss, letztere auch mit dem bewährten Schnappverschluss.

Besondere Vorteile

RX

- Feingliedrigster Flachrohr radiator.
- Wählbare Elementabstände/Gestaltungselement.
- Glattflächig und hygienisch.
- Doppelfunktion Abtrennen und Beheizen.
- Schnelles Reaktionsvermögen dank geringem Wasserinhalt.
- Viele Sonderausführungen möglich.

RX VALVO

- Neue und standardisierte Anschlussart mit fixem Anschlussmass 50 mm.
- Praktische Bedienung des Thermostatventils seitlich oben.
- Verkürzte Montagezeiten für den Installateur.
- Rohmontage der Heizkörper entfällt.
- Anschluss kann vor Dimensionierung und Lieferung der Radiatoren erfolgen (Bei Ausführung mit mittigen Anschlüssen).

Anwendung

Für alle Gebäude, die ein schnellreagierendes Heizungssystem benötigen oder höchste hygienische Anforderungen an einen Heizkörper voraussetzen. Überall dort, wo Doppelfunktionen (Abtrennen/Beheizen) oder gestalterisch anspruchsvolle Lösungen, zum Beispiel vor Glasflächen etc., angestrebt werden.

Prüfdruck

Standard 6,0 bar; Hochdruck 13,0 bar (Mehrpreis).

Betriebsdruck (EN 442)

Standard max. 4,6 bar; Hochdruck max. 10,0 bar (Mehrpreis).
RX VALVO: Das Ventiloberteil ist für PN10 ausgelegt.

Betriebstemperatur

max. 120 °C (**RX VALVO** 110°C).

min. Wasserstrom q_m

Der effektive Wasserstrom q_m in % des Norm-Wasserstromes q_{ms} sollte beim **RUNTAL RX, RX VALVO** 17% nicht unterschreiten.

max. Wasserstrom q_m

RX VALVO: 200 kg/h.

Verwendete Materialien

Flachovalrohr 70 x 8 mm
Sammelrohr Ø 30 mm

RUNTAL RX PRODUKTBE SCHREIBUNG

Abmessungen

Baulänge	max. 4000 mm (Standardausführung). min. 3 Elemente.
Bauhöhe	max. 3000 mm (210, 280, 350, 405, 450, 500, 550, 600, 650, 700, 750 mm und 800-3000 mm in 100-mm Sprüngen).

Im Mittel muss mit einer Längentoleranz von ± 2 mm pro Meter gerechnet werden.

Einschränkungen RX valvo:
Anschlussmass 50 mm nach unten, mittig.
RUNTAL Code M5=30 oder 32; M6=69 oder 89.

Hier beträgt die min. Baulänge 7 Elemente.
Anschlussart gilt nur für RX valvo mit ungerader Anzahl Elemente. Bei gerader Anzahl verschiebt sich die Achse der Anschlüsse um X (Elementabstand in mm) nach links. Der Anschluss ist somit nicht mehr auf der Achse des Heizkörpers.

Verstärkungsstreben

Standardmässig wird der Radiator runtal RX und RX valvo ab 1600 mm Bauhöhe mit einer oder mehreren horizontal angeschweissten Streben zur Stabilisierung der Elemente versehen. Die Streben sind gleichmässig über die Bauhöhe verteilt. Bei einfachen RX ist sie rückseitig auf die Flachovalrohre aufgeschweisst, bei den Doppelten zwischen den Flachovalrohren.

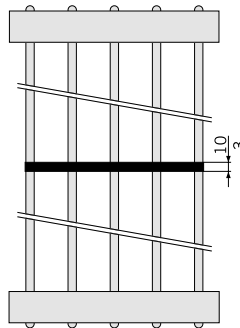

Bauhöhe [mm]	Anzahl Streben
1600 bis 3000	1
3100 bis 4500	2
4600 bis 6000	3

Elementabstände

Mögliche Elementabstände:
30, 35, 40, 45, 50, 55, 60, 65*, 70*, 80*, 90*, 100* mm (* nicht möglich bei den Modellen mit Bauhöhen 210, 280, 350 mm).

Modelle:

- mit Bauhöhe 210, 280 und 350 mm ab 30-60 mm in 5-mm Sprüngen.
- Übrige ab 30-65 mm in 5-mm Sprüngen.
ab 70-100 mm in 10-mm Sprüngen.

Einschränkungen RX valvo:
Bei den Anschlussarten mit runtal Code:

M5=30 oder 32; M6=69 oder 89.
M5=30 oder 32; M6=66 oder 88.

Hier gelten die Elementabstände: 40, 45, 50, 55 und 60 mm.

Andere Elementabstände sind möglich, jedoch mit Mehrpreis. Dabei ändern sich teilweise auch die Positionen der Anschlüsse.
Ausführungsdetails und Mehrpreise auf Anfrage.

RUNTAL RX PRODUKTBE SCHREIBUNG

Transporthinweise

Aus Transport- und Gewichtsgründen empfehlen wir die vorgeschriebenen Richtgrössen und Gewichtsklassen nicht zu überschreiten. Beim Überschreiten der Vorschriften behalten wir uns vor Sonderverpackungen gegen Aufpreis herzustellen. Sondertransporte werden zudem gesondert in Rechnung gestellt.

Bauhöhe [mm]	max. Baulänge [mm]
bis 1200	6000
1200 bis 1800	3000
1800 bis 6000	1800

max. Gewicht pro Heizkörper: 250 kg.

Grössere Modelle auf Anfrage.

Achtung: Transportfähigkeit und die Möglichkeit des Einbringens auf der Baustelle berücksichtigen!

Standardausführung

- Lieferung montagefertig mit 2 bis 4 Anschlüssen für Vor-, Rücklauf, Entlüftung und Entleerung.
- Thermolackierung im Standardfarbton RAL 9016 verkehrsweiss.
- Verpackung aus Kunststoffolie und Transportverpackung.
- Damit wir über alle Ausführungen eine gleichbleibende Lackierqualität erreichen können, sind je nach Grösse und Anschluss des Heizkörpers zusätzliche $\frac{3}{8}$ "-Anschlüsse für das Aufhängen in der automatischen Lackieranlage nötig. Diese Anschlüsse werden von uns automatisch gesetzt und können je nach Position als Entlüftung oder Entleerung genutzt werden. Bei Nichtverwendung können diese mit den mitgelieferten Stopfen $\frac{3}{8}$ ", vernickelt, verschlossen werden.

RX VALVO:

- Im oberen Sammelrohr integrierte Ventileinheit.
- Thermostatkopf optional oder bauseits.

Sonderausführungen

- Gebogene, gewinkelte oder trapezförmige Ausführung nach Skizze und auf Anfrage.
- Angeschweisste, wasserführende Fusskonsolen, fix (siehe Prospekt **RX VALVO**).
- Angeschweisste Fusskonsolen, fix und verstellbar (siehe Zubehör).
- Ausgesparte oder nicht wasserführende Elemente.
- Verlängerte Sammelrohre.
- Baulängen ab 4000 bis 6000 mm.
- Bauhöhen ab 3000 bis 6000 mm.
- Zwischenbauhöhen.
- Einrohranschlüsse.
- Hochdruckausführung.
- Verzinkte Ausführungen (mit Einschränkungen, siehe Mehrpreise).
- Thermolackierung nach runtal Farbkarte oder in allen übrigen RAL-, Sanitär- und NCS-S Farben (siehe Mehrpreise).

Weitere Sonderausführungen möglich.

Rufen Sie uns an oder schreiben Sie uns per e-mail: info@runtal.ch.

RUNTAL RX TECHNISCHE DATEN

TECHNISCHE DATEN PRO ELEMENT (ELEMENTABSTAND 40 MM)

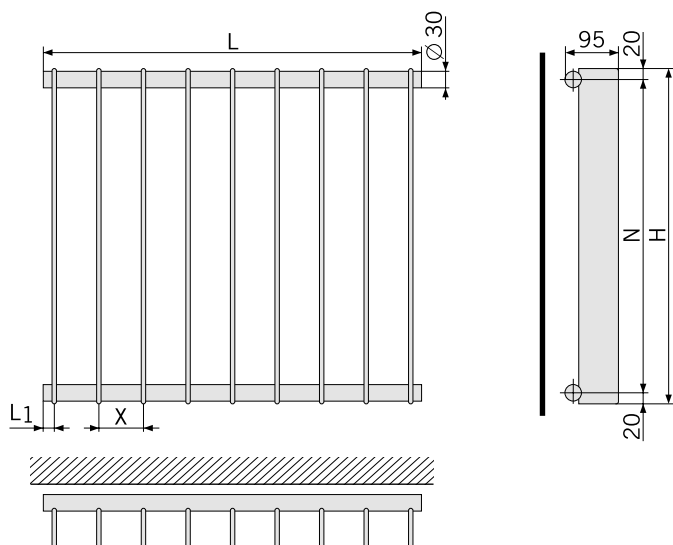

- H = Bauhöhe (mm)
 N = Anschlussmass (mm),
 entspricht H - 40 mm
 T = Bautiefe (mm)
 X = Elementabstand (mm)
 A = Oberfläche (m²)
 V = Wassereinhalt (dm³)
 M = Gewicht (kg)
 S_k = Strahlungsanteil (%)
 q_{ms} = Normwasserstrom (kg/h)
 n = Exponent
 Φ_L = Normwärmeleistung des Moduls (Watt)
 L₁ = 20 mm bis Anschlussgrösse ½"
 = 41 mm bei Anschlussgrösse ¾"
 Masse in mm

Modell	H (mm)	N (mm)	T (mm)	X (mm)	A (m ²)	V (dm ³)	M (kg)	S _k (%)	q _{ms} (kg/h)	Exp. (n)	Φ _L =ΔT 50K EN 442 (Watt)
RX 1021/40	210	170	95	40	0.03	0.12	0.41	21	1.57	1.26	18.3
RX 1028/40	280	240	95	40	0.05	0.15	0.52	18	1.93	1.26	22.4
RX 1035/40	350	310	95	40	0.06	0.17	0.62	22	2.26	1.26	26.3
RX 1040/40	405	365	95	40	0.06	0.19	0.71	23	2.53	1.26	29.4
RX 1045/40	450	410	95	40	0.07	0.21	0.77	23	2.73	1.25	31.8
RX 1050/40	500	460	95	40	0.08	0.23	0.85	23	2.96	1.25	34.4
RX 1055/40	550	510	95	40	0.09	0.25	0.93	24	3.19	1.25	37.1
RX 1060/40	600	560	95	40	0.09	0.26	1.00	24	3.41	1.26	39.7
RX 1065/40	650	610	95	40	0.10	0.28	1.09	24	3.64	1.27	42.4
RX 1070/40	700	660	95	40	0.11	0.30	1.16	24	3.87	1.27	45.0
RX 1075/40	750	710	95	40	0.12	0.32	1.24	25	4.10	1.28	47.7
RX 1080/40	800	760	95	40	0.12	0.34	1.31	25	4.32	1.28	50.3
RX 1090/40	900	860	95	40	0.14	0.37	1.46	25	4.78	1.29	55.6
RX 1100/40	1000	960	95	40	0.15	0.41	1.61	25	5.25	1.30	61.1
RX 1110/40	1100	1060	95	40	0.17	0.45	1.77	25	5.73	1.30	66.6
RX 1120/40	1200	1160	95	40	0.18	0.48	1.92	25	6.21	1.29	72.2
RX 1125/40	1250	1210	95	40	0.19	0.50	2.00	25	6.47	1.29	75.2
RX 1150/40	1500	1460	95	40	0.23	0.59	2.38	24	7.72	1.29	89.8
RX 1160/40	1600	1560	95	40	0.24	0.63	2.53	24	8.25	1.29	96.0
RX 1175/40	1750	1710	95	40	0.27	0.69	2.76	24	9.11	1.29	106
RX 1180/40	1800	1760	95	40	0.27	0.70	2.83	24	9.37	1.29	109
RX 1190/40	1900	1860	95	40	0.29	0.74	2.99	24	9.97	1.29	116
RX 1200/40	2000	1960	95	40	0.30	0.77	3.14	23	10.49	1.29	122
RX 1210/40	2100	2060	95	40	0.32	0.81	3.29	23	11.18	1.29	130
RX 1220/40	2200	2160	95	40	0.33	0.85	3.44	23	11.78	1.29	137
RX 1250/40	2500	2460	95	40	0.38	0.96	3.90	22	13.76	1.29	160
RX 1300/40	3000	2960	95	40	0.45	1.14	4.66	21	17.54	1.29	204

Andere Elementabstände siehe Kapitel Wärmeleistungen. Elementabstände 80, 90 und 100 mm auf Anfrage.
Anschlussgrössen und Anschlussmasse siehe Kapitel Anschlüsse.

RUNTAL RX TECHNISCHE DATEN

TECHNISCHE DATEN PRO ELEMENT (ELEMENTABSTAND 40 MM)

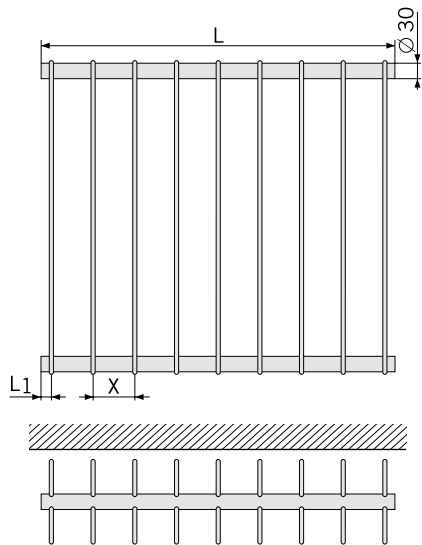

- H = Bauhöhe (mm)
 N = Anschlussmass (mm),
 entspricht H - 40 mm
 T = Bautiefe (mm)
 X = Elementabstand (mm)
 A = Oberfläche (m²)
 V = Wassereinhalt (dm³)
 M = Gewicht (kg)
 S_k = Strahlungsanteil (%)
 q_{ms} = Normwasserstrom (kg/h)
 n = Exponent
 Φ_L = Normwärmeleistung des Moduls (Watt)
 L₁ = 20 mm bis Anschlussgrösse ½"
 = 41 mm wbei Anschlussgrösse ¾"
 Masse in mm

Modell	H (mm)	N (mm)	T (mm)	X (mm)	A (m ²)	V (dm ³)	M (kg)	S _k (%)	q _{ms} (kg/h)	Exp. (n)	Φ _L =ΔT 50K EN 442 (Watt)
RX 2021/40	210	170	160	40	0.07	0.18	0.71	16	2.68	1.29	31.2
RX 2028/40	280	240	160	40	0.09	0.25	0.95	16	3.34	1.28	38.9
RX 2035/40	350	310	160	40	0.11	0.30	1.16	16	3.97	1.27	46.2
RX 2040/40	405	365	160	40	0.12	0.34	1.33	16	4.45	1.27	51.7
RX 2045/40	450	410	160	40	0.14	0.37	1.47	16	4.83	1.26	56.2
RX 2050/40	500	460	160	40	0.15	0.41	1.62	16	5.25	1.25	61.1
RX 2055/40	550	510	160	40	0.17	0.44	1.77	16	5.67	1.26	65.9
RX 2060/40	600	560	160	40	0.18	0.48	1.92	15	6.07	1.28	70.6
RX 2065/40	650	610	160	40	0.20	0.52	2.09	15	6.48	1.29	75.4
RX 2070/40	700	660	160	40	0.21	0.55	2.23	15	6.89	1.29	80.1
RX 2075/40	750	710	160	40	0.23	0.60	2.40	15	7.29	1.30	84.8
RX 2080/40	800	760	160	40	0.24	0.63	2.53	15	7.69	1.30	89.4
RX 2090/40	900	860	160	40	0.27	0.70	2.83	15	8.49	1.31	98.7
RX 2100/40	1000	960	160	40	0.30	0.77	3.14	15	9.29	1.32	108
RX 2110/40	1100	1060	160	40	0.33	0.85	3.45	15	10.06	1.32	117
RX 2120/40	1200	1160	160	40	0.36	0.92	3.75	15	10.92	1.32	127
RX 2125/40	1250	1210	160	40	0.38	0.96	3.89	15	11.15	1.32	130
RX 2150/40	1500	1460	160	40	0.45	1.14	4.67	15	13.33	1.32	155
RX 2160/40	1600	1560	160	40	0.48	1.21	4.97	15	14.10	1.32	164
RX 2175/40	1750	1710	160	40	0.53	1.33	5.45	15	15.07	1.32	175
RX 2180/40	1800	1760	160	40	0.54	1.36	5.58	15	15.82	1.32	184
RX 2190/40	1900	1860	160	40	0.57	1.43	5.89	15	16.68	1.32	194
RX 2200/40	2000	1960	160	40	0.60	1.50	6.19	15	17.54	1.31	204
RX 2210/40	2100	2060	160	40	0.63	1.58	6.50	15	18.40	1.31	214
RX 2220/40	2200	2160	160	40	0.66	1.65	6.80	15	19.26	1.31	224
RX 2250/40	2500	2460	160	40	0.75	1.87	7.72	14	21.93	1.31	255
RX 2300/40	3000	2960	160	40	0.90	2.23	9.24	14	26.74	1.31	311

Andere Elementabstände siehe Kapitel Wärmeleistungen. Elementabstände 80, 90 und 100 mm auf Anfrage.
Anschlussgrössen und Anschlussmasse siehe Kapitel Anschlüsse.

RUNTAL RX BAULÄNGEN

BAULÄNGE PRO ANZAHL ELEMENTE BEI VERSCHIEDENEN ELEMENTABSTÄNDEN

(nur gültig bis Anschlussgrösse ½")

Anzahl Elemente [E]	Elementabstand X [mm]								
	30	35	40	45	50	55	60	65	70
4	130	145	160	175	190	205	220	235	250
5	160	180	200	220	240	260	280	300	320
6	190	215	240	265	290	315	340	365	390
7	220	250	280	310	340	370	400	430	460
8	250	285	320	355	390	425	460	495	530
9	280	320	360	400	440	480	520	560	600
10	310	355	400	445	490	535	580	625	670
11	340	390	440	490	540	590	640	690	740
12	370	425	480	535	590	645	700	755	810
13	440	460	520	580	640	700	760	820	880
14	430	495	560	625	690	755	820	885	950
15	460	530	600	670	740	810	880	950	1020
16	490	565	640	715	790	865	940	1015	1090
17	520	600	680	760	840	920	1000	1080	1160
18	550	635	720	805	890	975	1060	1145	1230
19	580	670	760	850	940	1030	1120	1210	1300
20	610	705	800	895	990	1085	1180	1275	1370
21	640	740	840	940	1040	1140	1240	1340	1440
22	670	775	880	985	1090	1195	1300	1405	1510
23	700	810	920	1030	1140	1250	1360	1470	1580
24	730	845	960	1075	1190	1305	1420	1535	1650
25	760	880	1000	1120	1240	1360	1480	1600	1720
26	790	915	1040	1165	1290	1415	1540	1665	1790
27	820	950	1080	1210	1340	1470	1600	1730	1860
28	850	985	1120	1255	1390	1525	1660	1795	1930
29	880	1020	1160	1300	1440	1580	1720	1860	2000
30	910	1055	1200	1345	1490	1635	1780	1925	2070
31	940	1090	1240	1390	1540	1690	1840	1990	2140
32	970	1125	1280	1435	1590	1745	1900	2055	2210
33	1000	1160	1320	1480	1640	1800	1960	2120	2280
34	1030	1195	1360	1525	1690	1855	2020	2185	2350
35	1060	1230	1400	1570	1740	1910	2080	2250	2420
36	1090	1265	1440	1615	1790	1965	2140	2315	2490
37	1120	1300	1480	1660	1840	2020	2200	2380	2560
38	1150	1335	1520	1705	1890	2075	2260	2445	2630
39	1180	1370	1560	1750	1940	2130	2320	2510	2700
40	1210	1405	1600	1795	1990	2185	2380	2575	2770
41	1240	1440	1640	1840	2040	2240	2440	2640	2840
42	1270	1475	1680	1885	2090	2295	2500	2705	2910
43	1300	1510	1720	1930	2140	2350	2560	2770	2980
44	1330	1545	1760	1975	2190	2405	2620	2835	3050
45	1360	1580	1800	2020	2240	2460	2680	2900	3120
46	1390	1615	1840	2065	2290	2515	2740	2965	3190
47	1420	1650	1880	2110	2340	2570	2800	3030	3260
48	1450	1685	1920	2155	2390	2625	2860	3095	3330
49	1480	1720	1960	2200	2440	2680	2920	3160	3400
50	1510	1755	2000	2245	2490	2735	2980	3225	3470

$L = X (E-1) + 40$ [mm] (nur gültig bis Anschlussgrösse ½")

BESTELLBEISPIEL

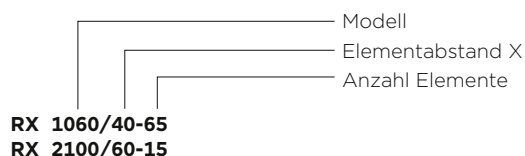

RUNTAL RX DRUCKVERLUST

Mindest-Wasserstrom $q_{m \text{ min.}}$

In der Tabelle mit den technischen Daten ist der Normwasserstrom q_{ms} für jedes Modell angegeben. Der effektive Wasserstrom q_m in % des Normwasserstroms q_{ms} sollte beim Radiator **RUNTAL RX** 17% üblicherweise nicht unterschreiten.

Druckabfall Δp (inkl. Ein- und Austrittswiderstand)

Der Druckabfall Δp eines Radiators runtal RX, in Abhängigkeit von Anschlussgrösse und Wasserstrom q_m ist, je nach Anschlussart, einem der 3 Diagramme zu entnehmen. Bei gekuppelten Heizkörpern sind die Verbindungsstücke zusätzlich einzurechnen.

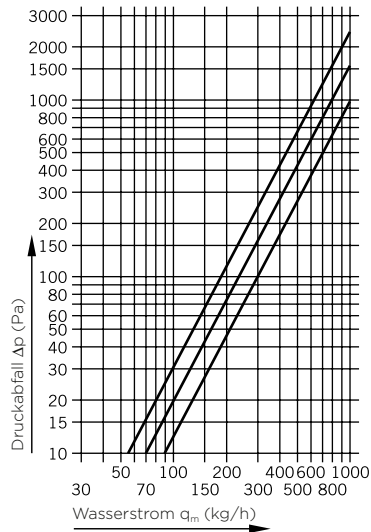

- Anschlussgrössen $\frac{3}{8}''$, $\frac{1}{2}''$, $\frac{3}{4}''$.
- gleich- oder wechselseitiger Anschluss.
- Anschlusscodes: 12, 34, 14, 32 (siehe Anschlüsse).

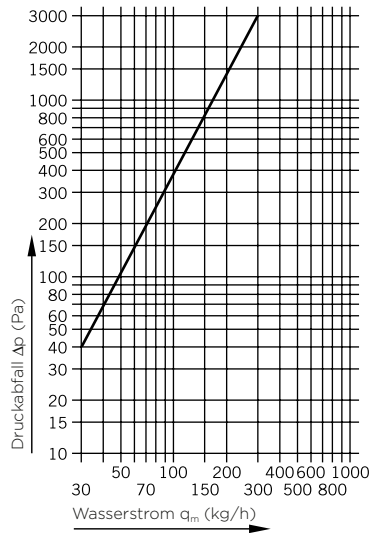

- Anschlussgrössen $\frac{3}{8}''$, $\frac{1}{2}''$, $\frac{3}{4}''$.
- mit Trennscheibe unten – unten senkrecht oder oben – oben senkrecht.
- Anschlusscodes: 68, 86, 57, 75, 66, 88 (siehe Anschlüsse).

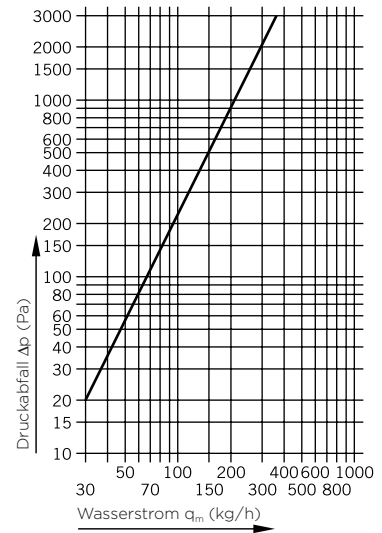

- Anschlussgrössen $\frac{3}{8}''$, $\frac{1}{2}''$, $\frac{3}{4}''$.
- reitend horizontal mit Trennscheibe.
- Anschlusscodes: 24, 42, 13, 31 (siehe Anschlüsse).

RUNTAL RX DRUCKVERLUST

Druckverlust gemäss Tabelle (P-Band 2K). Das Ventiloberteil ist voreinstellbar.
Die Einstellung 6 entspricht der Normaleinstellung (voll offen).

Leistungsdaten:

P-Abweichung						2K	3K	max.
Voreinstellung	1	2	3	4	5	6	6	6
Kv	0.047	0.126	0.269	0.417	0.6	0.7	0.54	1.5

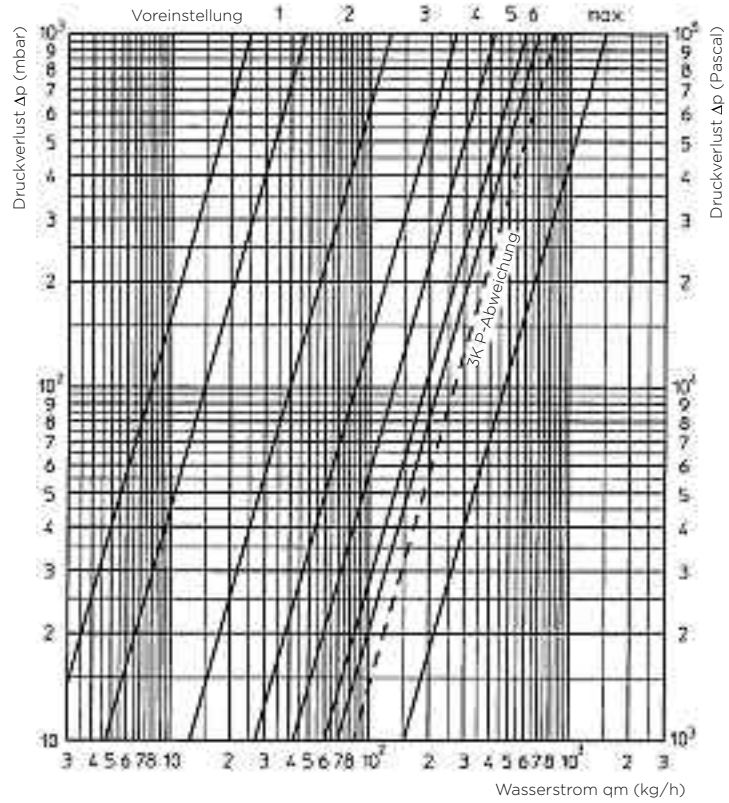

RUNTAL RX ANSCHLÜSSE

Anschlüsse bei Zweirohrsystemen

Normalanschlüsse $\frac{3}{8}$ ", $\frac{1}{2}$ ", $\frac{3}{4}$ ":

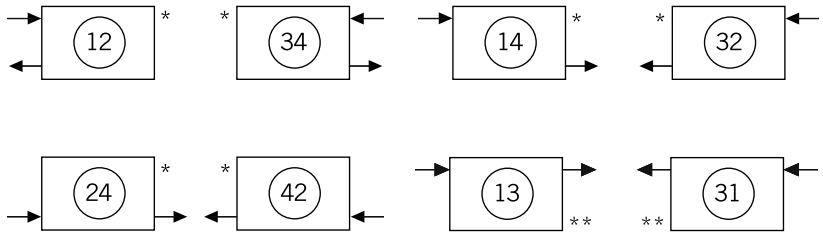

Normalanschlüsse $\frac{3}{8}$ ", $\frac{1}{2}$ ":

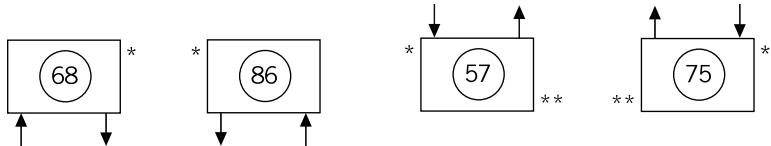

Spezialanschlüsse bei Zweirohrsystemen

Normalanschlüsse $\frac{1}{2}$ ":

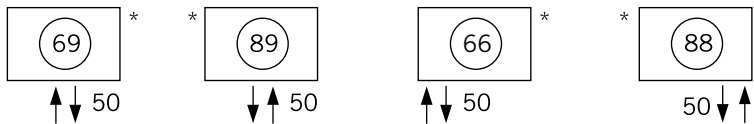

Nur bei ungerader Anzahl Elemente möglich.
Bei gerader Elementenzahl verschiebt sich die Achse der Anschlüsse nach Links.

Anschlüsse bei Einrohrsystemen

Technische Angaben über die Funktion der Heizkörper mit verschiedenen Ventiltypen auf Anfrage.

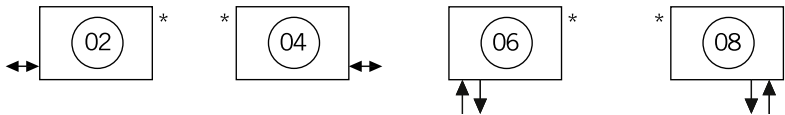

Nur mit Lanzenventilen möglich.

Nur mit TKM-Ventilen möglich.
Vorlauf immer aussen.

Weitere Spezialanschlüsse auf Anfrage.

* = Entlüftung obligatorisch
** = Entleerung obligatorisch

RUNTAL RX ANSCHLÜSSE

Codierung der Anschlüsse im Bestellformular

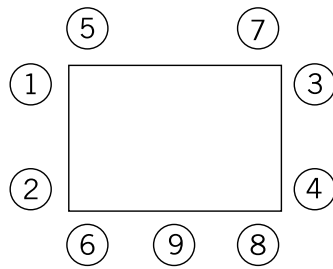

Anschluss-Code RUNTAL	Bestellformular M5 Anschlusstechnik	Bestellformular M6 Pos. Vorlauf/Rücklauf
Zweirohr 12	2	12
Zweirohr 34	2	34
Zweirohr 14	2	14
Zweirohr 32	2	32
Zweirohr 24	2	24
Zweirohr 42	2	42
Zweirohr 13	2	13
Zweirohr 31	2	31
Zweirohr 68	2	68
Zweirohr 86	2	86
Zweirohr 57	2	57
Zweirohr 75	2	75
Zweirohr 69	2	69
Zweirohr 89	2	89
Zweirohr 66	2	66
Zweirohr 88	2	88
Einrohr 02	10	02
Einrohr 04	10	04
Einrohr/TKM 06	12	06
Einrohr/TKM 08	12	08
Gleichseitig in Serie	75	—
Wechelseitig in Serie	76	—

RUNTAL RX ANSCHLÜSSE

Einrohrventile

Die gängigsten auf dem Markt erhältlichen Einrohrventile können in horizontaler oder vertikaler Ausführung eingesetzt werden. Die Funktion der Einrohrventile ist bis zu einer Baulänge von 4000 mm gewährleistet. Anschlüsse mit Lanzenventilen sind nur horizontal möglich.

Anschlussposition TKM

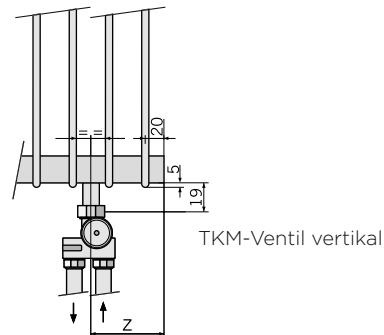

Bestellung von Lanzenventilen

Für horizontale Lanzenventile bitte folgende Angaben machen:

- Ventulfabrikat und Typ.
- Lanzendurchmesser aussen.
- Anschlussdimension des Ventils.

Die Lanze des Ventils muss bauseits auf die vorgeschriebene Länge zugeschnitten werden.

Bei Austausch-Radiatoren ist die bestehende Lanzenlänge unbedingt anzugeben!

Bestellblock **RUNTAL**:

Feld M5=10 (bei Anschluss ½" und Lanzen-Ø=11 mm).
Feld M5=11 (bei Anschluss ½" und Lanzen-Ø=12 mm).

Position Trennscheibe

Mass: Z	Elementabstand X								
	30 mm	35 mm	40 mm	45 mm	50 mm	55 mm	60 mm	65 mm	70 mm
Ausführung 1: Heizkörperlänge bis 7 Elemente	65	72.5	80	87.5	95	102.5	110	117.5	125
Ausführung 2: Heizkörperlänge 8-66 Elemente	125	142.5	160	177.5	195	212.5	230	247.5	265
Ausführung 3: Heizkörperlänge ab 67 Elemente	185	212.5	240	267.5	295	322.5	350	-	-

Ausführung 1: TKM-Anschlussposition auf der Achse zwischen dem 2. und 3. Element

Ausführung 2: TKM-Anschlussposition auf der Achse zwischen dem 4. und 5. Element

Ausführung 3: TKM-Anschlussposition auf der Achse zwischen dem 6. und 7. Element

Max. Baulänge bei Anschlussart TKM beträgt 4000 mm

RUNTAL RX ANSCHLÜSSE

Zweirohrventile

Anschlussarten 68, 86:
Vertikalanschluss unten – unten, Trennscheibe im unteren Sammelrohr.

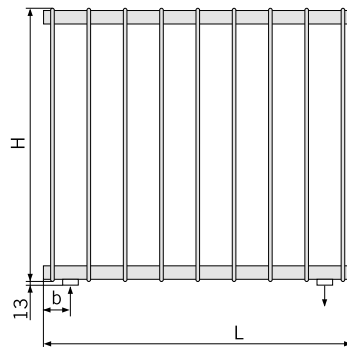

a = Anzahl Vorlaufelemente
 $b = \frac{\text{Elementabstand}}{2} + 20 \text{ [mm]}$

H = Bauhöhe [mm]
 L = Baulänge [mm]

Anschlüsse bei Zweirohrsystemen

Normalanschlüsse 1/2":

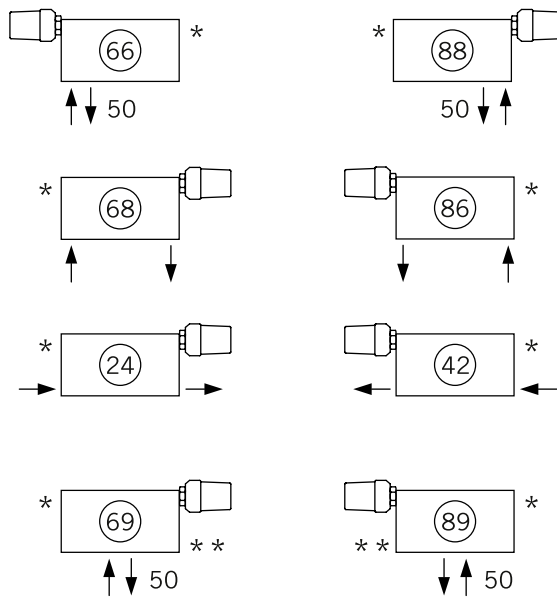

* = Entlüftung obligatorisch
 ** = Entleerung obligatorisch

Codierung der Anschlüsse im Bestellformular

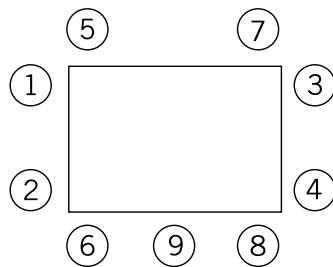

Weitere Spezialanschlüsse auf Anfrage.

Position der Trennscheibe: (siehe RX Anschlüsse, Zweirohrventile)

Ventil/Thermostat	Bestellformular M5 Anschluss technik	Bestellformular M7 Anschlussgrösse
Oventrop, Heimeier	30	12
Danfoss RA 2000 Schnappverschluss	32	12

RUNTAL RX ANSCHLÜSSE

Mittige Anschlüsse 69/89 mit Anschlussmass 50 mm

Abbildung Anschlussart 69 (89 spiegelverkehrt)

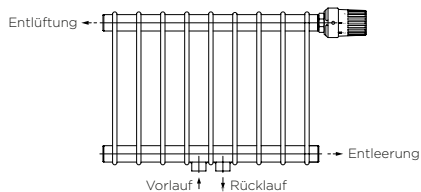

Sortiment/Einschränkungen

- Minimale Baulänge für diese Ausführung beträgt 7 Elemente.
- Eine weitere Einschränkung ist eine heiztechnische: $q_m \text{ max.} = 200 \text{ kg/h.}$

Anschlüsse nach unten 66/88 mit Anschlussmass 50 mm

Abbildung Anschlussart 66 (88 spiegelverkehrt)

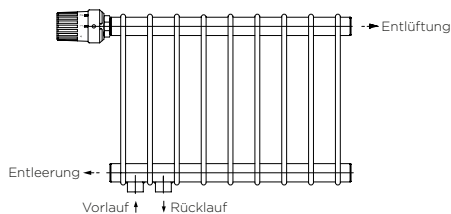

Sortiment/Einschränkungen

- Minimale Baulänge für diese Ausführung beträgt 4 Elemente.
- Eine weitere Einschränkung ist eine heiztechnische: $q_m \text{ max.} = 200 \text{ kg/h.}$

Anschlüsse nach unten 68/86

Abbildung Anschlussart 68 (86 spiegelverkehrt)

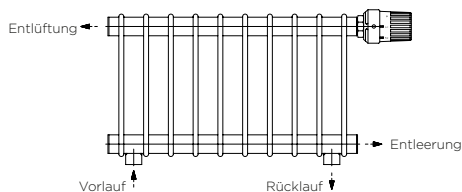

Sortiment/Einschränkungen

- Minimale Baulänge für diese Ausführung beträgt 4 Elemente.
- Eine weitere Einschränkung ist eine heiztechnische: $q_m \text{ max.} = 200 \text{ kg/h.}$

Seitliche Anschlüsse 24/42

Abbildung Anschlussart 24 (42 spiegelverkehrt)

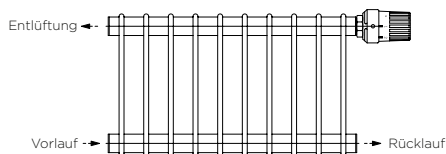

Sortiment/Einschränkungen

- Minimale Baulänge für diese Ausführung beträgt 4 Elemente.
- Eine weitere Einschränkung ist eine heiztechnische: $q_m \text{ max.} = 200 \text{ kg/h.}$

RUNTAL RX ANSCHLÜSSE

RX 1000

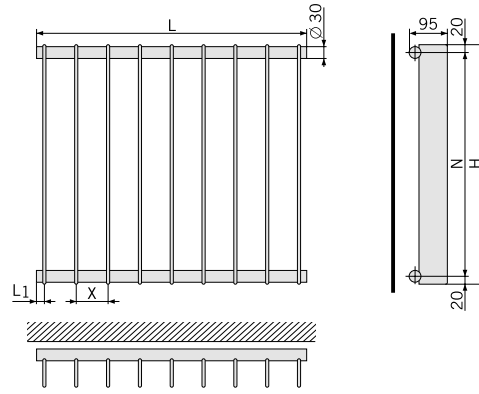

RX 2000

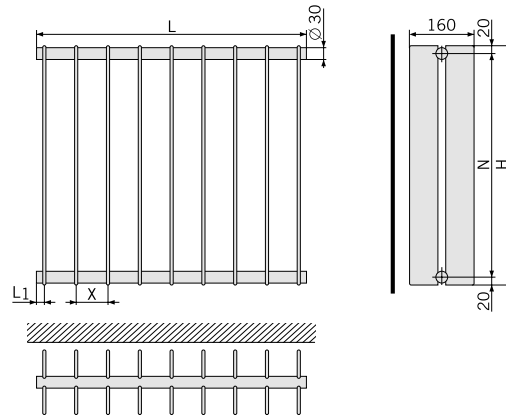

Anschlussgrößen

Ø	1/4"	3/8"	1/2"	3/4"
L1 [mm]	20	20	20	41

Anschlussmasse

	3/8", 1/2", 3/4"
N	H - 40 mm

H = Bauhöhe [mm]
 L = Baulänge [mm]
 L1 = Stützenlänge [mm]
 N = Anschlussmasse [mm]
 X = Elementabstand [mm]

RUNTAL RX KUPPLUNG

Grundsätzlich

Eine Batterie von gekoppelten Heizkörpern kann technisch als ein Heizkörper betrachtet werden.

Bei der Bestellung von gekoppelten RX Radiatoren sind die untenstehenden Kupplungsnummern zu verwenden (Bestellformular Spalte M 19).

Die Funktion ist abhängig von den jeweiligen Systemvoraussetzungen. Die untenstehenden Beschränkungen sind Richtwerte und können von Fall zu Fall variieren.

Verbindungsleitungen

Die Verbindungsleitungen der einzelnen Heizkörper der Batterie dürfen keinen zu grossen Einzelwiderstand aufweisen und sollen mindestens eine Dimension grösser als die Anschlussleitung dimensioniert werden. Empfohlene Kupplungsdimension: 3/4".

Anschluss gleichseitig

Die Baulänge der gesamten Batterie der **RUNTAL RX** ist auf max. **6 m** beschränkt (aufgeteilt auf max. **2 Stück**).

Skizze 1/Anschlüsse links:

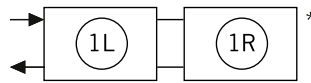

Skizze 2/Anschlüsse rechts:

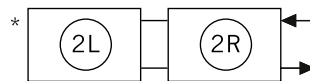

Anschluss wechselseitig

Die Baulänge der gesamten Batterie der **RUNTAL RX** ist auf max. **18 m** beschränkt (aufgeteilt auf max. **3 Stück**).

Skizze 3/Vorlauf links/Rücklauf rechts:

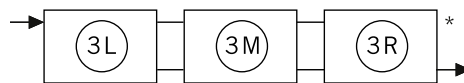

Skizze 4/Vorlauf rechts/Rücklauf links:

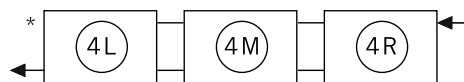

Anschluss wechselseitig von unten

Die Baulänge der gesamten Batterie ist auf total max. **18 m** beschränkt (aufgeteilt auf max. **3 Stück**).

Skizze 5/Vorlauf links unten/Rücklauf rechts unten:

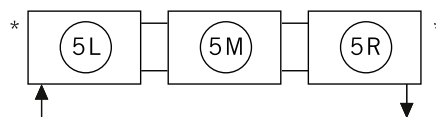

Skizze 6/Vorlauf rechts unten/Rücklauf links unten:

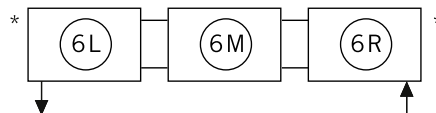

* = Entlüftung obligatorisch

RUNTAL RX MONTAGE

Wandkonsolen (Standardausführungen)

RX 1000 (exkl. RX VALVO) (alle Bauhöhen)

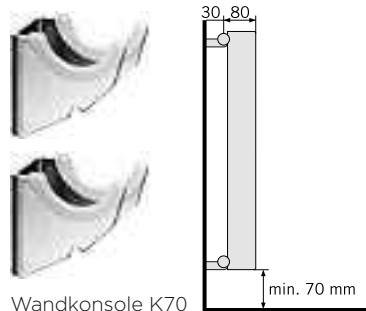

Wandkonsole K70
Art.-Nr. 946111

RX 1000 / RX VALVO 1000 (empfohlen bei Einrohranschluss)

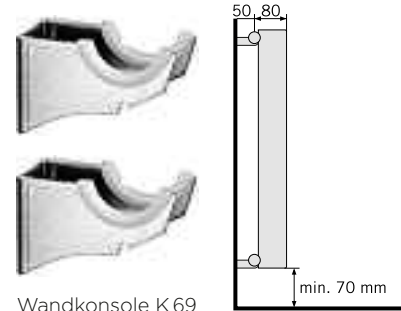

Wandkonsole K69
Art.-Nr. 946121

RX 2000 / RX VALVO 2000

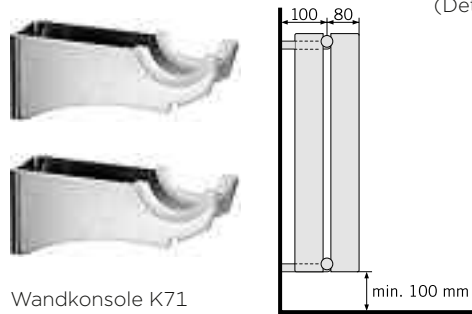

Wandkonsole K71
Art.-Nr. 946151

(Details siehe Zubehör)

Befestigungspunkte (Standardausführung mit Wandkonsolen)

Bis Baulänge 1500 mm

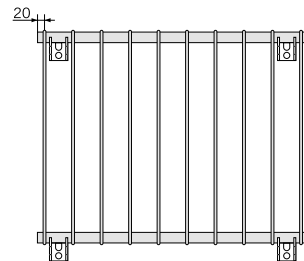

Baulänge 3001 bis 4500 mm

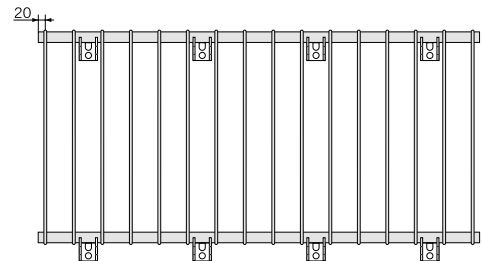

Baulänge 1501 bis 3000 mm

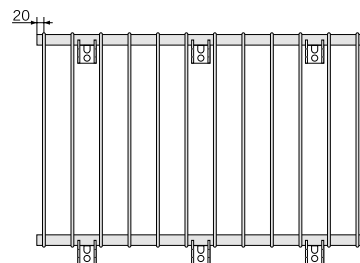

Baulänge [mm]	Anzahl Befestigungspunkte
bis 1500	4
bis 3000	6
bis 4500	8
bis 6000	10

Bei erhöhten Anforderungen und bei Heizkörpern von über 100 kg Gewicht ist die Anzahl der Befestigungspunkte entsprechend zu erhöhen. Bei Elementabständen von 30, 35 und 40 mm müssen die Konsolen hinter die Elemente platziert werden.

RUNTAL RX MONTAGE

RX mit angeschweißten Aufhängelaschen

(Masstoleranzen der Befestigungspunkte ± 5 mm)

2 Befestigungsachsen

bis Baulänge
1500 mm

bis Bauhöhe 2000 mm

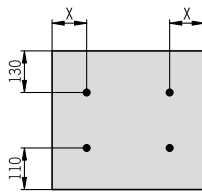

3 Befestigungsachsen

Baulänge 1501 bis 3000 mm

* bei Ungleichheit grösserer Anteil rechts

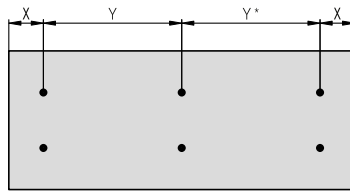

4 Befestigungsachsen

Baulänge 3001 bis 4500 mm

* bei Ungleichheit grösserer Anteil in der Mitte

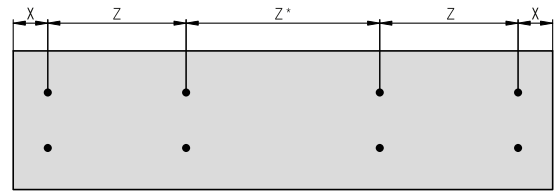

ab Bauhöhe 2001 bis 3000 mm

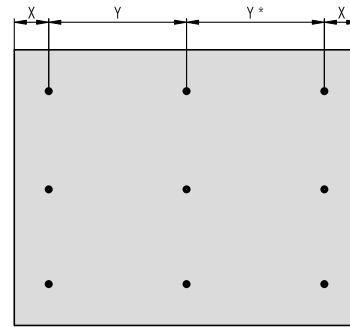
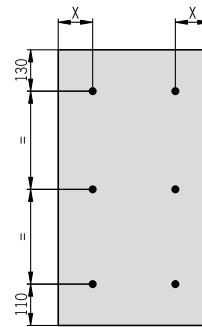

* bei Ungleichheit grösserer Anteil rechts

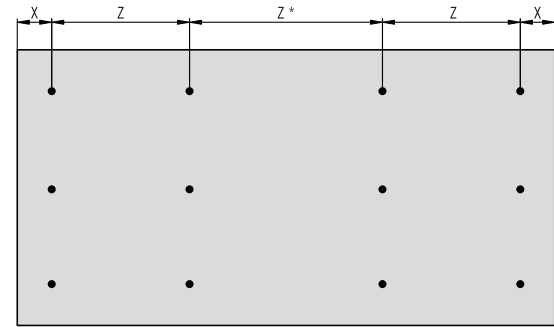

* bei Ungleichheit grösserer Anteil in der Mitte

bis Teilung
45 mm
Bügel über
3 Flachrohre

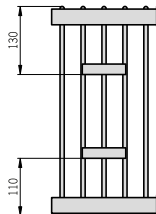

ab Teilung
50 mm
Bügel über
2 Flachrohre

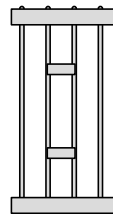

RX 1000

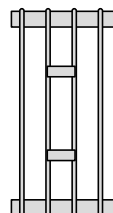
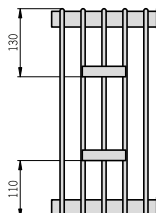
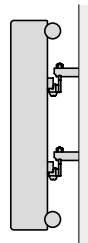

RX 2000

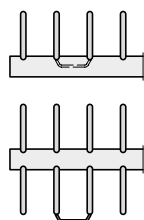
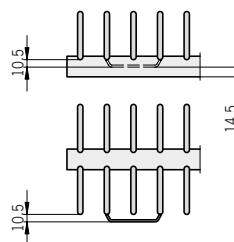
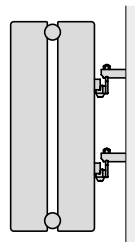

RX 1000

RX 2000

Elementabstand mm	Abstand X mm
30	80
35	90
40	100
45	110
50	95
55	103
60	110
65	118
70	125
80	140
90	155
100	170

Minimale Baulänge für diese Ausführung
9 Elemente (3-8 Elemente Laschen-
ordnung auf Anfrage)

Minimale Bauhöhe für diese Ausführung
405 mm (Bauhöhen 210, 280, 350 mm
Laschenordnung auf Anfrage)

Bauhöhe ab 3001 bis 6000 mm mit 8 oder 10 Bügel
(Montageskizze auf Anfrage)

RUNTAL RX MONTAGE

Flachrohrfuss RX

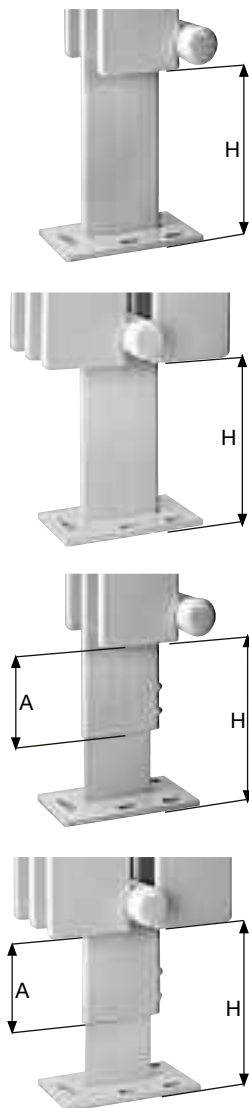

Verwendung:

Dieser Fuss ist von der Stabilität her, für eine freistehende Montage des RX bis zu einer gesamten Konstruktionshöhe von 1000 mm (Heizkörper und Fuss) geeignet. Massgebend für die Stabilität der Konstruktion sind die Beschaffenheit des Untergrundes, die Grösse des Heizkörpers sowie spezielle Anforderungen. Bei ungenügender Stabilität oder bei erhöhter Anforderungen ist eine obere Fixierung des Heizkörpers vorzusehen. Fussplatte 70 x 120 x 5 mm.

Rückhalter:

Für die zusätzliche obere Befestigung gibt es drei Möglichkeiten: Die Heizkörper mit angeschweissten Füssen und mit oberen Befestigungsplatten bestellen. Für die obere Fixierung kann das übliche Befestigungsmaterial verwendet werden. Spezial-Rückhalter zur Montage am fertigen Heizkörper durch ankleben am Flachovalrohr. Die Befestigung ab dem M8-Innengewinde des Rückhalters kann mit handelsüblichem Material erfolgen (Spezial Rückhalter siehe Artikel Rückhalter RX).

Wenn möglich: Zusätzlich oben angeschweisste Füsse als Deckenbefestigung

Bezeichnung	Typ	Bodenabstand H in mm	Hülslenlänge A mm
Flachrohrfuss fix (Standard)	F1	120	-
Flachrohrfuss fix	F4	Kundenwunsch	-
Flachrohrfuss verstellbar (Standard)	V1	120-170	105
Flachrohrfuss verstellbar (Standard)	V2	150-200	105
Flachrohrfuss verstellbar (Standard)	V3	200-250	105
Flachrohrfuss verstellbar (Mass H und A: nach Kundenangabe)	V4	Kundenwunsch	Kundenwunsch
Anordnung Kundenwunsch sämtliche Typen (zusätzlicher Mehrpreis)	KW		

Fussabdeckung Flachrohrfuss



Beschreibung:

Die Fussöffnung ist nach hinten ausgespart, damit auch eine nachträgliche Montage möglich ist. Die Biegekanten sind nicht verschweisst. Durch Passgenauigkeit kann die Abdeckung auf die Grundplatte aufgedrückt werden, sodass eine genügende Fixierung für eine normale Anwendung erreicht wird. Für die Abdeckung des Fussunterteils des verstellbaren Fusses 60 x 3,5 mm kann ebenfalls diese Abdeckung verwendet werden, der Spalt vergrössert sich jedoch.

Ausführung:

Stahlblech lackiert

Verwendung:

Als Abdeckung der Grundplatte von Flachrohrfüssen fix und Flachrohrfuss verstellbar

Bezeichnung	RAL9016 Standard	Lackiert / Sonderfarbe
	Art.-Nr.	Art.-Nr.
Fussabdeckung	753 131	753 139

RUNTAL RX MONTAGE

Fussverteilung bei fest angeschweissten Flachrohrfüßen

Für Heizkörper mit den Anschlussarten 12/34, 14/32, 24/42, 68/86.

Bis Baulänge 1500 mm

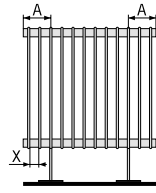

Die minimale Baulänge, bei der noch 2 Füße möglich sind, kann unten aus der Tabelle entnommen werden.

Elementabstand X mm	Fussmass A mm	Min. Anzahl Elemente für 2 Füße
30	110	8
35	90	8
40	100	7
45	110	7
50	120	7
55	130	7
60	140	7
65	150	7
70	160	7
80	180	7
90	200	7
100	220	7

Baulängen 1501 bis 3000 mm

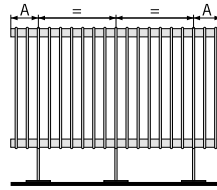

Bei einer geraden Anzahl von Elementen wird der mittlere Fuss auf das nächste Element nach links versetzt angeschweisst. Generell sind die äusseren Füße immer auf dem 3. Element positioniert. Ausser bei Elementabstand 30 mm auf dem 4. Element.

Baulängen 3001 bis 4500 mm

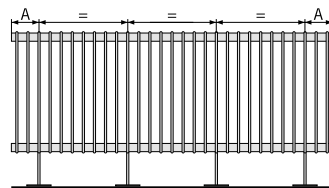

Generell sind die äusseren Füße immer auf dem 3. Element positioniert. Ausser bei Elementabstand 30 mm auf dem 4. Element. Immer wenn die mittleren Füße zwischen zwei Elementen zu liegen kämen, wird der entsprechende Fuss auf das nächste Element nach links versetzt angeschweisst.

Baulängen 4501 bis 6000 mm

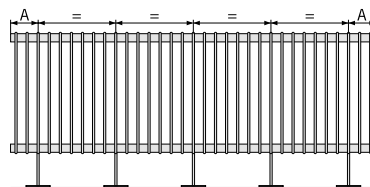

Siehe Baulängen 3001 bis 4500.

Sonderausführungen (auf Anfrage)

Wenn kürzere Heizkörper mit Füßen ausgerüstet werden sollen, besteht teilweise die Möglichkeit, nur einen Fuss zur Befestigung vorzusehen. Dies geht jedoch auf Kosten von Stabilität und Ästhetik.

A = Fussmass [mm]

X = Elementabstand [mm]

RUNTAL RX SONDERAUSFÜHRUNGEN

Gebogene Ausführung (RX 1000 / RX 2000) Höhe max. 2 Meter

Minimaler Radius des Heizkörpers = 800 mm. Mass-Skizze der Bestellung beilegen.

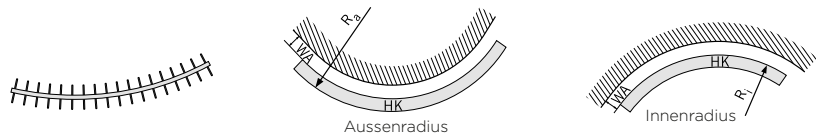

Gewinkelte Ausführung

Heizkörper mit mehreren Winkelungen sind möglich (max. 3-4 Winkelungen). Mass-Skizze der Bestellung beilegen.

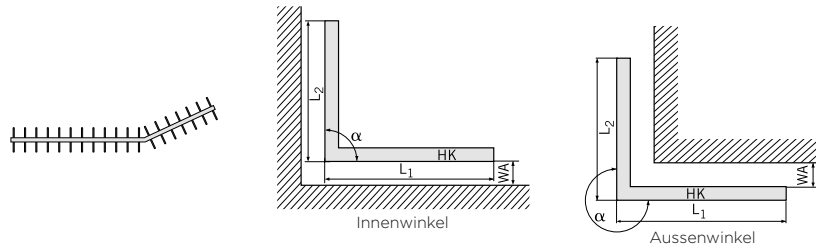

Trapezförmige Ausführung (RX 1000 / RX VALVO 1000)

Elementabstand ab 40 mm möglich.
Die Heizkörper können bis zu einem Winkel β von max. 55° Neigung ausgeführt werden.
Mass-Skizze der Bestellung beilegen.

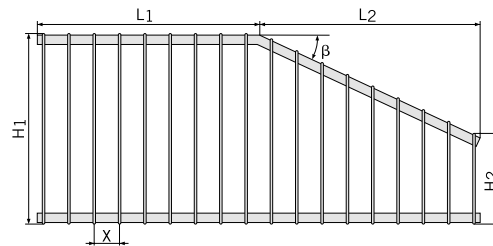

Vielfältige Sonderausführungen sind auf Anfrage möglich.
Rufen Sie uns an oder schreiben Sie uns per e-mail: info@runtal.ch.

Verpackung

Alle Sonderausführungen erhalten eine adäquate und einer der Ausführung angepasste Verpackung aus Holz. Die Verpackung ist kostenpflichtig und wird je nach Grösse und Ausführung des Heizkörpers auf Mass hergestellt.

Transporthinweise

Aus Transport- und Gewichtsgründen empfehlen wir, die vorgeschriebenen Richtgrössen und Gewichtsklassen nicht zu überschreiten.
Beim Überschreiten der Vorschriften behalten wir uns vor, Sonderverpackungen gegen Aufpreis herzustellen. Sondertransporte werden zudem gesondert in Rechnung gestellt.

max. Gewicht pro Heizkörper: 250 kg.









Grössere Modelle auf Anfrage.

Achtung: Transportfähigkeit und die Möglichkeit des Einbringens auf der Baustelle berücksichtigen!

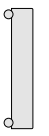
HK	= Heizkörper	R_s	= Aussenradius [mm]
H_1	= Bauhöhe gesamt [mm]	R_i	= Innenradius [mm]
H_2	= Bauhöhe (mind. 180 mm)	β	= Neigung max. 55°
X	= Elementabstand [mm]	α	= Heizkörperwinkel [°]
WA	= Wandabstand [mm]	L_1, L_2	= Längen [mm]

RUNTAL RX WÄRMELEISTUNGEN

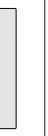





TECHNISCHE DATEN PRO ELEMENT

		Bauhöhe 210 mm									
											
Modell		RX 1021/30	RX 1021/35	RX 1021/40	RX 1021/45	RX 1021/50	RX 1021/55	RX 1021/60	RX 2021/30	RX 2021/35	RX 2021/40
H	mm	210	210	210	210	210	210	210	210	210	210
N	mm	170	170	170	170	170	170	170	170	170	170
T	mm	95	95	95	95	95	95	95	160	160	160
X	mm	30	35	40	45	50	55	60	30	35	40
A	m ²	0.03	0.03	0.03	0.04	0.04	0.04	0.04	0.06	0.07	0.07
V	dm ³	0.12	0.12	0.12	0.12	0.12	0.12	0.12	0.17	0.17	0.18
M	kg	0.41	0.41	0.41	0.42	0.43	0.44	0.45	0.69	0.7	0.71
s _k	%	21	21	21	23	25	27	29	14	15	16
q _{ms}	kg/h	1.42	1.5	1.57	1.63	1.71	1.75	1.81	2.52	2.56	2.68
Exp.	n	1.26	1.26	1.26	1.26	1.26	1.26	1.26	1.29	1.29	1.29
Δ TK		Watt	Watt	Watt	Watt	Watt	Watt	Watt	Watt	Watt	Watt
60		20.8	22.0	23.0	23.9	25.0	25.7	26.4	37.1	37.7	39.5
55		18.6	19.7	20.6	21.4	22.4	23.0	23.7	33.1	33.7	35.3
50		16.5	17.5	18.3	19.0	19.9	20.4	21.0	29.3	29.8	31.2
49		16.1	17.1	17.8	18.5	19.4	19.9	20.5	28.5	29.0	30.4
48		15.7	16.6	17.4	18.0	18.9	19.4	19.9	27.8	28.3	29.6
47		15.3	16.2	16.9	17.6	18.4	18.9	19.4	27.1	27.5	28.8
46		14.9	15.8	16.5	17.1	17.9	18.4	18.9	26.3	26.8	28.0
45		14.4	15.3	16.0	16.6	17.4	17.9	18.4	25.6	26.0	27.2
44		14.0	14.9	15.6	16.2	16.9	17.4	17.9	24.8	25.3	26.5
43		13.6	14.5	15.1	15.7	16.5	16.9	17.4	24.1	24.5	25.7
42		13.2	14.0	14.7	15.3	16.0	16.4	16.9	23.4	23.8	24.9
41		12.8	13.6	14.3	14.8	15.5	15.9	16.4	22.7	23.1	24.2
40		12.5	13.2	13.8	14.3	15.0	15.4	15.9	22.0	22.3	23.4
39		12.1	12.8	13.4	13.9	14.6	14.9	15.4	21.3	21.6	22.6
38		11.7	12.4	13.0	13.4	14.1	14.4	14.9	20.6	20.9	21.9
37		11.3	12.0	12.5	13.0	13.6	14.0	14.4	19.9	20.2	21.2
36		10.9	11.6	12.1	12.6	13.2	13.5	13.9	19.2	19.5	20.4
35		10.5	11.2	11.7	12.1	12.7	13.0	13.4	18.5	18.8	19.7
34		10.1	10.8	11.3	11.7	12.2	12.5	12.9	17.8	18.1	19.0
33		9.8	10.4	10.8	11.3	11.8	12.1	12.4	17.1	17.4	18.3
32		9.4	10.0	10.4	10.8	11.3	11.6	12.0	16.5	16.8	17.5
31		9.0	9.6	10.0	10.4	10.9	11.2	11.5	15.8	16.1	16.8
30		8.7	9.2	9.6	10.0	10.5	10.7	11.0	15.2	15.4	16.1
29		8.3	8.8	9.2	9.6	10.0	10.3	10.6	14.5	14.8	15.5
28		7.9	8.4	8.8	9.2	9.6	9.8	10.1	13.9	14.1	14.8
27		7.6	8.1	8.4	8.7	9.2	9.4	9.7	13.2	13.5	14.1
26		7.2	7.7	8.0	8.3	8.7	8.9	9.2	12.6	12.8	13.4
25		6.9	7.3	7.6	7.9	8.3	8.5	8.8	12.0	12.2	12.8
24		6.5	6.9	7.3	7.5	7.9	8.1	8.3	11.4	11.6	12.1
23		6.2	6.6	6.9	7.1	7.5	7.7	7.9	10.8	10.9	11.5
22		5.9	6.2	6.5	6.8	7.1	7.3	7.5	10.2	10.3	10.8
21		5.5	5.9	6.1	6.4	6.7	6.8	7.0	9.6	9.7	10.2
20		5.2	5.5	5.8	6.0	6.3	6.4	6.6	9.0	9.1	9.6
18		4.6	4.8	5.1	5.2	5.5	5.6	5.8	7.8	8.0	8.4
16		3.9	4.2	4.4	4.5	4.7	4.9	5.0	6.7	6.9	7.2
15		3.6	3.8	4.0	4.2	4.4	4.5	4.6	6.2	6.3	6.6
14		3.3	3.5	3.7	3.8	4.0	4.1	4.2	5.7	5.8	6.0
12		2.7	2.9	3.0	3.1	3.3	3.4	3.5	4.6	4.7	5.0
10		2.2	2.3	2.4	2.5	2.6	2.7	2.8	3.7	3.7	3.9

Φ_L = Norm-Wärmeleistung nach EN 442 (ΔT 50K: 75/65/20 °C)

RUNTAL RX WÄRMELEISTUNGEN

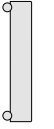
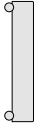

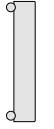
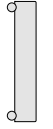
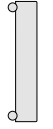







TECHNISCHE DATEN PRO ELEMENT

		Bauhöhe 210 mm				Bauhöhe 280 mm					
											
Modell		RX 2021/45	RX 2021/50	RX 2021/55	RX 2021/60	RX 1028/30	RX 1028/35	RX 1028/40	RX 1028/45	RX 1028/50	RX 1028/55
H	mm	210	210	210	210	280	280	280	280	280	280
N	mm	170	170	170	170	240	240	240	240	240	240
T	mm	160	160	160	160	95	95	95	95	95	95
X	mm	45	50	55	60	30	35	40	45	50	55
A	m²	0.07	0.07	0.07	0.07	0.05	0.05	0.05	0.05	0.05	0.05
V	dm³	0.19	0.19	0.19	0.20	0.15	0.15	0.15	0.15	0.15	0.15
M	kg	0.72	0.73	0.74	0.75	0.52	0.52	0.52	0.53	0.54	0.56
s_k	%	17	18	19	20	18	18	18	20	22	24
q_{ms}	kg/h	2.68	2.69	2.82	2.88	1.75	1.85	1.93	2	2.08	2.15
Exp.	n	1.29	1.29	1.29	1.29	1.26	1.26	1.26	1.26	1.26	1.26
Δ TK		Watt	Watt	Watt	Watt	Watt	Watt	Watt	Watt	Watt	Watt
60		39.6	39.7	41.5	42.5	25.7	27.1	28.2	29.3	30.4	31.3
55		35.4	35.5	37.1	38.0	23.0	24.2	25.3	26.3	27.3	28.1
50		31.3	31.4	32.8	33.6	20.4	21.5	22.4	23.3	24.2	24.9
49		30.5	30.6	32.0	32.7	19.9	21.0	21.8	22.7	23.6	24.3
48		29.7	29.8	31.1	31.9	19.4	20.4	21.3	22.1	23.0	23.7
47		28.9	29.0	30.3	31.0	18.9	19.9	20.7	21.6	22.4	23.0
46		28.1	28.2	29.5	30.2	18.4	19.4	20.2	21.0	21.8	22.4
45		27.3	27.4	28.6	29.3	17.9	18.8	19.6	20.4	21.2	21.8
44		26.5	26.6	27.8	28.5	17.4	18.3	19.1	19.8	20.6	21.2
43		25.8	25.8	27.0	27.7	16.9	17.8	18.5	19.3	20.0	20.6
42		25.0	25.1	26.2	26.8	16.4	17.3	18.0	18.7	19.4	20.0
41		24.2	24.3	25.4	26.0	15.9	16.7	17.4	18.1	18.8	19.4
40		23.5	23.5	24.6	25.2	15.4	16.2	16.9	17.6	18.3	18.8
39		22.7	22.8	23.8	24.4	14.9	15.7	16.4	17.0	17.7	18.2
38		22.0	22.0	23.0	23.6	14.4	15.2	15.9	16.5	17.1	17.6
37		21.2	21.3	22.2	22.8	14.0	14.7	15.3	15.9	16.6	17.0
36		20.5	20.6	21.5	22.0	13.5	14.2	14.8	15.4	16.0	16.5
35		19.8	19.8	20.7	21.2	13.0	13.7	14.3	14.9	15.4	15.9
34		19.0	19.1	19.9	20.4	12.5	13.2	13.8	14.3	14.9	15.3
33		18.3	18.4	19.2	19.7	12.1	12.7	13.3	13.8	14.3	14.8
32		17.6	17.7	18.4	18.9	11.6	12.3	12.8	13.3	13.8	14.2
31		16.9	16.9	17.7	18.1	11.2	11.8	12.3	12.8	13.3	13.6
30		16.2	16.2	17.0	17.4	10.7	11.3	11.8	12.2	12.7	13.1
29		15.5	15.6	16.2	16.6	10.3	10.8	11.3	11.7	12.2	12.5
28		14.8	14.9	15.5	15.9	9.8	10.4	10.8	11.2	11.7	12.0
27		14.1	14.2	14.8	15.2	9.4	9.9	10.3	10.7	11.1	11.5
26		13.5	13.5	14.1	14.5	8.9	9.4	9.8	10.2	10.6	10.9
25		12.8	12.8	13.4	13.7	8.5	9.0	9.4	9.7	10.1	10.4
24		12.1	12.2	12.7	13.0	8.1	8.5	8.9	9.2	9.6	9.9
23		11.5	11.5	12.0	12.3	7.7	8.1	8.4	8.8	9.1	9.4
22		10.9	10.9	11.4	11.7	7.3	7.6	8.0	8.3	8.6	8.9
21		10.2	10.3	10.7	11.0	6.8	7.2	7.5	7.8	8.1	8.3
20		9.6	9.6	10.1	10.3	6.4	6.8	7.1	7.3	7.6	7.8
18		8.4	8.4	8.8	9.0	5.6	5.9	6.2	6.4	6.7	6.9
16		7.2	7.2	7.5	7.7	4.9	5.1	5.3	5.5	5.8	5.9
15		6.6	6.6	6.9	7.1	4.5	4.7	4.9	5.1	5.3	5.5
14		6.1	6.1	6.3	6.5	4.1	4.3	4.5	4.7	4.9	5.0
12		5.0	5.0	5.2	5.3	3.4	3.6	3.7	3.9	4.0	4.1
10		3.9	3.9	4.1	4.2	2.7	2.8	2.9	3.1	3.2	3.3

Φ_L = Norm-Wärmeleistung nach EN 442 (ΔT 50K: 75/65/20 °C)

RUNTAL RX WÄRMELEISTUNGEN







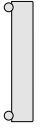

TECHNISCHE DATEN PRO ELEMENT

		Bauhöhe 280 mm								Bauhöhe 350	
											
Modell		RX 1028/60	RX 2028/30	RX 2028/35	RX 2028/40	RX 2028/45	RX 2028/50	RX 2028/55	RX 2028/60	RX 1035/30	RX 1035/35
H	mm	280	280	280	280	280	280	280	280	350	350
N	mm	240	240	240	240	240	240	240	240	310	310
T	mm	95	160	160	160	160	160	160	160	95	95
X	mm	60	30	35	40	45	50	55	60	30	35
A	m²	0.05	0.09	0.09	0.09	0.09	0.09	0.09	0.09	0.06	0.06
V	dm³	0.15	0.24	0.24	0.25	0.25	0.26	0.26	0.27	0.17	0.17
M	kg	0.57	0.93	0.94	0.95	0.96	0.97	0.98	0.99	0.62	0.62
s_k	%	26	14	15	16	17	18	19	20	22	22
q_{ms}	kg/h	2.21	3.12	3.2	3.34	3.38	3.43	3.54	3.62	2.08	2.17
Exp.	n	1.26	1.28	1.28	1.28	1.28	1.28	1.28	1.28	1.26	1.26
Δ TK		Watt	Watt	Watt	Watt	Watt	Watt	Watt	Watt	Watt	Watt
60		32.3	45.8	47.0	49.1	49.6	50.4	52.0	53.2	30.4	31.7
55		29.0	41.0	42.0	43.9	44.4	45.1	46.5	47.6	27.3	28.4
50		25.7	36.3	37.2	38.9	39.3	39.9	41.2	42.1	24.2	25.2
49		25.1	35.4	36.3	37.9	38.3	38.9	40.1	41.0	23.6	24.6
48		24.4	34.5	35.3	36.9	37.3	37.9	39.1	40.0	23.0	23.9
47		23.8	33.5	34.4	35.9	36.3	36.9	38.1	38.9	22.4	23.3
46		23.1	32.6	33.4	35.0	35.3	35.9	37.0	37.8	21.8	22.7
45		22.5	31.7	32.5	34.0	34.3	34.9	36.0	36.8	21.2	22.1
44		21.9	30.8	31.6	33.0	33.4	33.9	35.0	35.7	20.6	21.5
43		21.3	29.9	30.7	32.1	32.4	32.9	34.0	34.7	20.0	20.8
42		20.6	29.0	29.8	31.1	31.4	31.9	33.0	33.7	19.4	20.2
41		20.0	28.2	28.9	30.2	30.5	30.9	32.0	32.7	18.8	19.6
40		19.4	27.3	28.0	29.2	29.5	30.0	31.0	31.6	18.3	19.0
39		18.8	26.4	27.1	28.3	28.6	29.0	30.0	30.6	17.7	18.4
38		18.2	25.5	26.2	27.4	27.7	28.1	29.0	29.6	17.1	17.8
37		17.6	24.7	25.3	26.5	26.7	27.1	28.0	28.6	16.6	17.2
36		17.0	23.8	24.4	25.5	25.8	26.2	27.1	27.6	16.0	16.7
35		16.4	23.0	23.6	24.6	24.9	25.3	26.1	26.7	15.4	16.1
34		15.8	22.2	22.7	23.7	24.0	24.4	25.1	25.7	14.9	15.5
33		15.2	21.3	21.9	22.9	23.1	23.4	24.2	24.7	14.3	14.9
32		14.6	20.5	21.0	22.0	22.2	22.5	23.3	23.8	13.8	14.4
31		14.1	19.7	20.2	21.1	21.3	21.6	22.3	22.8	13.3	13.8
30		13.5	18.9	19.3	20.2	20.4	20.7	21.4	21.9	12.7	13.2
29		12.9	18.1	18.5	19.4	19.6	19.9	20.5	21.0	12.2	12.7
28		12.4	17.3	17.7	18.5	18.7	19.0	19.6	20.0	11.7	12.1
27		11.8	16.5	16.9	17.7	17.9	18.1	18.7	19.1	11.1	11.6
26		11.3	15.7	16.1	16.8	17.0	17.3	17.8	18.2	10.6	11.1
25		10.7	14.9	15.3	16.0	16.2	16.4	17.0	17.3	10.1	10.5
24		10.2	14.2	14.5	15.2	15.4	15.6	16.1	16.5	9.6	10.0
23		9.7	13.4	13.8	14.4	14.5	14.8	15.2	15.6	9.1	9.5
22		9.1	12.7	13.0	13.6	13.7	14.0	14.4	14.7	8.6	9.0
21		8.6	12.0	12.3	12.8	12.9	13.1	13.6	13.9	8.1	8.4
20		8.1	11.2	11.5	12.0	12.2	12.3	12.8	13.0	7.6	7.9
18		7.1	9.8	10.1	10.5	10.6	10.8	11.1	11.4	6.7	7.0
16		6.1	8.4	8.7	9.0	9.1	9.3	9.6	9.8	5.8	6.0
15		5.6	7.8	8.0	8.3	8.4	8.5	8.8	9.0	5.3	5.5
14		5.2	7.1	7.3	7.6	7.7	7.8	8.1	8.3	4.9	5.1
12		4.3	5.8	6.0	6.3	6.3	6.4	6.6	6.8	4.0	4.2
10		3.4	4.6	4.7	5.0	5.0	5.1	5.3	5.4	3.2	3.3

Φ_L = Norm-Wärmeleistung nach EN 442 (ΔT 50K: 75/65/20 °C)

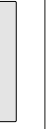
RUNTAL RX WÄRMELEISTUNGEN







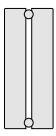

TECHNISCHE DATEN PRO ELEMENT

		Bauhöhe 350 mm									
											
Modell		RX 1035/40	RX 1035/45	RX 1035/50	RX 1035/55	RX 1035/60	RX 2035/30	RX 2035/35	RX 2035/40	RX 2035/45	RX 2035/50
H	mm	350	350	350	350	350	350	350	350	350	350
N	mm	310	310	310	310	310	310	310	310	310	310
T	mm	95	95	95	95	95	160	160	160	160	160
X	mm	40	45	50	55	60	30	35	40	45	50
A	m ²	0.06	0.06	0.06	0.06	0.06	0.11	0.11	0.11	0.11	0.11
V	dm ³	0.17	0.17	0.17	0.17	0.17	0.29	0.29	0.3	0.3	0.31
M	kg	0.62	0.63	0.64	0.64	0.65	1.14	1.15	1.16	1.17	1.18
s _k	%	22	24	26	28	30	14	15	16	17	18
q _{ms}	kg/h	2.26	2.35	2.43	2.51	2.59	3.69	3.82	3.97	4.03	4.15
Exp.	n	1.26	1.26	1.26	1.26	1.26	1.27	1.27	1.27	1.27	1.27
Δ TK		Watt	Watt	Watt	Watt	Watt	Watt	Watt	Watt	Watt	Watt
60		33.1	34.4	35.6	36.7	37.9	54.2	56.0	58.2	59.1	60.9
55		29.7	30.8	31.9	32.9	33.9	48.5	50.1	52.1	52.9	54.5
50		26.3	27.3	28.3	29.2	30.1	43.0	44.4	46.2	46.9	48.3
49		25.6	26.6	27.6	28.5	29.3	41.9	43.3	45.0	45.7	47.1
48		25.0	25.9	26.9	27.7	28.6	40.8	42.2	43.9	44.5	45.9
47		24.3	25.3	26.2	27.0	27.8	39.8	41.0	42.7	43.4	44.6
46		23.7	24.6	25.5	26.3	27.1	38.7	39.9	41.6	42.2	43.4
45		23.0	23.9	24.8	25.6	26.4	37.6	38.8	40.4	41.0	42.3
44		22.4	23.2	24.1	24.9	25.6	36.6	37.7	39.3	39.9	41.1
43		21.7	22.6	23.4	24.1	24.9	35.5	36.7	38.1	38.7	39.9
42		21.1	21.9	22.7	23.4	24.2	34.5	35.6	37.0	37.6	38.7
41		20.5	21.3	22.0	22.7	23.4	33.4	34.5	35.9	36.5	37.5
40		19.9	20.6	21.4	22.0	22.7	32.4	33.4	34.8	35.3	36.4
39		19.2	20.0	20.7	21.4	22.0	31.4	32.4	33.7	34.2	35.2
38		18.6	19.3	20.0	20.7	21.3	30.3	31.3	32.6	33.1	34.1
37		18.0	18.7	19.4	20.0	20.6	29.3	30.3	31.5	32.0	33.0
36		17.4	18.0	18.7	19.3	19.9	28.3	29.3	30.4	30.9	31.8
35		16.8	17.4	18.1	18.6	19.2	27.3	28.2	29.4	29.8	30.7
34		16.2	16.8	17.4	18.0	18.5	26.3	27.2	28.3	28.7	29.6
33		15.6	16.2	16.8	17.3	17.8	25.4	26.2	27.3	27.7	28.5
32		15.0	15.6	16.1	16.6	17.2	24.4	25.2	26.2	26.6	27.4
31		14.4	14.9	15.5	16.0	16.5	23.4	24.2	25.2	25.6	26.3
30		13.8	14.3	14.9	15.3	15.8	22.5	23.2	24.1	24.5	25.2
29		13.2	13.7	14.2	14.7	15.2	21.5	22.2	23.1	23.5	24.2
28		12.7	13.1	13.6	14.1	14.5	20.6	21.3	22.1	22.5	23.1
27		12.1	12.6	13.0	13.4	13.8	19.7	20.3	21.1	21.4	22.1
26		11.5	12.0	12.4	12.8	13.2	18.7	19.4	20.1	20.4	21.1
25		11.0	11.4	11.8	12.2	12.6	17.8	18.4	19.2	19.4	20.0
24		10.4	10.8	11.2	11.6	11.9	16.9	17.5	18.2	18.5	19.0
23		9.9	10.3	10.6	11.0	11.3	16.0	16.6	17.2	17.5	18.0
22		9.3	9.7	10.1	10.4	10.7	15.2	15.7	16.3	16.5	17.0
21		8.8	9.2	9.5	9.8	10.1	14.3	14.8	15.4	15.6	16.0
20		8.3	8.6	8.9	9.2	9.5	13.4	13.9	14.4	14.6	15.1
18		7.3	7.5	7.8	8.1	8.3	11.7	12.1	12.6	12.8	13.2
16		6.3	6.5	6.7	6.9	7.2	10.1	10.4	10.9	11.0	11.4
15		5.8	6.0	6.2	6.4	6.6	9.3	9.6	10.0	10.2	10.5
14		5.3	5.5	5.7	5.9	6.1	8.5	8.8	9.2	9.3	9.6
12		4.4	4.5	4.7	4.8	5.0	7.0	7.2	7.5	7.7	7.9
10		3.5	3.6	3.7	3.8	4.0	5.6	5.8	6.0	6.1	6.3

Φ_L = Norm-Wärmeleistung nach EN 442 (ΔT 50K: 75/65/20 °C)

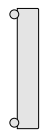
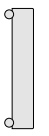
RUNTAL RX WÄRMELEISTUNGEN











TECHNISCHE DATEN PRO ELEMENT

		Bauhöhe 350 mm		Bauhöhe 405 mm							
											
Modell		RX 2035/55	RX 2035/60	RX 1040/30	RX 1040/35	RX 1040/40	RX 1040/45	RX 1040/50	RX 1040/55	RX 1040/60	RX 1040/65
H	mm	350	350	405	405	405	405	405	405	405	405
N	mm	310	310	365	365	365	365	365	365	365	365
T	mm	160	160	95	95	95	95	95	95	95	95
X	mm	55	60	30	35	40	45	50	55	60	65
A	m ²	0.11	0.11	0.06	0.06	0.06	0.06	0.07	0.07	0.07	0.07
V	dm ³	0.31	0.32	0.18	0.19	0.19	0.2	0.2	0.21	0.22	0.22
M	kg	1.19	1.2	0.69	0.7	0.71	0.72	0.73	0.74	0.75	0.76
s _k	%	19	20	19	21	23	24	26	28	29	30
q _{ms}	kg/h	4.24	4.33	2.32	2.42	2.53	2.61	2.7	2.79	2.88	2.96
Exp.	n	1.27	1.27	1.26	1.26	1.26	1.27	1.27	1.27	1.28	1.29
Δ TK		Watt	Watt	Watt	Watt	Watt	Watt	Watt	Watt	Watt	Watt
60		62.1	63.5	34.0	35.4	37.0	38.3	39.6	41.0	42.3	43.5
55		55.6	56.9	30.4	31.7	33.2	34.3	35.4	36.7	37.8	38.9
50		49.3	50.4	27.0	28.1	29.4	30.4	31.4	32.5	33.5	34.4
49		48.1	49.1	26.3	27.4	28.7	29.6	30.6	31.7	32.6	33.5
48		46.8	47.9	25.6	26.7	27.9	28.9	29.8	30.9	31.8	32.6
47		45.6	46.6	25.0	26.0	27.2	28.1	29.0	30.0	30.9	31.8
46		44.3	45.3	24.3	25.3	26.5	27.3	28.2	29.2	30.1	30.9
45		43.1	44.1	23.6	24.6	25.7	26.6	27.5	28.4	29.3	30.0
44		41.9	42.8	23.0	23.9	25.0	25.8	26.7	27.6	28.4	29.2
43		40.7	41.6	22.3	23.2	24.3	25.1	25.9	26.8	27.6	28.3
42		39.5	40.4	21.7	22.6	23.6	24.4	25.2	26.0	26.8	27.5
41		38.3	39.2	21.0	21.9	22.9	23.6	24.4	25.3	26.0	26.6
40		37.1	38.0	20.4	21.2	22.2	22.9	23.7	24.5	25.2	25.8
39		36.0	36.8	19.7	20.5	21.5	22.2	22.9	23.7	24.4	25.0
38		34.8	35.6	19.1	19.9	20.8	21.5	22.2	22.9	23.6	24.1
37		33.6	34.4	18.5	19.2	20.1	20.7	21.4	22.2	22.8	23.3
36		32.5	33.2	17.8	18.6	19.4	20.0	20.7	21.4	22.0	22.5
35		31.3	32.0	17.2	17.9	18.8	19.3	20.0	20.7	21.2	21.7
34		30.2	30.9	16.6	17.3	18.1	18.6	19.2	19.9	20.4	20.9
33		29.1	29.7	16.0	16.6	17.4	17.9	18.5	19.2	19.7	20.1
32		28.0	28.6	15.4	16.0	16.8	17.2	17.8	18.4	18.9	19.3
31		26.9	27.5	14.8	15.4	16.1	16.6	17.1	17.7	18.2	18.6
30		25.8	26.3	14.2	14.8	15.4	15.9	16.4	17.0	17.4	17.8
29		24.7	25.2	13.6	14.1	14.8	15.2	15.7	16.3	16.7	17.0
28		23.6	24.1	13.0	13.5	14.2	14.6	15.0	15.6	15.9	16.3
27		22.5	23.0	12.4	12.9	13.5	13.9	14.4	14.9	15.2	15.5
26		21.5	22.0	11.8	12.3	12.9	13.2	13.7	14.2	14.5	14.8
25		20.4	20.9	11.3	11.7	12.3	12.6	13.0	13.5	13.8	14.1
24		19.4	19.8	10.7	11.1	11.7	12.0	12.4	12.8	13.1	13.3
23		18.4	18.8	10.1	10.6	11.1	11.3	11.7	12.1	12.4	12.6
22		17.4	17.8	9.6	10.0	10.4	10.7	11.1	11.5	11.7	11.9
21		16.4	16.7	9.1	9.4	9.9	10.1	10.4	10.8	11.0	11.2
20		15.4	15.7	8.5	8.9	9.3	9.5	9.8	10.2	10.4	10.5
18		13.5	13.8	7.5	7.8	8.1	8.3	8.6	8.9	9.1	9.2
16		11.6	11.9	6.4	6.7	7.0	7.2	7.4	7.6	7.8	7.9
15		10.7	10.9	5.9	6.2	6.4	6.6	6.8	7.0	7.2	7.3
14		9.8	10.0	5.4	5.7	5.9	6.0	6.2	6.5	6.6	6.7
12		8.0	8.2	4.5	4.7	4.9	5.0	5.1	5.3	5.4	5.5
10		6.4	6.5	3.6	3.7	3.9	3.9	4.1	4.2	4.3	4.3

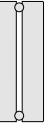
Φ_L = Norm-Wärmeleistung nach EN 442 (ΔT 50K: 75/65/20 °C)

RUNTAL RX WÄRMELEISTUNGEN











TECHNISCHE DATEN PRO ELEMENT

		Bauhöhe 405 mm									
											
Modell		RX 1040/70	RX 2040/30	RX 2040/35	RX 2040/40	RX 2040/45	RX 2040/50	RX 2040/55	RX 2040/60	RX 2040/65	RX 2040/70
H	mm	405	405	405	405	405	405	405	405	405	405
N	mm	365	365	365	365	365	365	365	365	365	365
T	mm	95	160	160	160	160	160	160	160	160	160
X	mm	70	30	35	40	45	50	55	60	65	70
A	m²	0.07	0.12	0.12	0.12	0.13	0.13	0.13	0.13	0.13	0.13
V	dm³	0.23	0.33	0.33	0.34	0.34	0.35	0.36	0.36	0.37	0.37
M	kg	0.77	1.29	1.32	1.33	1.34	1.35	1.36	1.37	1.38	1.39
s_k	%	30	13	14	16	17	19	20	21	22	22
q_{ms}	kg/h	3.04	4.13	4.28	4.45	4.53	4.7	4.76	4.88	4.97	5.03
Exp.	n	1.29	1.25	1.26	1.27	1.27	1.27	1.27	1.27	1.27	1.27
Δ TK		Watt	Watt	Watt	Watt	Watt	Watt	Watt	Watt	Watt	Watt
60		44.8	60.3	62.7	65.2	66.4	69.0	69.8	71.5	72.9	73.7
55		40.0	54.1	56.2	58.4	59.5	61.7	62.5	64.0	65.2	66.0
50		35.4	48.0	49.8	51.7	52.7	54.7	55.4	56.7	57.8	58.5
49		34.5	46.8	48.5	50.4	51.4	53.3	54.0	55.3	56.3	57.0
48		33.6	45.6	47.3	49.1	50.0	51.9	52.6	53.8	54.9	55.5
47		32.7	44.4	46.1	47.8	48.7	50.6	51.2	52.4	53.4	54.1
46		31.8	43.2	44.8	46.5	47.4	49.2	49.8	51.0	52.0	52.6
45		30.9	42.1	43.6	45.2	46.1	47.8	48.5	49.6	50.6	51.2
44		30.0	40.9	42.4	44.0	44.8	46.5	47.1	48.2	49.1	49.7
43		29.1	39.8	41.2	42.7	43.5	45.2	45.7	46.8	47.7	48.3
42		28.3	38.6	40.0	41.4	42.2	43.8	44.4	45.4	46.3	46.9
41		27.4	37.5	38.8	40.2	41.0	42.5	43.1	44.1	44.9	45.5
40		26.5	36.3	37.6	38.9	39.7	41.2	41.7	42.7	43.5	44.1
39		25.7	35.2	36.4	37.7	38.4	39.9	40.4	41.4	42.2	42.7
38		24.8	34.1	35.2	36.5	37.2	38.6	39.1	40.0	40.8	41.3
37		24.0	32.9	34.1	35.3	36.0	37.3	37.8	38.7	39.4	39.9
36		23.2	31.8	32.9	34.1	34.7	36.0	36.5	37.4	38.1	38.5
35		22.3	30.7	31.8	32.9	33.5	34.8	35.2	36.0	36.7	37.2
34		21.5	29.6	30.6	31.7	32.3	33.5	33.9	34.7	35.4	35.8
33		20.7	28.6	29.5	30.5	31.1	32.3	32.7	33.5	34.1	34.5
32		19.9	27.5	28.4	29.3	29.9	31.0	31.4	32.2	32.8	33.2
31		19.1	26.4	27.3	28.2	28.7	29.8	30.2	30.9	31.5	31.9
30		18.3	25.3	26.2	27.0	27.5	28.6	29.0	29.6	30.2	30.6
29		17.5	24.3	25.1	25.9	26.4	27.4	27.7	28.4	28.9	29.3
28		16.8	23.3	24.0	24.8	25.2	26.2	26.5	27.2	27.7	28.0
27		16.0	22.2	22.9	23.6	24.1	25.0	25.3	25.9	26.4	26.7
26		15.2	21.2	21.8	22.5	23.0	23.8	24.1	24.7	25.2	25.5
25		14.5	20.2	20.8	21.4	21.9	22.7	23.0	23.5	24.0	24.3
24		13.7	19.2	19.8	20.4	20.7	21.5	21.8	22.3	22.8	23.0
23		13.0	18.2	18.7	19.3	19.7	20.4	20.7	21.1	21.6	21.8
22		12.3	17.2	17.7	18.2	18.6	19.3	19.5	20.0	20.4	20.6
21		11.6	16.2	16.7	17.2	17.5	18.2	18.4	18.8	19.2	19.4
20		10.9	15.3	15.7	16.1	16.5	17.1	17.3	17.7	18.1	18.3
18		9.5	13.4	13.7	14.1	14.4	14.9	15.1	15.5	15.8	16.0
16		8.1	11.6	11.8	12.2	12.4	12.9	13.0	13.3	13.6	13.8
15		7.5	10.7	10.9	11.2	11.4	11.9	12.0	12.3	12.5	12.7
14		6.9	9.8	10.0	10.3	10.5	10.9	11.0	11.3	11.5	11.6
12		5.6	8.1	8.2	8.4	8.6	8.9	9.0	9.3	9.4	9.6
10		4.4	6.4	6.6	6.7	6.8	7.1	7.2	7.3	7.5	7.6

Φ_L = Norm-Wärmeleistung nach EN 442 (ΔT 50K: 75/65/20 °C)

RUNTAL RX WÄRMELEISTUNGEN







TECHNISCHE DATEN PRO ELEMENT

		Bauhöhe 450 mm									
											
Modell		RX 1045/30	RX 1045/35	RX 1045/40	RX 1045/45	RX 1045/50	RX 1045/55	RX 1045/60	RX 1045/65	RX 1045/70	RX 2045/30
H	mm	450	450	450	450	450	450	450	450	450	450
N	mm	410	410	410	410	410	410	410	410	410	410
T	mm	95	95	95	95	95	95	95	95	95	160
X	mm	30	35	40	45	50	55	60	65	70	30
A	m²	0.07	0.07	0.07	0.07	0.07	0.07	0.07	0.08	0.08	0.14
V	dm³	0.2	0.2	0.21	0.21	0.22	0.23	0.23	0.24	0.24	0.36
M	kg	0.75	0.76	0.77	0.79	0.8	0.81	0.82	0.83	0.87	1.44
s_k	%	19	21	23	25	27	28	30	31	31	13
q_{ms}	kg/h	2.52	2.62	2.73	2.83	2.92	3.03	3.11	3.2	3.29	4.48
Exp.	n	1.25	1.25	1.25	1.26	1.27	1.27	1.28	1.29	1.3	1.25
Δ TK		Watt	Watt	Watt	Watt	Watt	Watt	Watt	Watt	Watt	Watt
	60	36.8	38.3	39.9	41.4	42.9	44.4	45.7	47.1	48.5	65.4
	55	33.0	34.4	35.8	37.1	38.4	39.7	40.9	42.1	43.4	58.7
	50	29.3	30.5	31.8	32.9	34.0	35.2	36.2	37.2	38.3	52.1
	49	28.6	29.7	31.0	32.1	33.1	34.3	35.3	36.2	37.3	50.8
	48	27.8	29.0	30.2	31.3	32.3	33.4	34.4	35.3	36.3	49.5
	47	27.1	28.2	29.4	30.4	31.4	32.5	33.4	34.3	35.3	48.2
	46	26.4	27.5	28.7	29.6	30.6	31.7	32.5	33.4	34.4	46.9
	45	25.7	26.7	27.9	28.8	29.7	30.8	31.6	32.5	33.4	45.7
	44	25.0	26.0	27.1	28.0	28.9	29.9	30.7	31.5	32.4	44.4
	43	24.3	25.3	26.3	27.2	28.1	29.1	29.8	30.6	31.5	43.1
	42	23.6	24.5	25.6	26.4	27.2	28.2	29.0	29.7	30.5	41.9
	41	22.9	23.8	24.8	25.6	26.4	27.4	28.1	28.8	29.6	40.7
	40	22.2	23.1	24.1	24.8	25.6	26.5	27.2	27.9	28.7	39.4
	39	21.5	22.4	23.3	24.1	24.8	25.7	26.3	27.0	27.7	38.2
	38	20.8	21.6	22.6	23.3	24.0	24.8	25.5	26.1	26.8	37.0
	37	20.1	20.9	21.8	22.5	23.2	24.0	24.6	25.2	25.9	35.8
	36	19.4	20.2	21.1	21.7	22.4	23.2	23.8	24.4	25.0	34.6
	35	18.8	19.5	20.4	21.0	21.6	22.4	22.9	23.5	24.1	33.4
	34	18.1	18.8	19.6	20.2	20.8	21.6	22.1	22.6	23.2	32.2
	33	17.4	18.1	18.9	19.5	20.1	20.8	21.3	21.8	22.3	31.0
	32	16.8	17.5	18.2	18.7	19.3	20.0	20.4	20.9	21.4	29.8
	31	16.1	16.8	17.5	18.0	18.5	19.2	19.6	20.1	20.6	28.7
	30	15.5	16.1	16.8	17.3	17.8	18.4	18.8	19.2	19.7	27.5
	29	14.8	15.4	16.1	16.6	17.0	17.6	18.0	18.4	18.9	26.4
	28	14.2	14.8	15.4	15.8	16.3	16.9	17.2	17.6	18.0	25.2
	27	13.6	14.1	14.7	15.1	15.5	16.1	16.5	16.8	17.2	24.1
	26	12.9	13.5	14.0	14.4	14.8	15.3	15.7	16.0	16.4	23.0
	25	12.3	12.8	13.4	13.7	14.1	14.6	14.9	15.2	15.6	21.9
	24	11.7	12.2	12.7	13.0	13.4	13.9	14.1	14.4	14.8	20.8
	23	11.1	11.6	12.0	12.4	12.7	13.1	13.4	13.7	14.0	19.7
	22	10.5	10.9	11.4	11.7	12.0	12.4	12.7	12.9	13.2	18.7
	21	9.9	10.3	10.8	11.0	11.3	11.7	11.9	12.1	12.4	17.6
	20	9.3	9.7	10.1	10.4	10.6	11.0	11.2	11.4	11.6	16.6
	18	8.2	8.5	8.9	9.1	9.3	9.6	9.8	10.0	10.1	14.5
	16	7.1	7.3	7.7	7.8	8.0	8.3	8.4	8.6	8.7	12.5
	15	6.5	6.8	7.1	7.2	7.4	7.6	7.8	7.9	8.0	11.6
	14	6.0	6.2	6.5	6.6	6.8	7.0	7.1	7.2	7.3	10.6
	12	4.9	5.1	5.3	5.4	5.6	5.7	5.8	5.9	6.0	8.8
	10	3.9	4.1	4.3	4.3	4.4	4.6	4.6	4.7	4.7	7.0

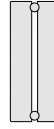
Φ_L = Norm-Wärmeleistung nach EN 442 (ΔT 50K: 75/65/20 °C)

RUNTAL RX WÄRMELEISTUNGEN

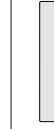
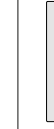







TECHNISCHE DATEN PRO ELEMENT

		Bauhöhe 450 mm								Bauhöhe 500 mm	
											
Modell		RX 2045/35	RX 2045/40	RX 2045/45	RX 2045/50	RX 2045/55	RX 2045/60	RX 2045/65	RX 2045/70	RX 1050/30	RX 1050/35
H	mm	450	450	450	450	450	450	450	450	500	500
N	mm	410	410	410	410	410	410	410	410	460	460
T	mm	160	160	160	160	160	160	160	160	95	95
X	mm	35	40	45	50	55	60	65	70	30	35
A	m²	0.14	0.14	0.14	0.14	0.14	0.14	0.14	0.14	0.08	0.08
V	dm³	0.37	0.37	0.38	0.38	0.39	0.39	0.4	0.40	0.22	0.22
M	kg	1.45	1.47	1.48	1.49	1.5	1.51	1.52	1.52	0.83	0.84
s_k	%	14	16	17	19	20	21	22	22	20	22
q_{ms}	kg/h	4.66	4.83	4.94	5.14	5.19	5.31	5.43	5.46	2.74	2.84
Exp.	n	1.26	1.26	1.26	1.26	1.26	1.27	1.27	1.27	1.24	1.25
Δ TK	Watt	Watt	Watt	Watt	Watt	Watt	Watt	Watt	Watt	Watt	Watt
60		68.2	70.7	72.2	75.2	76.0	77.9	79.5	80.0	40.0	41.4
55		61.1	63.4	64.7	67.4	68.1	69.8	71.2	71.7	35.9	37.2
50		54.2	56.2	57.4	59.8	60.4	61.8	63.1	63.5	31.9	33.0
49		52.8	54.8	56.0	58.3	58.9	60.2	61.5	61.9	31.1	32.2
48		51.5	53.4	54.5	56.8	57.4	58.7	59.9	60.3	30.3	31.4
47		50.1	52.0	53.1	55.3	55.9	57.1	58.3	58.7	29.5	30.5
46		48.8	50.6	51.7	53.8	54.4	55.6	56.8	57.1	28.8	29.7
45		47.5	49.2	50.3	52.4	52.9	54.1	55.2	55.5	28.0	28.9
44		46.1	47.8	48.9	50.9	51.4	52.5	53.6	54.0	27.2	28.1
43		44.8	46.5	47.5	49.5	49.9	51.0	52.1	52.4	26.5	27.3
42		43.5	45.1	46.1	48.0	48.5	49.5	50.6	50.9	25.7	26.5
41		42.2	43.8	44.7	46.6	47.0	48.0	49.0	49.4	24.9	25.8
40		40.9	42.4	43.3	45.1	45.6	46.5	47.5	47.8	24.2	25.0
39		39.6	41.1	42.0	43.7	44.2	45.1	46.0	46.3	23.4	24.2
38		38.4	39.8	40.6	42.3	42.7	43.6	44.5	44.8	22.7	23.4
37		37.1	38.5	39.3	40.9	41.3	42.2	43.0	43.3	22.0	22.6
36		35.8	37.2	37.9	39.5	39.9	40.7	41.6	41.8	21.2	21.9
35		34.6	35.9	36.6	38.2	38.5	39.3	40.1	40.4	20.5	21.1
34		33.3	34.6	35.3	36.8	37.2	37.9	38.7	38.9	19.8	20.4
33		32.1	33.3	34.0	35.4	35.8	36.5	37.2	37.5	19.1	19.6
32		30.9	32.0	32.7	34.1	34.4	35.1	35.8	36.0	18.3	18.9
31		29.7	30.8	31.4	32.7	33.1	33.7	34.4	34.6	17.6	18.2
30		28.5	29.5	30.2	31.4	31.7	32.3	33.0	33.2	16.9	17.4
29		27.3	28.3	28.9	30.1	30.4	30.9	31.6	31.8	16.2	16.7
28		26.1	27.1	27.6	28.8	29.1	29.6	30.2	30.4	15.5	16.0
27		24.9	25.9	26.4	27.5	27.8	28.3	28.9	29.0	14.9	15.3
26		23.8	24.7	25.2	26.2	26.5	26.9	27.5	27.7	14.2	14.6
25		22.6	23.5	24.0	25.0	25.2	25.6	26.2	26.3	13.5	13.9
24		21.5	22.3	22.8	23.7	24.0	24.3	24.8	25.0	12.8	13.2
23		20.4	21.1	21.6	22.5	22.7	23.1	23.5	23.7	12.2	12.5
22		19.3	20.0	20.4	21.3	21.5	21.8	22.2	22.4	11.5	11.8
21		18.2	18.8	19.2	20.0	20.2	20.5	21.0	21.1	10.9	11.2
20		17.1	17.7	18.1	18.8	19.0	19.3	19.7	19.8	10.2	10.5
18		15.0	15.5	15.8	16.5	16.7	16.9	17.2	17.3	9.0	9.2
16		12.9	13.4	13.7	14.2	14.4	14.5	14.8	14.9	7.8	7.9
15		11.9	12.3	12.6	13.1	13.2	13.4	13.7	13.8	7.2	7.3
14		10.9	11.3	11.5	12.0	12.1	12.3	12.5	12.6	6.6	6.7
12		9.0	9.3	9.5	9.9	10.0	10.1	10.3	10.4	5.4	5.5
10		7.1	7.4	7.6	7.9	7.9	8.0	8.2	8.2	4.3	4.4

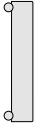
Φ_L = Norm-Wärmeleistung nach EN 442 (ΔT 50K: 75/65/20 °C)

RUNTAL RX WÄRMELEISTUNGEN

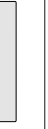





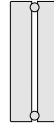

TECHNISCHE DATEN PRO ELEMENT

		Bauhöhe 500 mm									
											
Modell		RX 1050/40	RX 1050/45	RX 1050/50	RX 1050/55	RX 1050/60	RX 1050/65	RX 1050/70	RX 2050/30	RX 2050/35	RX 2050/40
H	mm	500	500	500	500	500	500	500	500	500	500
N	mm	460	460	460	460	460	460	460	460	460	460
T	mm	95	95	95	95	95	95	95	160	160	160
X	mm	40	45	50	55	60	65	70	30	35	40
A	m ²	0.08	0.08	0.08	0.08	0.08	0.08	0.08	0.15	0.15	0.15
V	dm ³	0.23	0.23	0.24	0.24	0.25	0.26	0.26	0.4	0.4	0.41
M	kg	0.85	0.86	0.87	0.88	0.89	0.9	0.91	1.6	1.61	1.62
s _k	%	23	25	27	29	30	32	32	13	14	16
q _{ms}	kg/h	2.96	3.07	3.16	3.28	3.37	3.47	3.56	4.86	5.06	5.25
Exp.	n	1.25	1.26	1.27	1.27	1.28	1.29	1.3	1.25	1.25	1.25
Δ TK		Watt	Watt	Watt	Watt	Watt	Watt	Watt	Watt	Watt	Watt
60		43.2	44.9	46.4	48.0	49.5	51.0	52.5	71.0	74.0	76.7
55		38.8	40.3	41.5	43.0	44.3	45.6	46.9	63.6	66.4	68.8
50		34.4	35.7	36.8	38.1	39.2	40.3	41.4	56.5	58.9	61.1
49		33.5	34.8	35.9	37.1	38.2	39.3	40.3	55.1	57.4	59.6
48		32.7	33.9	34.9	36.2	37.2	38.2	39.3	53.7	56.0	58.1
47		31.8	33.0	34.0	35.2	36.2	37.2	38.2	52.3	54.5	56.6
46		31.0	32.1	33.1	34.3	35.2	36.2	37.1	50.9	53.1	55.1
45		30.2	31.3	32.2	33.3	34.3	35.2	36.1	49.5	51.6	53.6
44		29.3	30.4	31.3	32.4	33.3	34.2	35.1	48.2	50.2	52.1
43		28.5	29.5	30.4	31.5	32.3	33.2	34.0	46.8	48.8	50.6
42		27.7	28.7	29.5	30.5	31.4	32.2	33.0	45.4	47.4	49.1
41		26.8	27.8	28.6	29.6	30.4	31.2	32.0	44.1	46.0	47.7
40		26.0	27.0	27.7	28.7	29.5	30.2	31.0	42.7	44.6	46.2
39		25.2	26.1	26.8	27.8	28.5	29.2	30.0	41.4	43.2	44.8
38		24.4	25.3	26.0	26.9	27.6	28.3	29.0	40.1	41.8	43.4
37		23.6	24.4	25.1	26.0	26.7	27.3	28.0	38.8	40.4	41.9
36		22.8	23.6	24.2	25.1	25.7	26.4	27.0	37.5	39.1	40.5
35		22.0	22.8	23.4	24.2	24.8	25.4	26.0	36.2	37.7	39.1
34		21.2	22.0	22.5	23.3	23.9	24.5	25.1	34.9	36.4	37.7
33		20.5	21.1	21.7	22.5	23.0	23.6	24.1	33.6	35.0	36.3
32		19.7	20.3	20.9	21.6	22.1	22.7	23.2	32.3	33.7	35.0
31		18.9	19.5	20.1	20.8	21.3	21.8	22.2	31.1	32.4	33.6
30		18.2	18.8	19.2	19.9	20.4	20.9	21.3	29.8	31.1	32.3
29		17.4	18.0	18.4	19.1	19.5	20.0	20.4	28.6	29.8	30.9
28		16.7	17.2	17.6	18.2	18.7	19.1	19.5	27.4	28.5	29.6
27		15.9	16.4	16.8	17.4	17.8	18.2	18.6	26.2	27.3	28.3
26		15.2	15.7	16.0	16.6	17.0	17.3	17.7	24.9	26.0	27.0
25		14.5	14.9	15.3	15.8	16.1	16.5	16.8	23.8	24.8	25.7
24		13.7	14.2	14.5	15.0	15.3	15.6	15.9	22.6	23.5	24.4
23		13.0	13.4	13.7	14.2	14.5	14.8	15.1	21.4	22.3	23.1
22		12.3	12.7	13.0	13.4	13.7	14.0	14.2	20.2	21.1	21.9
21		11.6	12.0	12.2	12.7	12.9	13.2	13.4	19.1	19.9	20.7
20		10.9	11.3	11.5	11.9	12.1	12.4	12.6	18.0	18.7	19.4
18		9.6	9.9	10.1	10.4	10.6	10.8	11.0	15.8	16.4	17.0
16		8.3	8.5	8.7	9.0	9.1	9.3	9.4	13.6	14.2	14.7
15		7.6	7.8	8.0	8.3	8.4	8.5	8.7	12.5	13.1	13.6
14		7.0	7.2	7.3	7.6	7.7	7.8	7.9	11.5	12.0	12.4
12		5.8	5.9	6.0	6.2	6.3	6.4	6.5	9.5	9.9	10.3
10		4.6	4.7	4.8	4.9	5.0	5.1	5.1	7.6	7.9	8.2

Φ_L = Norm-Wärmeleistung nach EN 442 (ΔT 50K: 75/65/20 °C)

RUNTAL RX WÄRMELEISTUNGEN







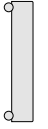

TECHNISCHE DATEN PRO ELEMENT

		Bauhöhe 500 mm						Bauhöhe 550 mm			
											
Modell		RX 2050/45	RX 2050/50	RX 2050/55	RX 2050/60	RX 2050/65	RX 2050/70	RX 1055/30	RX 1055/35	RX 1055/40	RX 1055/45
H	mm	500	500	500	500	500	500	550	550	550	550
N	mm	460	460	460	460	460	460	510	510	510	510
T	mm	160	160	160	160	160	160	95	95	95	95
X	mm	45	50	55	60	65	70	30	35	40	45
A	m²	0.15	0.15	0.16	0.16	0.16	0.16	0.08	0.08	0.09	0.09
V	dm³	0.41	0.42	0.43	0.43	0.44	0.44	0.23	0.24	0.25	0.25
M	kg	1.63	1.64	1.65	1.66	1.67	1.68	0.91	0.92	0.93	0.94
s_k	%	17	18	20	21	22	22	20	22	24	26
q_{ms}	kg/h	5.38	5.63	5.67	5.8	5.92	5.94	2.96	3.06	3.19	3.3
Exp.	n	1.25	1.25	1.25	1.26	1.27	1.27	1.24	1.25	1.25	1.27
Δ TK		Watt	Watt	Watt	Watt	Watt	Watt	Watt	Watt	Watt	Watt
	60	78.6	82.3	82.8	84.8	86.7	87.1	43.1	44.7	46.6	48.4
	55	70.5	73.8	74.2	76.0	77.7	78.0	38.7	40.1	41.8	43.3
	50	62.6	65.5	65.9	67.4	68.8	69.1	34.4	35.6	37.1	38.4
	49	61.0	63.9	64.3	65.7	67.1	67.3	33.5	34.7	36.2	37.4
	48	59.5	62.2	62.6	64.0	65.3	65.6	32.7	33.8	35.3	36.5
	47	57.9	60.6	61.0	62.3	63.6	63.9	31.9	33.0	34.3	35.5
	46	56.4	59.0	59.4	60.7	61.9	62.2	31.0	32.1	33.4	34.5
	45	54.9	57.4	57.8	59.0	60.2	60.4	30.2	31.2	32.5	33.6
	44	53.4	55.8	56.2	57.4	58.5	58.7	29.4	30.3	31.6	32.6
	43	51.8	54.2	54.6	55.7	56.8	57.1	28.5	29.5	30.7	31.7
	42	50.3	52.7	53.0	54.1	55.1	55.4	27.7	28.6	29.8	30.8
	41	48.8	51.1	51.4	52.5	53.5	53.7	26.9	27.8	28.9	29.8
	40	47.4	49.6	49.9	50.9	51.8	52.0	26.1	26.9	28.1	28.9
	39	45.9	48.0	48.3	49.3	50.2	50.4	25.3	26.1	27.2	28.0
	38	44.4	46.5	46.8	47.7	48.6	48.8	24.5	25.3	26.3	27.1
	37	43.0	45.0	45.2	46.1	46.9	47.1	23.7	24.4	25.5	26.2
	36	41.5	43.4	43.7	44.6	45.3	45.5	22.9	23.6	24.6	25.3
	35	40.1	41.9	42.2	43.0	43.7	43.9	22.1	22.8	23.8	24.4
	34	38.7	40.4	40.7	41.5	42.2	42.3	21.3	22.0	22.9	23.5
	33	37.2	39.0	39.2	39.9	40.6	40.8	20.5	21.2	22.1	22.7
	32	35.8	37.5	37.7	38.4	39.0	39.2	19.8	20.4	21.2	21.8
	31	34.4	36.0	36.3	36.9	37.5	37.7	19.0	19.6	20.4	20.9
	30	33.1	34.6	34.8	35.4	36.0	36.1	18.3	18.8	19.6	20.1
	29	31.7	33.2	33.4	33.9	34.4	34.6	17.5	18.0	18.8	19.2
	28	30.3	31.7	31.9	32.5	32.9	33.1	16.8	17.2	18.0	18.4
	27	29.0	30.3	30.5	31.0	31.5	31.6	16.0	16.5	17.2	17.6
	26	27.6	28.9	29.1	29.6	30.0	30.1	15.3	15.7	16.4	16.7
	25	26.3	27.5	27.7	28.1	28.5	28.7	14.6	15.0	15.6	15.9
	24	25.0	26.2	26.3	26.7	27.1	27.2	13.8	14.2	14.8	15.1
	23	23.7	24.8	25.0	25.3	25.7	25.8	13.1	13.5	14.1	14.3
	22	22.4	23.5	23.6	24.0	24.3	24.4	12.4	12.8	13.3	13.5
	21	21.2	22.1	22.3	22.6	22.9	23.0	11.7	12.0	12.5	12.8
	20	19.9	20.8	21.0	21.2	21.5	21.6	11.0	11.3	11.8	12.0
	18	17.5	18.3	18.4	18.6	18.8	18.9	9.7	9.9	10.3	10.5
	16	15.1	15.8	15.9	16.0	16.2	16.3	8.4	8.6	8.9	9.0
	15	13.9	14.5	14.6	14.8	14.9	15.0	7.7	7.9	8.2	8.3
	14	12.8	13.3	13.4	13.6	13.7	13.7	7.1	7.3	7.6	7.6
	12	10.5	11.0	11.1	11.2	11.2	11.3	5.9	6.0	6.2	6.3
	10	8.4	8.8	8.8	8.9	8.9	8.9	4.7	4.8	5.0	5.0

Φ_L = Norm-Wärmeleistung nach EN 442 (ΔT 50K: 75/65/20 °C)

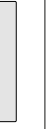
RUNTAL RX WÄRMELEISTUNGEN







TECHNISCHE DATEN PRO ELEMENT

		Bauhöhe 550 mm									
											
Modell		RX 1055/50	RX 1055/55	RX 1055/60	RX 1055/65	RX 1055/70	RX 2055/30	RX 2055/35	RX 2055/40	RX 2055/45	RX 2055/50
H	mm	550	550	550	550	550	550	550	550	550	550
N	mm	510	510	510	510	510	510	510	510	510	510
T	mm	95	95	95	95	95	160	160	160	160	160
X	mm	50	55	60	65	70	30	35	40	45	50
A	m²	0.09	0.09	0.09	0.09	0.09	0.17	0.17	0.17	0.17	0.17
V	dm³	0.26	0.26	0.27	0.27	0.27	0.43	0.44	0.44	0.45	0.46
M	kg	0.95	0.96	0.97	0.98	0.99	1.75	1.76	1.77	1.78	1.79
s_k	%	28	29	31	32	32	13	14	16	17	18
q_{ms}	kg/h	3.4	3.53	3.63	3.73	3.83	5.24	5.47	5.67	5.81	6.11
Exp.	n	1.28	1.28	1.29	1.29	1.3	1.26	1.26	1.26	1.26	1.26
Δ TK		Watt	Watt	Watt	Watt	Watt	Watt	Watt	Watt	Watt	Watt
60		50.0	51.8	53.4	54.9	56.5	76.6	80.0	82.9	85.1	89.5
55		44.7	46.3	47.7	49.1	50.5	68.7	71.7	74.3	76.2	80.2
50		39.6	41.0	42.2	43.4	44.6	60.9	63.6	65.9	67.6	71.1
49		38.6	40.0	41.1	42.3	43.4	59.4	62.0	64.2	65.9	69.3
48		37.6	38.9	40.0	41.2	42.3	57.8	60.4	62.6	64.2	67.5
47		36.6	37.9	39.0	40.1	41.2	56.3	58.8	61.0	62.5	65.8
46		35.6	36.8	37.9	39.0	40.0	54.8	57.3	59.3	60.9	64.0
45		34.6	35.8	36.8	37.9	38.9	53.3	55.7	57.7	59.2	62.3
44		33.6	34.8	35.8	36.8	37.8	51.8	54.1	56.1	57.5	60.5
43		32.6	33.8	34.7	35.7	36.7	50.4	52.6	54.5	55.9	58.8
42		31.7	32.8	33.7	34.7	35.6	48.9	51.1	52.9	54.3	57.1
41		30.7	31.8	32.7	33.6	34.5	47.4	49.5	51.3	52.6	55.4
40		29.8	30.8	31.6	32.5	33.4	46.0	48.0	49.7	51.0	53.7
39		28.8	29.8	30.6	31.5	32.3	44.5	46.5	48.2	49.4	52.0
38		27.9	28.9	29.6	30.5	31.2	43.1	45.0	46.6	47.8	50.3
37		26.9	27.9	28.6	29.4	30.2	41.7	43.5	45.1	46.3	48.7
36		26.0	26.9	27.6	28.4	29.1	40.3	42.0	43.6	44.7	47.0
35		25.1	26.0	26.6	27.4	28.1	38.9	40.6	42.0	43.1	45.4
34		24.2	25.0	25.7	26.4	27.0	37.5	39.1	40.5	41.6	43.7
33		23.3	24.1	24.7	25.4	26.0	36.1	37.7	39.0	40.0	42.1
32		22.4	23.2	23.7	24.4	25.0	34.7	36.2	37.6	38.5	40.5
31		21.5	22.2	22.8	23.4	24.0	33.3	34.8	36.1	37.0	38.9
30		20.6	21.3	21.8	22.5	23.0	32.0	33.4	34.6	35.5	37.4
29		19.7	20.4	20.9	21.5	22.0	30.7	32.0	33.2	34.0	35.8
28		18.9	19.5	20.0	20.5	21.0	29.3	30.6	31.7	32.6	34.2
27		18.0	18.6	19.1	19.6	20.0	28.0	29.3	30.3	31.1	32.7
26		17.1	17.8	18.2	18.7	19.1	26.7	27.9	28.9	29.7	31.2
25		16.3	16.9	17.3	17.7	18.1	25.4	26.6	27.5	28.2	29.7
24		15.5	16.0	16.4	16.8	17.2	24.2	25.2	26.1	26.8	28.2
23		14.7	15.2	15.5	15.9	16.3	22.9	23.9	24.8	25.4	26.7
22		13.8	14.3	14.6	15.1	15.3	21.6	22.6	23.4	24.0	25.3
21		13.0	13.5	13.8	14.2	14.4	20.4	21.3	22.1	22.7	23.8
20		12.3	12.7	12.9	13.3	13.6	19.2	20.0	20.8	21.3	22.4
18		10.7	11.1	11.3	11.6	11.8	16.8	17.6	18.2	18.7	19.6
16		9.2	9.5	9.7	10.0	10.1	14.5	15.1	15.7	16.1	16.9
15		8.5	8.8	8.9	9.2	9.3	13.4	14.0	14.5	14.8	15.6
14		7.8	8.0	8.2	8.4	8.5	12.2	12.8	13.3	13.6	14.3
12		6.4	6.6	6.7	6.9	7.0	10.1	10.5	10.9	11.2	11.8
10		5.0	5.2	5.3	5.4	5.5	8.0	8.4	8.7	8.9	9.4

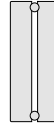
Φ_L = Norm-Wärmeleistung nach EN 442 (ΔT 50K: 75/65/20 °C)

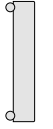
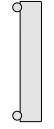
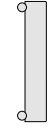
RUNTAL RX WÄRMELEISTUNGEN







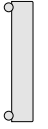

TECHNISCHE DATEN PRO ELEMENT

		Bauhöhe 550 mm				Bauhöhe 600					
											
Modell		RX 2055/55	RX 2055/60	RX 2055/65	RX 2055/70	RX 1060/30	RX 1060/35	RX 1060/40	RX 1060/45	RX 1060/50	RX 1060/55
H	mm	550	550	550	550	600	600	600	600	600	600
N	mm	510	510	510	510	560	560	560	560	560	560
T	mm	160	160	160	160	95	95	95	95	95	95
X	mm	55	60	65	70	30	35	40	45	50	55
A	m ²	0.17	0.17	0.17	0.17	0.09	0.09	0.09	0.09	0.09	0.10
V	dm ³	0.46	0.47	0.47	0.48	0.25	0.26	0.26	0.27	0.27	0.28
M	kg	1.8	1.81	1.82	1.83	0.98	0.99	1	1.01	1.02	1.04
s_k	%	19	21	22	22	20	22	24	26	28	29
q_{ms}	kg/h	6.13	6.27	6.41	6.41	3.17	3.28	3.41	3.53	3.64	3.77
Exp.	n	1.26	1.27	1.28	1.27	1.24	1.26	1.26	1.27	1.28	1.28
Δ TK		Watt	Watt	Watt	Watt	Watt	Watt	Watt	Watt	Watt	Watt
60		89.7	91.9	94.1	94.0	46.3	47.9	50.0	51.8	53.4	55.4
55		80.4	82.3	84.2	84.2	41.5	43.0	44.8	46.4	47.8	49.6
50		71.3	72.9	74.5	74.6	36.9	38.1	39.7	41.1	42.3	43.9
49		69.5	71.1	72.6	72.7	36.0	37.1	38.7	40.1	41.2	42.8
48		67.7	69.2	70.7	70.8	35.1	36.2	37.7	39.0	40.1	41.7
47		66.0	67.4	68.8	69.0	34.2	35.2	36.7	38.0	39.1	40.6
46		64.2	65.6	67.0	67.1	33.3	34.3	35.7	37.0	38.0	39.5
45		62.4	63.8	65.1	65.3	32.4	33.4	34.8	36.0	37.0	38.4
44		60.7	62.0	63.3	63.4	31.5	32.4	33.8	34.9	35.9	37.3
43		59.0	60.2	61.4	61.6	30.6	31.5	32.8	33.9	34.9	36.2
42		57.2	58.4	59.6	59.8	29.7	30.6	31.9	32.9	33.8	35.1
41		55.5	56.7	57.8	58.0	28.9	29.7	30.9	31.9	32.8	34.1
40		53.8	54.9	56.0	56.2	28.0	28.8	30.0	31.0	31.8	33.0
39		52.1	53.2	54.2	54.4	27.1	27.9	29.0	30.0	30.8	31.9
38		50.5	51.4	52.4	52.6	26.3	27.0	28.1	29.0	29.8	30.9
37		48.8	49.7	50.7	50.9	25.4	26.1	27.2	28.0	28.8	29.9
36		47.1	48.0	48.9	49.2	24.6	25.2	26.2	27.1	27.8	28.8
35		45.5	46.3	47.2	47.4	23.7	24.3	25.3	26.1	26.8	27.8
34		43.9	44.7	45.5	45.7	22.9	23.4	24.4	25.2	25.8	26.8
33		42.2	43.0	43.8	44.0	22.0	22.6	23.5	24.2	24.9	25.8
32		40.6	41.4	42.1	42.3	21.2	21.7	22.6	23.3	23.9	24.8
31		39.0	39.7	40.4	40.7	20.4	20.9	21.7	22.4	22.9	23.8
30		37.5	38.1	38.7	39.0	19.6	20.0	20.9	21.5	22.0	22.8
29		35.9	36.5	37.1	37.4	18.8	19.2	20.0	20.6	21.1	21.9
28		34.3	34.9	35.5	35.7	18.0	18.4	19.1	19.7	20.1	20.9
27		32.8	33.3	33.9	34.1	17.2	17.5	18.3	18.8	19.2	19.9
26		31.3	31.8	32.3	32.5	16.4	16.7	17.4	17.9	18.3	19.0
25		29.8	30.2	30.7	30.9	15.6	15.9	16.6	17.0	17.4	18.1
24		28.3	28.7	29.1	29.4	14.9	15.1	15.7	16.2	16.5	17.2
23		26.8	27.2	27.6	27.8	14.1	14.3	14.9	15.3	15.7	16.2
22		25.3	25.7	26.0	26.3	13.3	13.5	14.1	14.5	14.8	15.3
21		23.9	24.2	24.5	24.8	12.6	12.8	13.3	13.7	13.9	14.5
20		22.5	22.8	23.1	23.3	11.8	12.0	12.5	12.8	13.1	13.6
18		19.7	19.9	20.1	20.4	10.4	10.5	11.0	11.2	11.4	11.9
16		17.0	17.2	17.3	17.6	9.0	9.1	9.4	9.7	9.8	10.2
15		15.6	15.8	16.0	16.2	8.3	8.4	8.7	8.9	9.1	9.4
14		14.3	14.5	14.6	14.8	7.6	7.7	8.0	8.2	8.3	8.6
12		11.8	11.9	12.0	12.2	6.3	6.3	6.6	6.7	6.8	7.1
10		9.4	9.4	9.5	9.7	5.0	5.0	5.2	5.3	5.4	5.6

Φ_L = Norm-Wärmeleistung nach EN 442 (ΔT 50K: 75/65/20 °C)

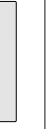
RUNTAL RX WÄRMELEISTUNGEN







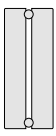

TECHNISCHE DATEN PRO ELEMENT

		Bauhöhe 600 mm									
											
Modell		RX 1060/60	RX 1060/65	RX 1060/70	RX 2060/30	RX 2060/35	RX 2060/40	RX 2060/45	RX 2060/50	RX 2060/55	RX 2060/60
H	mm	600	600	600	600	600	600	600	600	600	600
N	mm	560	560	560	560	560	560	560	560	560	560
T	mm	95	95	95	160	160	160	160	160	160	160
X	mm	60	65	70	30	35	40	45	50	55	60
A	m²	0.10	0.10	0.10	0.18	0.18	0.18	0.18	0.18	0.19	0.19
V	dm³	0.29	0.29	0.30	0.47	0.48	0.48	0.49	0.49	0.5	0.5
M	kg	1.05	1.06	1.07	1.9	1.91	1.92	1.93	1.94	1.95	1.96
s_k	%	31	32	32	13	14	15	17	18	19	21
q_{ms}	kg/h	3.89	3.99	4.1	5.61	5.87	6.07	6.25	6.59	6.59	6.74
Exp.	n	1.29	1.29	1.3	1.27	1.27	1.28	1.28	1.27	1.27	1.27
Δ TK		Watt	Watt	Watt	Watt	Watt	Watt	Watt	Watt	Watt	Watt
60		57.2	58.7	60.5	82.2	86.1	89.2	91.8	96.7	96.6	98.8
55		51.1	52.5	54.0	73.6	77.1	79.8	82.1	86.6	86.5	88.5
50		45.2	46.4	47.7	65.2	68.3	70.6	72.7	76.7	76.6	78.4
49		44.0	45.2	46.5	63.5	66.6	68.8	70.8	74.8	74.7	76.4
48		42.9	44.0	45.2	61.9	64.8	67.0	69.0	72.8	72.7	74.4
47		41.7	42.8	44.0	60.3	63.1	65.2	67.2	70.9	70.8	72.5
46		40.6	41.7	42.8	58.6	61.4	63.5	65.3	69.0	68.9	70.5
45		39.5	40.5	41.6	57.0	59.7	61.7	63.5	67.1	67.0	68.6
44		38.3	39.3	40.4	55.4	58.1	59.9	61.7	65.2	65.1	66.7
43		37.2	38.2	39.2	53.8	56.4	58.2	59.9	63.3	63.2	64.7
42		36.1	37.1	38.0	52.2	54.7	56.5	58.2	61.5	61.4	62.8
41		35.0	35.9	36.9	50.7	53.1	54.8	56.4	59.6	59.5	60.9
40		33.9	34.8	35.7	49.1	51.4	53.1	54.6	57.8	57.7	59.1
39		32.8	33.7	34.5	47.6	49.8	51.4	52.9	55.9	55.9	57.2
38		31.7	32.6	33.4	46.0	48.2	49.7	51.2	54.1	54.1	55.3
37		30.7	31.5	32.2	44.5	46.6	48.0	49.4	52.3	52.3	53.5
36		29.6	30.4	31.1	43.0	45.0	46.4	47.7	50.5	50.5	51.7
35		28.5	29.3	30.0	41.4	43.4	44.7	46.1	48.8	48.7	49.8
34		27.5	28.2	28.9	40.0	41.9	43.1	44.4	47.0	46.9	48.0
33		26.4	27.1	27.8	38.5	40.3	41.5	42.7	45.2	45.2	46.3
32		25.4	26.1	26.7	37.0	38.7	39.9	41.1	43.5	43.5	44.5
31		24.4	25.0	25.6	35.5	37.2	38.3	39.4	41.8	41.7	42.7
30		23.4	24.0	24.6	34.1	35.7	36.7	37.8	40.1	40.0	41.0
29		22.4	23.0	23.5	32.6	34.2	35.2	36.2	38.4	38.4	39.3
28		21.4	22.0	22.4	31.2	32.7	33.6	34.6	36.7	36.7	37.5
27		20.4	21.0	21.4	29.8	31.2	32.1	33.0	35.1	35.0	35.8
26		19.4	20.0	20.4	28.4	29.8	30.6	31.5	33.4	33.4	34.2
25		18.5	19.0	19.4	27.0	28.3	29.1	29.9	31.8	31.8	32.5
24		17.5	18.0	18.4	25.7	26.9	27.6	28.4	30.2	30.2	30.9
23		16.6	17.0	17.4	24.3	25.5	26.1	26.9	28.6	28.6	29.2
22		15.7	16.1	16.4	23.0	24.1	24.7	25.4	27.0	27.0	27.6
21		14.8	15.2	15.4	21.7	22.7	23.3	23.9	25.5	25.5	26.1
20		13.9	14.2	14.5	20.4	21.3	21.8	22.5	24.0	23.9	24.5
18		12.1	12.4	12.6	17.8	18.7	19.1	19.7	21.0	20.9	21.4
16		10.4	10.7	10.8	15.3	16.1	16.4	16.9	18.0	18.0	18.4
15		9.6	9.8	10.0	14.1	14.8	15.1	15.6	16.6	16.6	17.0
14		8.7	9.0	9.1	12.9	13.6	13.8	14.3	15.2	15.2	15.6
12		7.2	7.4	7.5	10.6	11.2	11.4	11.7	12.5	12.5	12.8
10		5.7	5.8	5.9	8.4	8.8	9.0	9.3	9.9	9.9	10.2

Φ_L = Norm-Wärmeleistung nach EN 442 (ΔT 50K: 75/65/20 °C)

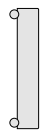
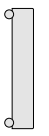
RUNTAL RX WÄRMELEISTUNGEN











TECHNISCHE DATEN PRO ELEMENT

		Bauhöhe 600 mm		Bauhöhe 650 mm							
											
Modell		RX 2060/65	RX 2060/70	RX 1065/30	RX 1065/35	RX 1065/40	RX 1065/45	RX 1065/50	RX 1065/55	RX 1065/60	RX 1065/65
H	mm	600	600	650	650	650	650	650	650	650	650
N	mm	560	560	610	610	610	610	610	610	610	6100
T	mm	160	160	95	95	95	95	95	95	95	95
X	mm	65	70	30	35	40	45	50	55	60	65
A	m ²	0.19	0.19	0.10	0.10	0.10	0.10	0.10	0.10	0.11	0.11
V	dm ³	0.51	0.51	0.27	0.27	0.28	0.29	0.29	0.30	0.30	0.31
M	kg	1.98	1.99	1.06	1.08	1.09	1.10	1.11	1.12	1.13	1.13
s _k	%	22	22	20	22	24	26	28	30	31	33
q _{ms}	kg/h	6.89	6.88	3.50	3.5	3.64	3.77	3.88	4.02	4.14	4.25
Exp.	n	1.28	1.28	1.26	1.26	1.27	1.28	1.29	1.28	1.29	1.29
Δ TK		Watt	Watt	Watt	Watt	Watt	Watt	Watt	Watt	Watt	Watt
60		101	101	51.1	51.1	53.4	55.3	57.1	59.1	60.9	62.6
55		90.5	90.4	45.8	45.8	47.8	49.5	51.0	52.9	54.4	55.9
50		80.1	80.0	40.7	40.7	42.4	43.8	45.1	46.8	48.2	49.5
49		78.1	78.0	39.6	39.6	41.3	42.7	43.9	45.6	46.9	48.2
48		76.0	75.9	38.6	38.6	40.2	41.6	42.8	44.4	45.7	46.9
47		74.0	73.9	37.6	37.6	39.1	40.5	41.6	43.2	44.5	45.7
46		72.0	71.9	36.6	36.6	38.1	39.4	40.5	42.1	43.2	44.4
45		70.0	69.9	35.6	35.6	37.0	38.3	39.4	40.9	42.0	43.2
44		68.0	67.9	34.6	34.6	36.0	37.2	38.2	39.7	40.8	41.9
43		66.0	66.0	33.6	33.6	35.0	36.1	37.1	38.6	39.6	40.7
42		64.1	64.0	32.6	32.6	33.9	35.0	36.0	37.4	38.5	39.5
41		62.1	62.1	31.7	31.7	32.9	34.0	34.9	36.3	37.3	38.3
40		60.2	60.1	30.7	30.7	31.9	32.9	33.8	35.2	36.1	37.1
39		58.3	58.2	29.7	29.7	30.9	31.9	32.7	34.1	34.9	35.9
38		56.4	56.3	28.8	28.8	29.9	30.8	31.7	32.9	33.8	34.7
37		54.5	54.4	27.8	27.8	28.9	29.8	30.6	31.8	32.7	33.5
36		52.6	52.5	26.9	26.9	27.9	28.8	29.5	30.7	31.5	32.4
35		50.7	50.7	25.9	25.9	26.9	27.7	28.5	29.6	30.4	31.2
34		48.9	48.8	25.0	25.0	26.0	26.7	27.4	28.6	29.3	30.1
33		47.1	47.0	24.1	24.1	25.0	25.7	26.4	27.5	28.2	28.9
32		45.2	45.2	23.2	23.2	24.0	24.7	25.4	26.4	27.1	27.8
31		43.4	43.4	22.3	22.3	23.1	23.8	24.3	25.4	26.0	26.7
30		41.7	41.6	21.4	21.4	22.1	22.8	23.3	24.3	24.9	25.6
29		39.9	39.8	20.5	20.5	21.2	21.8	22.3	23.3	23.8	24.5
28		38.1	38.1	19.6	19.6	20.3	20.9	21.3	22.3	22.8	23.4
27		36.4	36.4	18.7	18.7	19.4	19.9	20.4	21.3	21.7	22.3
26		34.7	34.6	17.8	17.8	18.5	19.0	19.4	20.3	20.7	21.3
25		33.0	32.9	17.0	17.0	17.6	18.0	18.4	19.3	19.7	20.2
24		31.3	31.3	16.1	16.1	16.7	17.1	17.5	18.3	18.7	19.2
23		29.6	29.6	15.3	15.3	15.8	16.2	16.6	17.3	17.7	18.2
22		28.0	28.0	14.4	14.4	14.9	15.3	15.6	16.4	16.7	17.1
21		26.4	26.4	13.6	13.6	14.1	14.4	14.7	15.4	15.7	16.1
20		24.8	24.8	12.8	12.8	13.2	13.6	13.8	14.5	14.8	15.2
18		21.7	21.6	11.2	11.2	11.6	11.8	12.1	12.7	12.9	13.2
16		18.6	18.6	9.7	9.7	10.0	10.2	10.4	10.9	11.1	11.4
15		17.2	17.1	8.9	8.9	9.2	9.4	9.5	10.0	10.2	10.5
14		15.7	15.7	8.2	8.2	8.4	8.6	8.7	9.2	9.3	9.6
12		12.9	12.9	6.7	6.7	6.9	7.0	7.2	7.5	7.6	7.8
10		10.2	10.2	5.4	5.4	5.5	5.6	5.7	6.0	6.0	6.2

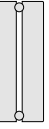
Φ_L = Norm-Wärmeleistung nach EN 442 (ΔT 50K: 75/65/20 °C)

RUNTAL RX WÄRMELEISTUNGEN









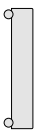

TECHNISCHE DATEN PRO ELEMENT

		Bauhöhe 650 mm									
											
Modell		RX 1065/70	RX 2065/30	RX 2065/35	RX 2065/40	RX 2065/45	RX 2065/50	RX 2065/55	RX 2065/60	RX 2065/65	RX 2065/70
H	mm	650	650	650	650	650	650	650	650	650	650
N	mm	610	610	610	610	610	610	610	610	610	610
T	mm	95	160	160	160	160	160	160	160	160	160
X	mm	70	30	35	40	45	50	55	60	65	70
A	m²	0.11	0.20	0.20	0.20	0.20	0.20	0.20	0.20	0.20	0.20
V	dm³	0.31	0.51	0.52	0.52	0.53	0.53	0.54	0.55	0.55	0.56
M	kg	1.14	2.07	2.08	2.09	2.10	2.11	2.12	2.13	2.14	2.15
s_k	%	33	13	14	15	17	18	19	20	22	22
q_{ms}	kg/h	4.37	5.97	6.26	6.48	6.68	7.06	7.04	7.21	7.37	7.35
Exp.	n	1.30	1.28	1.28	1.29	1.29	1.28	1.28	1.28	1.29	1.28
Δ TK		Watt	Watt	Watt	Watt	Watt	Watt	Watt	Watt	Watt	Watt
60		64.5	87.7	92.0	95.3	98.2	103	103	105	108	107
55		57.6	78.5	82.3	85.2	87.8	92.8	92.5	94.7	96.9	96.5
50		50.9	69.5	72.9	75.4	77.7	82.2	81.9	83.9	85.7	85.5
49		49.5	67.7	71.0	73.4	75.7	80.1	79.8	81.7	83.5	83.3
48		48.2	65.9	69.1	71.5	73.7	78.0	77.7	79.6	81.3	81.1
47		46.9	64.2	67.3	69.6	71.7	75.9	75.7	77.5	79.1	78.9
46		45.6	62.4	65.5	67.7	69.7	73.8	73.6	75.4	77.0	76.8
45		44.3	60.7	63.7	65.8	67.8	71.8	71.6	73.3	74.8	74.7
44		43.1	59.0	61.9	63.9	65.8	69.8	69.5	71.2	72.7	72.6
43		41.8	57.3	60.1	62.0	63.9	67.7	67.5	69.1	70.5	70.4
42		40.5	55.6	58.3	60.2	62.0	65.7	65.5	67.1	68.4	68.4
41		39.3	53.9	56.5	58.3	60.1	63.7	63.5	65.0	66.3	66.3
40		38.0	52.2	54.8	56.5	58.2	61.7	61.6	63.0	64.3	64.2
39		36.8	50.5	53.0	54.7	56.4	59.8	59.6	61.0	62.2	62.2
38		35.6	48.9	51.3	52.9	54.5	57.8	57.6	59.0	60.1	60.1
37		34.4	47.2	49.6	51.1	52.7	55.9	55.7	57.0	58.1	58.1
36		33.2	45.6	47.8	49.3	50.8	54.0	53.8	55.1	56.1	56.1
35		32.0	44.0	46.1	47.6	49.0	52.0	51.9	53.1	54.1	54.1
34		30.8	42.4	44.5	45.8	47.2	50.1	50.0	51.2	52.1	52.2
33		29.6	40.8	42.8	44.1	45.4	48.3	48.1	49.3	50.1	50.2
32		28.5	39.2	41.1	42.4	43.7	46.4	46.3	47.4	48.2	48.3
31		27.3	37.7	39.5	40.7	41.9	44.6	44.4	45.5	46.3	46.3
30		26.2	36.1	37.9	39.0	40.2	42.7	42.6	43.6	44.3	44.4
29		25.0	34.6	36.3	37.3	38.5	40.9	40.8	41.8	42.4	42.6
28		23.9	33.1	34.7	35.7	36.8	39.1	39.0	39.9	40.6	40.7
27		22.8	31.6	33.1	34.0	35.1	37.3	37.2	38.1	38.7	38.8
26		21.7	30.1	31.5	32.4	33.4	35.6	35.5	36.3	36.9	37.0
25		20.7	28.6	30.0	30.8	31.8	33.8	33.7	34.5	35.0	35.2
24		19.6	27.1	28.5	29.2	30.1	32.1	32.0	32.8	33.2	33.4
23		18.5	25.7	27.0	27.7	28.5	30.4	30.3	31.0	31.5	31.6
22		17.5	24.3	25.5	26.1	26.9	28.7	28.6	29.3	29.7	29.9
21		16.5	22.9	24.0	24.6	25.4	27.1	27.0	27.6	28.0	28.1
20		15.5	21.5	22.5	23.1	23.8	25.4	25.3	26.0	26.3	26.4
18		13.5	18.8	19.7	20.2	20.8	22.2	22.1	22.7	22.9	23.1
16		11.6	16.2	16.9	17.3	17.9	19.1	19.0	19.5	19.7	19.9
15		10.6	14.9	15.6	15.9	16.4	17.6	17.5	18.0	18.1	18.3
14		9.7	13.6	14.3	14.6	15.0	16.1	16.1	16.4	16.6	16.8
12		8.0	11.2	11.7	12.0	12.3	13.2	13.2	13.5	13.6	13.8
10		6.3	8.9	9.3	9.4	9.7	10.5	10.4	10.7	10.7	10.9

Φ_L = Norm-Wärmeleistung nach EN 442 (ΔT 50K: 75/65/20 °C)

RUNTAL RX WÄRMELEISTUNGEN







TECHNISCHE DATEN PRO ELEMENT

		Bauhöhe 700 mm									
											
Modell		RX 1070/30	RX 1070/35	RX 1070/40	RX 1070/45	RX 1070/50	RX 1070/55	RX 1070/60	RX 1070/65	RX 1070/70	RX 2070/30
H	mm	700	700	700	700	700	700	700	700	700	700
N	mm	660	660	660	660	660	660	660	660	660	660
T	mm	95	95	95	95	95	95	95	95	95	160
X	mm	30	35	40	45	50	55	60	65	70	30
A	m ²	0.11	0.11	0.11	0.11	0.11	0.11	0.11	0.11	0.11	0.21
V	dm ³	0.29	0.29	0.3	0.31	0.31	0.32	0.32	0.33	0.33	0.54
M	kg	1.13	1.15	1.16	1.17	1.18	1.19	1.2	1.21	1.22	2.21
s _k	%	22	22	24	26	28	30	31	33	33	13
q _{ms}	kg/h	3.6	3.71	3.87	4	4.12	4.27	4.39	4.51	4.64	6.34
Exp.	n	1.23	1.26	1.27	1.28	1.29	1.28	1.29	1.29	1.3	1.28
Δ TK		Watt	Watt	Watt	Watt	Watt	Watt	Watt	Watt	Watt	Watt
60		52.4	54.4	56.7	58.7	60.6	62.8	64.6	66.4	68.4	93.1
55		47.1	48.7	50.8	52.5	54.2	56.1	57.8	59.4	61.1	83.3
50		41.9	43.2	45.0	46.5	47.9	49.7	51.1	52.5	54.0	73.7
49		40.9	42.1	43.9	45.3	46.7	48.4	49.8	51.1	52.6	71.8
48		39.8	41.0	42.7	44.1	45.4	47.2	48.5	49.8	51.2	69.9
47		38.8	40.0	41.6	43.0	44.2	45.9	47.2	48.5	49.8	68.1
46		37.8	38.9	40.5	41.8	43.0	44.7	45.9	47.1	48.5	66.2
45		36.8	37.8	39.4	40.6	41.8	43.4	44.6	45.8	47.1	64.4
44		35.8	36.8	38.3	39.5	40.6	42.2	43.3	44.5	45.7	62.6
43		34.8	35.7	37.2	38.3	39.4	41.0	42.1	43.2	44.4	60.8
42		33.8	34.7	36.1	37.2	38.3	39.8	40.8	41.9	43.0	59.0
41		32.8	33.6	35.0	36.1	37.1	38.6	39.6	40.6	41.7	57.2
40		31.8	32.6	33.9	34.9	35.9	37.4	38.3	39.4	40.4	55.4
39		30.9	31.6	32.8	33.8	34.8	36.2	37.1	38.1	39.1	53.6
38		29.9	30.6	31.8	32.7	33.6	35.0	35.9	36.8	37.8	51.9
37		28.9	29.6	30.7	31.6	32.5	33.8	34.7	35.6	36.5	50.1
36		28.0	28.6	29.7	30.5	31.4	32.6	33.4	34.4	35.2	48.4
35		27.0	27.6	28.6	29.5	30.2	31.5	32.3	33.1	34.0	46.7
34		26.1	26.6	27.6	28.4	29.1	30.3	31.1	31.9	32.7	45.0
33		25.1	25.6	26.5	27.3	28.0	29.2	29.9	30.7	31.5	43.3
32		24.2	24.6	25.5	26.3	26.9	28.1	28.7	29.5	30.2	41.6
31		23.3	23.7	24.5	25.2	25.9	27.0	27.6	28.3	29.0	40.0
30		22.4	22.7	23.5	24.2	24.8	25.8	26.4	27.2	27.8	38.3
29		21.4	21.7	22.5	23.2	23.7	24.7	25.3	26.0	26.6	36.7
28		20.5	20.8	21.5	22.1	22.7	23.7	24.2	24.8	25.4	35.1
27		19.6	19.9	20.6	21.1	21.6	22.6	23.1	23.7	24.2	33.5
26		18.7	19.0	19.6	20.1	20.6	21.5	22.0	22.6	23.1	31.9
25		17.9	18.0	18.7	19.1	19.6	20.5	20.9	21.5	21.9	30.3
24		17.0	17.1	17.7	18.2	18.6	19.4	19.8	20.4	20.8	28.8
23		16.1	16.2	16.8	17.2	17.6	18.4	18.8	19.3	19.7	27.3
22		15.3	15.4	15.9	16.3	16.6	17.4	17.7	18.2	18.6	25.8
21		14.4	14.5	15.0	15.3	15.6	16.4	16.7	17.1	17.5	24.3
20		13.6	13.6	14.1	14.4	14.7	15.4	15.7	16.1	16.4	22.8
18		11.9	11.9	12.3	12.6	12.8	13.4	13.7	14.1	14.3	19.9
16		10.3	10.3	10.6	10.8	11.0	11.6	11.8	12.1	12.3	17.1
15		9.5	9.5	9.8	10.0	10.1	10.6	10.8	11.1	11.3	15.8
14		8.8	8.7	8.9	9.1	9.3	9.7	9.9	10.2	10.3	14.4
12		7.2	7.2	7.3	7.5	7.6	8.0	8.1	8.3	8.4	11.9
10		5.8	5.7	5.8	5.9	6.0	6.3	6.4	6.6	6.7	9.4

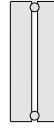
Φ_L = Norm-Wärmeleistung nach EN 442 (ΔT 50K: 75/65/20 °C)

RUNTAL RX WÄRMELEISTUNGEN

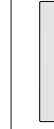
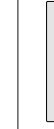







TECHNISCHE DATEN PRO ELEMENT

		Bauhöhe 700 mm								Bauhöhe 750 mm	
											
Modell		RX 2070/35	RX 2070/40	RX 2070/45	RX 2070/50	RX 2070/55	RX 2070/60	RX 2070/65	RX 2070/70	RX 1075/30	RX 1075/35
H	mm	700	700	700	700	700	700	700	700	750	750
N	mm	660	660	660	660	660	660	660	660	710	710
T	mm	160	160	160	160	160	160	160	160	95	95
X	mm	35	40	45	50	55	60	65	70	30	35
A	m²	0.21	0.21	0.21	0.21	0.22	0.22	0.22	0.22	0.11	0.11
V	dm³	0.55	0.55	0.56	0.57	0.57	0.58	0.58	0.59	0.30	0.31
M	kg	2.22	2.23	2.24	2.25	2.26	2.27	2.28	2.29	1.22	1.23
s_k	%	14	15	17	18	19	20	22	22	20	23
q_{ms}	kg/h	6.65	6.89	7.1	7.53	7.5	7.68	7.85	7.82	3.81	3.93
Exp.	n	1.28	1.29	1.29	1.28	1.28	1.28	1.29	1.28	1.23	1.26
Δ TK		Watt	Watt	Watt	Watt	Watt	Watt	Watt	Watt	Watt	Watt
	60	97.7	101	104	110	110	112	115	114	55.5	57.6
	55	87.4	90.6	93.4	99.0	98.5	100	103	102	49.9	51.6
	50	77.4	80.1	82.6	87.6	87.2	89.3	91.3	90.9	44.4	45.8
	49	75.4	78.0	80.5	85.4	85.0	87.0	89.0	88.6	43.3	44.6
	48	73.5	76.0	78.4	83.1	82.8	84.8	86.6	86.3	42.2	43.5
	47	71.5	74.0	76.3	80.9	80.6	82.5	84.3	84.0	41.1	42.3
	46	69.6	71.9	74.2	78.7	78.4	80.3	82.0	81.7	40.0	41.2
	45	67.6	69.9	72.1	76.5	76.2	78.0	79.7	79.4	39.0	40.1
	44	65.7	67.9	70.0	74.4	74.0	75.8	77.4	77.2	37.9	38.9
	43	63.8	65.9	68.0	72.2	71.9	73.6	75.2	74.9	36.8	37.8
	42	61.9	64.0	66.0	70.1	69.8	71.4	72.9	72.7	35.8	36.7
	41	60.0	62.0	63.9	67.9	67.6	69.3	70.7	70.5	34.7	35.6
	40	58.2	60.1	61.9	65.8	65.5	67.1	68.5	68.3	33.7	34.5
	39	56.3	58.1	59.9	63.7	63.4	65.0	66.3	66.1	32.7	33.5
	38	54.5	56.2	58.0	61.7	61.4	62.8	64.1	64.0	31.6	32.4
	37	52.6	54.3	56.0	59.6	59.3	60.7	61.9	61.8	30.6	31.3
	36	50.8	52.4	54.1	57.5	57.3	58.6	59.8	59.7	29.6	30.2
	35	49.0	50.6	52.1	55.5	55.2	56.6	57.6	57.6	28.6	29.2
	34	47.2	48.7	50.2	53.5	53.2	54.5	55.5	55.5	27.6	28.1
	33	45.5	46.9	48.3	51.5	51.2	52.5	53.4	53.4	26.6	27.1
	32	43.7	45.0	46.4	49.5	49.3	50.4	51.3	51.3	25.6	26.1
	31	42.0	43.2	44.6	47.5	47.3	48.4	49.3	49.3	24.6	25.0
	30	40.3	41.4	42.7	45.6	45.3	46.4	47.2	47.3	23.7	24.0
	29	38.5	39.7	40.9	43.6	43.4	44.5	45.2	45.3	22.7	23.0
	28	36.8	37.9	39.1	41.7	41.5	42.5	43.2	43.3	21.7	22.0
	27	35.2	36.2	37.3	39.8	39.6	40.6	41.2	41.3	20.8	21.0
	26	33.5	34.5	35.5	37.9	37.8	38.7	39.3	39.4	19.8	20.1
	25	31.9	32.8	33.8	36.1	35.9	36.8	37.3	37.4	18.9	19.1
	24	30.3	31.1	32.0	34.2	34.1	34.9	35.4	35.5	18.0	18.1
	23	28.6	29.4	30.3	32.4	32.3	33.1	33.5	33.6	17.1	17.2
	22	27.1	27.8	28.6	30.6	30.5	31.2	31.7	31.8	16.2	16.3
	21	25.5	26.2	27.0	28.9	28.7	29.4	29.8	29.9	15.3	15.3
	20	24.0	24.6	25.3	27.1	27.0	27.6	28.0	28.1	14.4	14.4
	18	20.9	21.4	22.1	23.7	23.6	24.2	24.4	24.6	12.6	12.6
	16	18.0	18.4	19.0	20.4	20.3	20.8	21.0	21.1	10.9	10.9
	15	16.6	16.9	17.5	18.8	18.7	19.1	19.3	19.5	10.1	10.0
	14	15.2	15.5	16.0	17.2	17.1	17.5	17.7	17.8	9.3	9.2
	12	12.5	12.7	13.1	14.1	14.0	14.4	14.5	14.6	7.7	7.6
	10	9.9	10.0	10.4	11.2	11.1	11.4	11.4	11.6	6.1	6.0

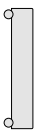
Φ_L = Norm-Wärmeleistung nach EN 442 (ΔT 50K: 75/65/20 °C)

RUNTAL RX WÄRMELEISTUNGEN

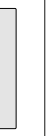





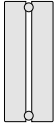

TECHNISCHE DATEN PRO ELEMENT

		Bauhöhe 750 mm									
											
Modell		RX 1075/40	RX 1075/45	RX 1075/50	RX 1075/55	RX 1075/60	RX 1075/65	RX 1075/70	RX 2075/30	RX 2075/35	RX 2075/40
H	mm	750	750	750	750	750	750	750	750	750	750
N	mm	710	710	710	710	710	710	710	710	710	710
T	mm	95	95	95	95	95	95	95	160	160	160
X	mm	40	45	50	55	60	65	70	30	35	40
A	m ²	0.12	0.12	0.12	0.12	0.12	0.12	0.12	0.23	0.23	0.23
V	dm ³	0.32	0.33	0.33	0.34	0.35	0.35	0.36	0.58	0.58	0.60
M	kg	1.24	1.25	1.27	1.28	1.29	1.30	1.31	2.38	2.39	2.40
s _k	%	25	27	29	30	32	33	33	12	15	15
q _{ms}	kg/h	4.10	4.23	4.36	4.52	4.65	4.78	4.91	6.70	7.05	7.29
Exp.	n	1.28	1.29	1.29	1.29	1.29	1.30	1.30	1.29	1.29	1.30
Δ TK		Watt	Watt	Watt	Watt	Watt	Watt	Watt	Watt	Watt	Watt
60		60.2	62.3	64.1	66.5	68.4	70.4	72.4	98.6	103.7	107.4
55		53.8	55.7	57.3	59.5	61.2	62.9	64.6	88.1	92.7	95.9
50		47.7	49.3	50.7	52.6	54.1	55.6	57.1	77.9	82.0	84.8
49		46.4	48.0	49.4	51.2	52.7	54.1	55.6	75.9	79.8	82.6
48		45.2	46.7	48.1	49.9	51.3	52.7	54.1	73.9	77.7	80.4
47		44.0	45.5	46.8	48.6	49.9	51.3	52.7	71.9	75.7	78.2
46		42.8	44.2	45.5	47.2	48.6	49.8	51.2	70.0	73.6	76.0
45		41.6	43.0	44.3	45.9	47.2	48.4	49.8	68.0	71.5	73.9
44		40.5	41.8	43.0	44.6	45.9	47.0	48.4	66.1	69.5	71.8
43		39.3	40.5	41.7	43.3	44.5	45.7	46.9	64.1	67.5	69.7
42		38.1	39.3	40.5	42.0	43.2	44.3	45.5	62.2	65.4	67.6
41		37.0	38.1	39.2	40.7	41.9	42.9	44.1	60.3	63.4	65.5
40		35.8	36.9	38.0	39.4	40.6	41.6	42.7	58.4	61.5	63.4
39		34.7	35.7	36.8	38.2	39.3	40.2	41.3	56.5	59.5	61.4
38		33.5	34.6	35.6	36.9	38.0	38.9	40.0	54.7	57.5	59.3
37		32.4	33.4	34.4	35.7	36.7	37.6	38.6	52.8	55.6	57.3
36		31.3	32.2	33.2	34.4	35.4	36.2	37.3	51.0	53.6	55.3
35		30.2	31.1	32.0	33.2	34.1	34.9	35.9	49.2	51.7	53.3
34		29.1	29.9	30.8	32.0	32.9	33.6	34.6	47.4	49.8	51.3
33		28.0	28.8	29.7	30.8	31.7	32.4	33.3	45.6	47.9	49.4
32		26.9	27.7	28.5	29.6	30.4	31.1	32.0	43.8	46.1	47.4
31		25.8	26.6	27.4	28.4	29.2	29.8	30.7	42.0	44.2	45.5
30		24.8	25.5	26.2	27.2	28.0	28.6	29.4	40.3	42.4	43.6
29		23.7	24.4	25.1	26.1	26.8	27.4	28.1	38.6	40.6	41.7
28		22.7	23.3	24.0	24.9	25.6	26.1	26.9	36.9	38.8	39.9
27		21.7	22.2	22.9	23.8	24.4	24.9	25.6	35.2	37.0	38.0
26		20.6	21.2	21.8	22.6	23.3	23.7	24.4	33.5	35.3	36.2
25		19.6	20.1	20.7	21.5	22.1	22.6	23.2	31.9	33.5	34.4
24		18.6	19.1	19.7	20.4	21.0	21.4	22.0	30.2	31.8	32.6
23		17.6	18.1	18.6	19.3	19.9	20.2	20.8	28.6	30.1	30.9
22		16.7	17.1	17.6	18.2	18.8	19.1	19.6	27.0	28.4	29.1
21		15.7	16.1	16.6	17.2	17.7	18.0	18.5	25.4	26.8	27.4
20		14.7	15.1	15.5	16.1	16.6	16.9	17.4	23.9	25.1	25.8
18		12.9	13.2	13.6	14.1	14.5	14.7	15.1	20.9	21.9	22.5
16		11.1	11.3	11.7	12.1	12.4	12.6	13.0	17.9	18.8	19.3
15		10.2	10.4	10.7	11.1	11.4	11.6	11.9	16.5	17.3	17.7
14		9.3	9.5	9.8	10.2	10.5	10.6	10.9	15.1	15.9	16.2
12		7.7	7.8	8.0	8.3	8.6	8.7	8.9	12.4	13.0	13.3
10		6.1	6.2	6.4	6.6	6.8	6.9	7.0	9.8	10.3	10.5

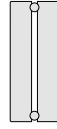
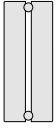
Φ_L = Norm-Wärmeleistung nach EN 442 (ΔT 50K: 75/65/20 °C)

RUNTAL RX WÄRMELEISTUNGEN







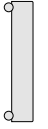

TECHNISCHE DATEN PRO ELEMENT

		Bauhöhe 750 mm						Bauhöhe 800 mm			
											
Modell		RX 2075/45	RX 2075/50	RX 2075/55	RX 2075/60	RX 2075/65	RX 2075/70	RX 1080/30	RX 1080/35	RX 1080/40	RX 1080/45
H	mm	750	750	750	750	750	750	800	800	800	800
N	mm	710	710	710	710	710	710	760	760	760	760
T	mm	160	160	160	160	160	160	95	95	95	95
X	mm	45	50	55	60	65	70	30	35	40	45
A	m²	0.23	0.23	0.23	0.23	0.23	0.23	0.12	0.12	0.12	0.12
V	dm³	0.60	0.61	0.61	0.62	0.63	0.63	0.32	0.33	0.34	0.34
M	kg	2.41	2.41	2.42	2.43	2.45	2.46	1.29	1.3	1.31	1.32
s_k	%	16	18	19	20	21	22	20	23	25	27
q_{ms}	kg/h	7.53	8.00	7.95	8.14	8.31	8.29	4.02	4.15	4.32	4.47
Exp.	n	1.30	1.29	1.29	1.28	1.29	1.29	1.23	1.26	1.28	1.29
Δ TK		Watt	Watt	Watt	Watt	Watt	Watt	Watt	Watt	Watt	Watt
60		111	117	117	119	122	122	58.6	60.8	63.5	65.8
55		99.1	105	104	106	109	109	52.6	54.5	56.8	58.8
50		87.6	93.0	92.5	94.7	96.7	96.5	46.8	48.3	50.3	52.0
49		85.3	90.6	90.1	92.2	94.2	94.0	45.7	47.1	49.0	50.7
48		83.0	88.2	87.8	89.8	91.7	91.5	44.5	45.9	47.7	49.3
47		80.8	85.9	85.4	87.4	89.2	89.1	43.4	44.7	46.5	48.0
46		78.6	83.5	83.1	85.1	86.8	86.6	42.2	43.5	45.2	46.7
45		76.3	81.2	80.7	82.7	84.4	84.2	41.1	42.3	44.0	45.4
44		74.1	78.9	78.4	80.4	82.0	81.8	40.0	41.1	42.7	44.1
43		72.0	76.6	76.1	78.0	79.6	79.4	38.9	39.9	41.5	42.8
42		69.8	74.3	73.9	75.7	77.2	77.0	37.8	38.8	40.2	41.5
41		67.6	72.0	71.6	73.4	74.8	74.7	36.7	37.6	39.0	40.3
40		65.5	69.7	69.4	71.1	72.5	72.3	35.6	36.5	37.8	39.0
39		63.4	67.5	67.1	68.9	70.1	70.0	34.5	35.3	36.6	37.7
38		61.3	65.3	64.9	66.6	67.8	67.7	33.4	34.2	35.4	36.5
37		59.2	63.1	62.7	64.4	65.5	65.4	32.3	33.1	34.2	35.3
36		57.1	60.9	60.5	62.2	63.3	63.1	31.2	31.9	33.0	34.0
35		55.1	58.7	58.4	60.0	61.0	60.9	30.2	30.8	31.9	32.8
34		53.0	56.5	56.2	57.8	58.8	58.6	29.1	29.7	30.7	31.6
33		51.0	54.4	54.1	55.6	56.5	56.4	28.1	28.6	29.6	30.4
32		49.0	52.3	52.0	53.5	54.3	54.2	27.0	27.5	28.4	29.2
31		47.0	50.2	49.9	51.3	52.2	52.1	26.0	26.4	27.3	28.1
30		45.1	48.1	47.9	49.2	50.0	49.9	25.0	25.4	26.2	26.9
29		43.1	46.1	45.8	47.1	47.9	47.8	23.9	24.3	25.0	25.8
28		41.2	44.0	43.8	45.1	45.7	45.7	22.9	23.3	23.9	24.6
27		39.3	42.0	41.8	43.0	43.7	43.6	21.9	22.2	22.9	23.5
26		37.4	40.0	39.8	41.0	41.6	41.5	20.9	21.2	21.8	22.4
25		35.6	38.0	37.8	39.0	39.5	39.4	20.0	20.2	20.7	21.3
24		33.7	36.1	35.9	37.0	37.5	37.4	19.0	19.2	19.7	20.2
23		31.9	34.2	34.0	35.0	35.5	35.4	18.0	18.2	18.6	19.1
22		30.1	32.3	32.1	33.1	33.5	33.4	17.0	17.2	17.6	18.0
21		28.3	30.4	30.2	31.2	31.6	31.5	16.1	16.2	16.6	17.0
20		26.6	28.5	28.4	29.3	29.6	29.6	15.2	15.2	15.6	15.9
18		23.2	24.9	24.8	25.6	25.9	25.8	13.3	13.3	13.6	13.9
16		19.9	21.4	21.3	22.0	22.2	22.2	11.5	11.5	11.7	12.0
15		18.3	19.7	19.6	20.3	20.4	20.4	10.6	10.6	10.8	11.0
14		16.7	18.0	17.9	18.6	18.7	18.7	9.8	9.7	9.9	10.1
12		13.7	14.8	14.7	15.2	15.3	15.3	8.1	8.0	8.1	8.3
10		10.8	11.7	11.6	12.1	12.1	12.1	6.5	6.4	6.4	6.5

Φ_L = Norm-Wärmeleistung nach EN 442 (ΔT 50K: 75/65/20 °C)

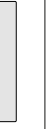
RUNTAL RX WÄRMELEISTUNGEN







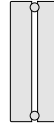

TECHNISCHE DATEN PRO ELEMENT

		Bauhöhe 800 mm									
											
Modell		RX 1080/50	RX 1080/55	RX 1080/60	RX 1080/65	RX 1080/70	RX 2080/30	RX 2080/35	RX 2080/40	RX 2080/45	RX 2080/50
H	mm	800	800	800	800	800	800	800	800	800	800
N	mm	760	760	760	760	760	760	760	760	760	760
T	mm	95	95	95	95	95	160	160	160	160	160
X	mm	50	55	60	65	70	30	35	40	45	50
A	m²	0.12	0.13	0.13	0.13	0.13	0.24	0.24	0.24	0.24	0.24
V	dm³	0.35	0.35	0.36	0.36	0.37	0.62	0.62	0.63	0.63	0.64
M	kg	1.33	1.34	1.35	1.36	1.37	2.51	2.52	2.53	2.54	2.55
s_k	%	29	30	32	33	33	12	15	15	16	18
q_{ms}	kg/h	4.6	4.77	4.91	5.04	5.18	7.06	7.44	7.69	7.95	8.46
Exp.	n	1.29	1.29	1.29	1.3	1.3	1.29	1.29	1.3	1.3	1.29
Δ TK	Watt	Watt	Watt	Watt	Watt	Watt	Watt	Watt	Watt	Watt	Watt
60		67.7	70.2	72.2	74.3	76.3	103	109	113	117	124
55		60.5	62.8	64.6	66.3	68.1	92.8	97.8	101	104	111
50		53.5	55.5	57.1	58.6	60.2	82.1	86.5	89.4	92.5	98.4
49		52.1	54.1	55.6	57.1	58.6	80.0	84.3	87.1	90.1	95.9
48		50.8	52.7	54.2	55.6	57.1	77.9	82.1	84.8	87.7	93.4
47		49.4	51.2	52.7	54.1	55.5	75.8	79.9	82.5	85.4	90.9
46		48.0	49.8	51.3	52.6	54.0	73.7	77.7	80.2	83.0	88.4
45		46.7	48.4	49.8	51.1	52.5	71.7	75.5	78.0	80.7	85.9
44		45.4	47.1	48.4	49.6	51.0	69.6	73.3	75.7	78.3	83.4
43		44.0	45.7	47.0	48.2	49.5	67.6	71.2	73.5	76.0	81.0
42		42.7	44.3	45.6	46.7	48.0	65.6	69.1	71.3	73.7	78.6
41		41.4	43.0	44.2	45.3	46.5	63.6	67.0	69.1	71.5	76.2
40		40.1	41.6	42.8	43.8	45.0	61.6	64.9	66.9	69.2	73.8
39		38.8	40.3	41.4	42.4	43.6	59.6	62.8	64.7	67.0	71.4
38		37.5	39.0	40.1	41.0	42.1	57.6	60.7	62.6	64.7	69.1
37		36.3	37.6	38.7	39.6	40.7	55.7	58.7	60.4	62.5	66.7
36		35.0	36.3	37.4	38.2	39.3	53.7	56.6	58.3	60.3	64.4
35		33.8	35.0	36.0	36.9	37.9	51.8	54.6	56.2	58.2	62.1
34		32.5	33.7	34.7	35.5	36.5	49.9	52.6	54.2	56.0	59.8
33		31.3	32.5	33.4	34.1	35.1	48.0	50.6	52.1	53.9	57.6
32		30.1	31.2	32.1	32.8	33.7	46.2	48.6	50.0	51.8	55.3
31		28.9	30.0	30.8	31.5	32.3	44.3	46.7	48.0	49.7	53.1
30		27.7	28.7	29.5	30.2	31.0	42.5	44.8	46.0	47.6	50.9
29		26.5	27.5	28.3	28.9	29.7	40.7	42.8	44.0	45.6	48.7
28		25.3	26.3	27.0	27.6	28.3	38.9	40.9	42.1	43.5	46.6
27		24.2	25.1	25.8	26.3	27.0	37.1	39.1	40.1	41.5	44.4
26		23.0	23.9	24.6	25.0	25.7	35.3	37.2	38.2	39.5	42.3
25		21.9	22.7	23.4	23.8	24.4	33.6	35.4	36.3	37.6	40.2
24		20.8	21.5	22.2	22.6	23.2	31.9	33.6	34.4	35.6	38.2
23		19.6	20.4	21.0	21.4	21.9	30.2	31.8	32.6	33.7	36.1
22		18.6	19.2	19.8	20.2	20.7	28.5	30.0	30.7	31.8	34.1
21		17.5	18.1	18.6	19.0	19.5	26.8	28.2	28.9	29.9	32.1
20		16.4	17.0	17.5	17.8	18.3	25.2	26.5	27.2	28.1	30.2
18		14.3	14.9	15.3	15.5	16.0	22.0	23.2	23.7	24.5	26.3
16		12.3	12.8	13.1	13.3	13.7	18.9	19.9	20.3	21.0	22.6
15		11.3	11.7	12.1	12.3	12.6	17.4	18.3	18.7	19.3	20.8
14		10.4	10.7	11.1	11.2	11.5	15.9	16.7	17.1	17.7	19.0
12		8.5	8.8	9.1	9.2	9.4	13.0	13.7	14.0	14.5	15.6
10		6.7	7.0	7.2	7.2	7.4	10.3	10.8	11.0	11.4	12.3

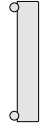
Φ_L = Norm-Wärmeleistung nach EN 442 (ΔT 50K: 75/65/20 °C)

RUNTAL RX WÄRMELEISTUNGEN







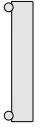

TECHNISCHE DATEN PRO ELEMENT

		Bauhöhe 800 mm				Bauhöhe 900 mm					
											
Modell		RX 2080/55	RX 2080/60	RX 2080/65	RX 2080/70	RX 1090/30	RX 1090/35	RX 1090/40	RX 1090/45	RX 1090/50	RX 1090/55
H	mm	800	800	800	800	900	900	900	900	900	900
N	mm	760	760	760	760	860	860	860	860	860	860
T	mm	160	160	160	160	95	95	95	95	95	95
X	mm	55	60	65	70	30	35	40	45	50	55
A	m²	0.25	0.25	0.25	0.25	0.14	0.14	0.14	0.14	0.14	0.14
V	dm³	0.64	0.65	0.66	0.66	0.36	0.37	0.37	0.38	0.38	0.39
M	kg	2.56	2.57	2.59	2.60	1.44	1.45	1.46	1.47	1.48	1.49
s_k	%	19	20	21	22	20	23	25	27	29	30
q_{ms}	kg/h	8.41	8.6	8.77	8.77	4.45	4.59	4.78	4.94	5.09	5.28
Exp.	n	1.29	1.28	1.29	1.29	1.23	1.27	1.29	1.29	1.3	1.29
Δ TK		Watt	Watt	Watt	Watt	Watt	Watt	Watt	Watt	Watt	Watt
	60	123	126	129	129	64.8	67.3	70.3	72.7	75.0	77.7
	55	110	113	115	115	58.2	60.3	62.9	65.0	67.0	69.4
	50	97.8	100	102	102	51.8	53.4	55.6	57.5	59.2	61.4
	49	95.3	97.4	99.4	99.4	50.5	52.0	54.2	56.0	57.7	59.8
	48	92.8	94.9	96.8	96.8	49.3	50.7	52.7	54.6	56.1	58.3
	47	90.3	92.4	94.2	94.2	48.0	49.4	51.3	53.1	54.6	56.7
	46	87.8	89.9	91.6	91.6	46.8	48.0	49.9	51.6	53.1	55.1
	45	85.4	87.4	89.0	89.0	45.5	46.7	48.5	50.2	51.6	53.6
	44	82.9	84.9	86.5	86.5	44.3	45.4	47.1	48.8	50.1	52.1
	43	80.5	82.4	84.0	84.0	43.0	44.1	45.8	47.3	48.7	50.5
	42	78.1	80.0	81.5	81.5	41.8	42.8	44.4	45.9	47.2	49.0
	41	75.7	77.6	79.0	79.0	40.6	41.5	43.0	44.5	45.7	47.5
	40	73.3	75.2	76.5	76.5	39.4	40.2	41.7	43.1	44.3	46.0
	39	71.0	72.8	74.0	74.0	38.2	38.9	40.4	41.7	42.9	44.6
	38	68.6	70.4	71.6	71.6	37.0	37.7	39.0	40.4	41.4	43.1
	37	66.3	68.0	69.2	69.2	35.8	36.4	37.7	39.0	40.0	41.6
	36	64.0	65.7	66.8	66.8	34.6	35.2	36.4	37.6	38.6	40.2
	35	61.7	63.3	64.4	64.4	33.4	33.9	35.1	36.3	37.2	38.8
	34	59.5	61.0	62.0	62.0	32.2	32.7	33.8	35.0	35.9	37.3
	33	57.2	58.8	59.7	59.7	31.1	31.5	32.5	33.6	34.5	35.9
	32	55.0	56.5	57.4	57.4	29.9	30.3	31.3	32.3	33.1	34.5
	31	52.8	54.2	55.1	55.1	28.8	29.1	30.0	31.0	31.8	33.1
	30	50.6	52.0	52.8	52.8	27.6	27.9	28.8	29.7	30.5	31.8
	29	48.4	49.8	50.5	50.5	26.5	26.7	27.5	28.5	29.2	30.4
	28	46.3	47.6	48.3	48.3	25.4	25.6	26.3	27.2	27.9	29.1
	27	44.2	45.4	46.1	46.1	24.3	24.4	25.1	26.0	26.6	27.7
	26	42.1	43.3	43.9	43.9	23.2	23.3	23.9	24.7	25.3	26.4
	25	40.0	41.2	41.7	41.7	22.1	22.1	22.7	23.5	24.0	25.1
	24	37.9	39.1	39.6	39.6	21.0	21.0	21.6	22.3	22.8	23.8
	23	35.9	37.0	37.5	37.5	19.9	19.9	20.4	21.1	21.6	22.5
	22	33.9	35.0	35.4	35.4	18.9	18.8	19.3	19.9	20.4	21.3
	21	31.9	32.9	33.3	33.3	17.8	17.7	18.2	18.8	19.2	20.1
	20	30.0	30.9	31.3	31.3	16.8	16.7	17.1	17.6	18.0	18.8
	18	26.2	27.0	27.3	27.3	14.7	14.6	14.9	15.4	15.7	16.4
	16	22.5	23.3	23.5	23.5	12.8	12.6	12.8	13.2	13.5	14.1
	15	20.7	21.4	21.6	21.6	11.8	11.6	11.8	12.2	12.4	13.0
	14	18.9	19.6	19.7	19.7	10.8	10.6	10.8	11.1	11.3	11.9
	12	15.5	16.1	16.2	16.2	9.0	8.7	8.8	9.1	9.3	9.7
	10	12.3	12.7	12.8	12.8	7.2	6.9	7.0	7.2	7.3	7.7

Φ_L = Norm-Wärmeleistung nach EN 442 (ΔT 50K: 75/65/20 °C)

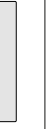
RUNTAL RX WÄRMELEISTUNGEN







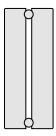

TECHNISCHE DATEN PRO ELEMENT

		Bauhöhe 900 mm									
											
Modell		RX 1090/60	RX 1090/65	RX 1090/70	RX 2090/30	RX 2090/35	RX 2090/40	RX 2090/45	RX 2090/50	RX 2090/55	RX 2090/60
H	mm	900	900	900	900	900	900	900	900	900	900
N	mm	860	860	860	860	860	860	860	860	860	860
T	mm	95	95	95	160	160	160	160	160	160	160
X	mm	60	65	70	30	35	40	45	50	55	60
A	m²	0.14	0.14	0.14	0.27	0.27	0.27	0.27	0.27	0.27	0.28
V	dm³	0.4	0.4	0.41	0.69	0.69	0.7	0.71	0.71	0.72	0.72
M	kg	1.5	1.51	1.52	2.82	2.82	2.83	2.85	2.86	2.87	2.88
s_k	%	32	33	34	12	14	15	16	18	19	20
q_{ms}	kg/h	5.43	5.57	5.72	7.77	8.2	8.49	8.77	9.37	9.29	9.54
Exp.	n	1.3	1.3	1.31	1.3	1.3	1.31	1.31	1.3	1.3	1.29
Δ TK		Watt	Watt	Watt	Watt	Watt	Watt	Watt	Watt	Watt	Watt
60		80.0	82.1	84.4	114	120	125	129	138	136	140
55		71.4	73.3	75.3	102	108	111	115	123	122	125
50		63.1	64.8	66.5	90.4	95.4	98.7	102	109	108	111
49		61.5	63.1	64.8	88.1	92.9	96.1	99.3	106	105	108
48		59.8	61.5	63.0	85.7	90.5	93.6	96.7	103	102	105
47		58.2	59.8	61.3	83.4	88.0	91.0	94.1	100	99.7	102
46		56.6	58.1	59.6	81.1	85.6	88.5	91.4	97.8	96.9	99.7
45		55.0	56.5	57.9	78.8	83.2	86.0	88.9	95.0	94.2	96.9
44		53.4	54.9	56.2	76.6	80.8	83.5	86.3	92.3	91.5	94.1
43		51.9	53.3	54.6	74.3	78.4	81.0	83.7	89.6	88.8	91.4
42		50.3	51.7	52.9	72.1	76.1	78.5	81.2	86.9	86.1	88.6
41		48.8	50.1	51.3	69.8	73.7	76.1	78.6	84.2	83.4	85.9
40		47.2	48.5	49.6	67.6	71.4	73.7	76.1	81.6	80.8	83.2
39		45.7	46.9	48.0	65.4	69.1	71.3	73.7	78.9	78.2	80.6
38		44.2	45.4	46.4	63.3	66.8	68.9	71.2	76.3	75.6	77.9
37		42.7	43.8	44.8	61.1	64.5	66.5	68.8	73.7	73.0	75.3
36		41.2	42.3	43.2	59.0	62.2	64.2	66.3	71.1	70.5	72.7
35		39.7	40.8	41.7	56.9	60.0	61.9	63.9	68.6	67.9	70.1
34		38.2	39.2	40.1	54.8	57.8	59.6	61.5	66.0	65.4	67.5
33		36.8	37.8	38.6	52.7	55.6	57.3	59.2	63.5	62.9	64.9
32		35.3	36.3	37.1	50.6	53.4	55.0	56.8	61.0	60.5	62.4
31		33.9	34.8	35.6	48.6	51.2	52.8	54.5	58.6	58.0	59.9
30		32.5	33.4	34.1	46.5	49.1	50.5	52.2	56.1	55.6	57.4
29		31.1	31.9	32.6	44.5	47.0	48.4	50.0	53.7	53.2	55.0
28		29.7	30.5	31.1	42.5	44.9	46.2	47.7	51.3	50.8	52.5
27		28.3	29.1	29.7	40.6	42.8	44.0	45.5	48.9	48.5	50.1
26		27.0	27.7	28.2	38.6	40.8	41.9	43.3	46.6	46.2	47.7
25		25.6	26.3	26.8	36.7	38.7	39.8	41.1	44.3	43.9	45.4
24		24.3	25.0	25.4	34.8	36.7	37.7	39.0	42.0	41.6	43.1
23		23.0	23.6	24.0	32.9	34.8	35.7	36.9	39.7	39.4	40.8
22		21.7	22.3	22.7	31.1	32.8	33.7	34.8	37.5	37.1	38.5
21		20.4	21.0	21.3	29.3	30.9	31.7	32.7	35.3	35.0	36.3
20		19.2	19.7	20.0	27.5	29.0	29.7	30.7	33.1	32.8	34.0
18		16.7	17.2	17.4	24.0	25.3	25.9	26.8	28.9	28.6	29.7
16		14.3	14.7	14.9	20.6	21.7	22.2	22.9	24.8	24.6	25.5
15		13.2	13.5	13.7	18.9	19.9	20.4	21.1	22.8	22.6	23.5
14		12.1	12.4	12.5	17.3	18.2	18.6	19.2	20.8	20.6	21.5
12		9.9	10.1	10.3	14.1	14.9	15.2	15.7	17.0	16.9	17.6
10		7.8	8.0	8.1	11.2	11.8	12.0	12.4	13.5	13.3	13.9

Φ_L = Norm-Wärmeleistung nach EN 442 (ΔT 50K: 75/65/20 °C)

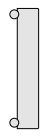
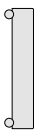
RUNTAL RX WÄRMELEISTUNGEN









TECHNISCHE DATEN PRO ELEMENT

		Bauhöhe 900 mm		Bauhöhe 1000 mm							
											
Modell		RX 2090/65	RX 2090/70	RX 1100/30	RX 1100/35	RX 1100/40	RX 1100/45	RX 1100/50	RX 1100/55	RX 1100/60	RX 1100/65
H	mm	900	900	1000	1000	1000	1000	1000	1000	1000	1000
N	mm	860	860	960	960	960	960	960	960	960	9600
T	mm	160	160	95	95	95	95	95	95	95	95
X	mm	65	70	30	35	40	45	50	55	60	65
A	m ²	0.28	0.28	0.15	0.15	0.15	0.15	0.15	0.16	0.16	0.16
V	dm ³	0.73	0.73	0.4	0.4	0.41	0.41	0.42	0.43	0.43	0.44
M	kg	2.89	2.90	1.59	1.6	1.61	1.62	1.63	1.64	1.66	1.67
s _k	%	21	22	20	23	25	27	29	31	32	34
q _{ms}	kg/h	9.8	9.72	4.88	5.04	5.25	5.43	5.6	5.79	5.95	6.1
Exp.	n	1.3	1.29	1.23	1.27	1.3	1.3	1.3	1.3	1.3	1.3
Δ TK		Watt	Watt	Watt	Watt	Watt	Watt	Watt	Watt	Watt	Watt
60		144	143	71.1	73.9	77.4	80.1	82.5	85.3	87.7	90.0
55		129	127	63.9	66.1	69.2	71.5	73.7	76.2	78.3	80.4
50		114	113	56.8	58.6	61.1	63.2	65.1	67.3	69.2	71.0
49		111	110	55.4	57.1	59.5	61.6	63.4	65.6	67.4	69.2
48		108	107	54.0	55.6	57.9	59.9	61.7	63.8	65.6	67.3
47		105	104	52.6	54.2	56.4	58.3	60.1	62.1	63.9	65.5
46		102	101	51.3	52.7	54.8	56.7	58.4	60.4	62.1	63.7
45		99.4	98.6	49.9	51.3	53.3	55.1	56.8	58.7	60.3	61.9
44		96.5	95.8	48.5	49.8	51.7	53.5	55.1	57.0	58.6	60.1
43		93.7	93.0	47.2	48.4	50.2	51.9	53.5	55.3	56.9	58.4
42		90.9	90.2	45.8	47.0	48.7	50.4	51.9	53.7	55.2	56.6
41		88.1	87.5	44.5	45.5	47.2	48.8	50.3	52.0	53.5	54.9
40		85.3	84.7	43.2	44.1	45.7	47.3	48.7	50.4	51.8	53.1
39		82.5	82.0	41.8	42.7	44.2	45.8	47.1	48.7	50.1	51.4
38		79.8	79.3	40.5	41.4	42.8	44.2	45.6	47.1	48.4	49.7
37		77.1	76.6	39.2	40.0	41.3	42.7	44.0	45.5	46.8	48.0
36		74.4	74.0	37.9	38.6	39.9	41.2	42.5	43.9	45.1	46.3
35		71.7	71.3	36.6	37.3	38.4	39.8	40.9	42.3	43.5	44.7
34		69.1	68.7	35.3	35.9	37.0	38.3	39.4	40.8	41.9	43.0
33		66.4	66.1	34.1	34.6	35.6	36.8	37.9	39.2	40.3	41.4
32		63.8	63.5	32.8	33.2	34.2	35.4	36.4	37.7	38.7	39.7
31		61.2	61.0	31.5	31.9	32.8	33.9	35.0	36.2	37.2	38.1
30		58.7	58.5	30.3	30.6	31.5	32.5	33.5	34.6	35.6	36.5
29		56.2	56.0	29.1	29.3	30.1	31.1	32.1	33.1	34.1	35.0
28		53.6	53.5	27.8	28.1	28.8	29.7	30.6	31.7	32.6	33.4
27		51.2	51.0	26.6	26.8	27.4	28.4	29.2	30.2	31.1	31.9
26		48.7	48.6	25.4	25.5	26.1	27.0	27.8	28.8	29.6	30.3
25		46.3	46.2	24.2	24.3	24.8	25.7	26.4	27.3	28.1	28.8
24		43.9	43.8	23.0	23.1	23.5	24.3	25.1	25.9	26.7	27.3
23		41.5	41.5	21.9	21.9	22.3	23.0	23.7	24.5	25.2	25.9
22		39.2	39.2	20.7	20.7	21.0	21.7	22.4	23.1	23.8	24.4
21		36.9	36.9	19.5	19.5	19.8	20.5	21.1	21.8	22.4	23.0
20		34.6	34.7	18.4	18.3	18.6	19.2	19.8	20.4	21.0	21.6
18		30.2	30.2	16.2	16.0	16.2	16.7	17.2	17.8	18.3	18.8
16		25.9	26.0	14.0	13.8	13.9	14.4	14.8	15.3	15.7	16.1
15		23.8	23.9	12.9	12.7	12.8	13.2	13.6	14.1	14.5	14.8
14		21.8	21.9	11.9	11.6	11.7	12.1	12.4	12.9	13.2	13.6
12		17.8	17.9	9.8	9.6	9.6	9.9	10.2	10.5	10.8	11.1
10		14.1	14.2	7.8	7.6	7.5	7.8	8.0	8.3	8.5	8.8

Φ_L = Norm-Wärmeleistung nach EN 442 (ΔT 50K: 75/65/20 °C)

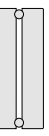
RUNTAL RX WÄRMELEISTUNGEN









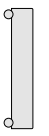

TECHNISCHE DATEN PRO ELEMENT

		Bauhöhe 1000 mm									
											
Modell		RX 1100/70	RX 2100/30	RX 2100/35	RX 2100/40	RX 2100/45	RX 2100/50	RX 2100/55	RX 2100/60	RX 2100/65	RX 2100/70
H	mm	1000	1000	1000	1000	1000	1000	1000	1000	1000	1000
N	mm	960	960	960	960	960	960	960	960	960	960
T	mm	95	160	160	160	160	160	160	160	160	160
X	mm	70	30	35	40	45	50	55	60	65	70
A	m ²	0.16	0.30	0.30	0.30	0.30	0.30	0.30	0.31	0.31	0.31
V	dm ³	0.44	0.76	0.77	0.77	0.78	0.78	0.79	0.8	0.8	0.81
M	kg	1.68	3.12	3.13	3.14	3.15	3.16	3.17	3.18	3.2	3.21
s _k	%	34	12	14	15	16	17	19	20	21	21
q _{ms}	kg/h	6.27	8.49	8.94	9.29	9.63	10.32	10.23	10.49	10.75	10.66
Exp.	n	1.31	1.31	1.31	1.32	1.32	1.31	1.31	1.3	1.3	1.3
Δ TK		Watt	Watt	Watt	Watt	Watt	Watt	Watt	Watt	Watt	Watt
60		92.6	125	132	137	142	152	151	154	158	157
55		82.6	111	117	122	127	136	134	138	141	140
50		72.9	98.7	104	108	112	120	119	122	125	124
49		71.0	96.1	101	105	109	116	115	118	121	120
48		69.1	93.6	98.6	102	106	113	112	115	118	117
47		67.2	91.0	95.9	99.5	103	110	109	112	115	114
46		65.4	88.5	93.2	96.7	100	107	106	109	112	111
45		63.5	86.0	90.6	94.0	97.5	104	103	106	109	108
44		61.7	83.5	88.0	91.2	94.6	101	100	103	105	105
43		59.8	81.0	85.4	88.5	91.8	98.5	97.7	100	102	101
42		58.0	78.5	82.8	85.8	89.0	95.5	94.7	97.3	99.6	98.9
41		56.2	76.1	80.2	83.1	86.2	92.5	91.8	94.3	96.6	95.8
40		54.4	73.7	77.6	80.4	83.4	89.6	88.8	91.3	93.5	92.8
39		52.6	71.3	75.1	77.8	80.7	86.7	85.9	88.3	90.5	89.8
38		50.9	68.9	72.6	75.2	78.0	83.8	83.1	85.4	87.5	86.8
37		49.1	66.5	70.1	72.6	75.3	80.9	80.2	82.5	84.5	83.8
36		47.4	64.2	67.6	70.0	72.6	78.0	77.4	79.6	81.6	80.9
35		45.7	61.9	65.2	67.4	69.9	75.2	74.6	76.7	78.6	78.0
34		44.0	59.6	62.8	64.9	67.3	72.4	71.8	73.9	75.7	75.1
33		42.3	57.3	60.3	62.4	64.7	69.6	69.0	71.1	72.8	72.2
32		40.6	55.0	58.0	59.9	62.1	66.9	66.3	68.3	70.0	69.4
31		39.0	52.8	55.6	57.5	59.6	64.2	63.6	65.5	67.1	66.6
30		37.3	50.5	53.3	55.0	57.1	61.5	60.9	62.8	64.3	63.8
29		35.7	48.4	50.9	52.6	54.6	58.8	58.3	60.1	61.6	61.1
28		34.1	46.2	48.7	50.2	52.1	56.1	55.7	57.4	58.8	58.4
27		32.5	44.0	46.4	47.9	49.7	53.5	53.1	54.8	56.1	55.7
26		31.0	41.9	44.2	45.6	47.2	51.0	50.5	52.1	53.4	53.0
25		29.4	39.8	41.9	43.3	44.9	48.4	48.0	49.5	50.8	50.4
24		27.9	37.7	39.8	41.0	42.5	45.9	45.5	47.0	48.1	47.8
23		26.4	35.7	37.6	38.7	40.2	43.4	43.0	44.5	45.6	45.2
22		24.9	33.7	35.5	36.5	37.9	40.9	40.6	42.0	43.0	42.6
21		23.4	31.7	33.4	34.4	35.6	38.5	38.2	39.5	40.5	40.1
20		21.9	29.7	31.3	32.2	33.4	36.1	35.8	37.1	38.0	37.7
18		19.1	25.9	27.3	28.0	29.1	31.5	31.2	32.3	33.1	32.9
16		16.4	22.2	23.4	24.0	24.9	27.0	26.7	27.7	28.4	28.2
15		15.1	20.4	21.5	22.0	22.9	24.8	24.6	25.5	26.1	25.9
14		13.8	18.6	19.6	20.1	20.9	22.6	22.5	23.3	23.9	23.7
12		11.2	15.2	16.0	16.4	17.0	18.5	18.3	19.1	19.6	19.4
10		8.9	12.0	12.6	12.9	13.4	14.6	14.5	15.1	15.4	15.3

Φ_L = Norm-Wärmeleistung nach EN 442 (ΔT 50K: 75/65/20 °C)

RUNTAL RX WÄRMELEISTUNGEN









TECHNISCHE DATEN PRO ELEMENT

		Bauhöhe 1100 mm									
											
Modell		RX 1110/30	RX 1110/35	RX 1110/40	RX 1110/45	RX 1110/50	RX 1110/55	RX 1110/60	RX 1110/65	RX 1110/70	RX 2110/30
H	mm	1100	1100	1100	1100	1100	1100	1100	1100	1100	1100
N	mm	1060	1060	1060	1060	1060	1060	1060	1060	1060	1060
T	mm	95	95	95	95	95	95	95	95	95	160
X	mm	30	35	40	45	50	55	60	65	70	30
A	m ²	0.17	0.17	0.17	0.17	0.73	0.17	0.17	0.17	0.17	0.33
V	dm ³	0.43	0.44	0.45	0.45	0.46	0.46	0.47	0.47	0.48	0.83
M	kg	1.74	1.76	1.77	1.78	1.79	1.8	1.81	1.82	1.83	3.43
s _k	%	20	23	25	27	29	31	32	34	34	12
q _{ms}	kg/h	5.32	5.49	5.73	5.92	6.1	6.31	6.49	6.65	6.83	9.2
Exp.	n	1.23	1.27	1.3	1.3	1.3	1.3	1.3	1.29	1.31	1.31
Δ TK		Watt	Watt	Watt	Watt	Watt	Watt	Watt	Watt	Watt	Watt
60		77.5	80.5	84.4	87.3	90.0	93.0	95.7	97.9	100	135
55		69.6	72.1	75.4	78.0	80.4	83.1	85.5	87.5	90.0	121
50		61.9	63.9	66.6	68.9	71.0	73.4	75.5	77.4	79.4	107
49		60.4	62.3	64.9	67.1	69.2	71.5	73.5	75.4	77.3	104
48		58.9	60.7	63.2	65.3	67.3	69.6	71.6	73.4	75.3	101
47		57.4	59.1	61.5	63.6	65.5	67.7	69.7	71.5	73.2	98.7
46		55.9	57.5	59.8	61.8	63.7	65.9	67.7	69.5	71.2	95.9
45		54.4	55.9	58.1	60.1	61.9	64.0	65.8	67.6	69.2	93.2
44		52.9	54.3	56.4	58.4	60.1	62.2	63.9	65.6	67.2	90.5
43		51.4	52.8	54.7	56.6	58.4	60.3	62.1	63.7	65.2	87.8
42		50.0	51.2	53.1	54.9	56.6	58.5	60.2	61.8	63.2	85.2
41		48.5	49.7	51.5	53.2	54.9	56.7	58.3	59.9	61.2	82.5
40		47.0	48.1	49.8	51.6	53.1	54.9	56.5	58.0	59.3	79.9
39		45.6	46.6	48.2	49.9	51.4	53.1	54.7	56.2	57.3	77.3
38		44.2	45.1	46.6	48.2	49.7	51.4	52.8	54.3	55.4	74.7
37		42.7	43.6	45.0	46.6	48.0	49.6	51.0	52.5	53.5	72.1
36		41.3	42.1	43.5	45.0	46.3	47.9	49.3	50.7	51.6	69.6
35		39.9	40.6	41.9	43.3	44.7	46.2	47.5	48.9	49.8	67.1
34		38.5	39.2	40.3	41.7	43.0	44.5	45.7	47.1	47.9	64.6
33		37.1	37.7	38.8	40.1	41.4	42.8	44.0	45.3	46.1	62.1
32		35.8	36.3	37.3	38.6	39.7	41.1	42.3	43.5	44.3	59.6
31		34.4	34.8	35.8	37.0	38.1	39.4	40.6	41.8	42.4	57.2
30		33.0	33.4	34.3	35.5	36.5	37.8	38.9	40.0	40.7	54.8
29		31.7	32.0	32.8	33.9	35.0	36.2	37.2	38.3	38.9	52.4
28		30.3	30.6	31.3	32.4	33.4	34.5	35.5	36.6	37.1	50.1
27		29.0	29.2	29.9	30.9	31.9	32.9	33.9	35.0	35.4	47.7
26		27.7	27.8	28.5	29.4	30.3	31.4	32.3	33.3	33.7	45.4
25		26.4	26.5	27.0	28.0	28.8	29.8	30.7	31.7	32.0	43.2
24		25.1	25.2	25.7	26.5	27.3	28.3	29.1	30.0	30.4	40.9
23		23.8	23.8	24.3	25.1	25.9	26.7	27.5	28.4	28.7	38.7
22		22.5	22.5	22.9	23.7	24.4	25.2	26.0	26.8	27.1	36.5
21		21.3	21.2	21.6	22.3	23.0	23.8	24.4	25.3	25.5	34.3
20		20.1	20.0	20.2	20.9	21.6	22.3	22.9	23.7	23.9	32.2
18		17.6	17.5	17.6	18.3	18.8	19.4	20.0	20.7	20.8	28.1
16		15.2	15.0	15.1	15.7	16.1	16.7	17.2	17.8	17.8	24.1
15		14.1	13.8	13.9	14.4	14.8	15.3	15.8	16.4	16.4	22.1
14		12.9	12.7	12.7	13.2	13.6	14.0	14.4	15.0	15.0	20.2
12		10.7	10.4	10.4	10.8	11.1	11.5	11.8	12.3	12.2	16.5
10		8.5	8.3	8.2	8.5	8.8	9.1	9.3	9.7	9.6	13.0

Φ_L = Norm-Wärmeleistung nach EN 442 (ΔT 50K: 75/65/20 °C)

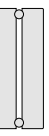
RUNTAL RX WÄRMELEISTUNGEN









TECHNISCHE DATEN PRO ELEMENT

		Bauhöhe 1100 mm								Bauhöhe 1200 mm	
											
Modell		RX 2110/35	RX 2110/40	RX 2110/45	RX 2110/50	RX 2110/55	RX 2110/60	RX 2110/65	RX 2110/70	RX 1120/30	RX 1120/35
H	mm	1100	1100	1100	1100	1100	1100	1100	1100	1200	1200
N	mm	1060	1060	1060	1060	1060	1060	1060	1060	1160	1160
T	mm	160	160	160	160	160	160	160	160	95	95
X	mm	35	40	45	50	55	60	65	70	30	35
A	m ²	0.33	0.33	0.33	0.33	0.33	0.34	0.34	0.34	0.18	0.18
V	dm ³	0.84	0.85	0.85	0.86	0.86	0.87	0.87	0.88	0.47	0.48
M	kg	3.44	3.45	3.46	3.47	3.48	3.49	3.5	3.51	1.9	1.91
s _k	%	14	15	16	17	19	20	21	21	20	23
q _{ms}	kg/h	9.72	10.06	10.49	11.18	11.09	11.44	11.69	11.61	5.76	5.96
Exp.	n	1.31	1.32	1.32	1.31	1.31	1.3	1.3	1.3	1.24	1.27
Δ TK		Watt	Watt	Watt	Watt	Watt	Watt	Watt	Watt	Watt	Watt
60		143	148	155	165	163	168	172	171	84.0	87.4
55		128	132	138	147	146	150	153	152	75.4	78.2
50		113	117	122	130	129	133	136	135	67.0	69.3
49		110	113	118	126	125	129	132	131	65.3	67.5
48		107	110	115	123	122	126	129	128	63.7	65.8
47		104	107	112	119	119	122	125	124	62.1	64.1
46		101	104	109	116	115	119	122	121	60.4	62.3
45		98.4	101	106	113	112	116	118	117	58.8	60.6
44		95.6	98.8	103	110	109	112	115	114	57.2	58.9
43		92.7	95.9	100	106	105	109	111	111	55.6	57.2
42		89.9	92.9	96.9	103	102	106	108	107	54.0	55.5
41		87.1	90.0	93.9	100	99.5	102	105	104	52.4	53.9
40		84.4	87.1	90.9	97.0	96.3	99.5	101	101	50.8	52.2
39		81.6	84.3	87.9	93.9	93.2	96.3	98.5	97.7	49.2	50.5
38		78.9	81.4	84.9	90.7	90.0	93.1	95.2	94.5	47.7	48.9
37		76.2	78.6	82.0	87.6	87.0	89.9	91.9	91.3	46.1	47.3
36		73.5	75.8	79.1	84.5	83.9	86.8	88.7	88.1	44.6	45.7
35		70.8	73.1	76.2	81.5	80.8	83.7	85.5	84.9	43.1	44.1
34		68.2	70.3	73.3	78.4	77.8	80.6	82.4	81.8	41.5	42.5
33		65.6	67.6	70.5	75.4	74.9	77.5	79.2	78.7	40.0	40.9
32		63.0	64.9	67.7	72.5	71.9	74.5	76.1	75.6	38.5	39.3
31		60.4	62.3	64.9	69.5	69.0	71.4	73.1	72.5	37.0	37.8
30		57.9	59.6	62.2	66.6	66.1	68.5	70.0	69.5	35.6	36.2
29		55.4	57.0	59.4	63.7	63.2	65.5	67.0	66.5	34.1	34.7
28		52.9	54.4	56.8	60.8	60.4	62.6	64.0	63.5	32.6	33.2
27		50.4	51.9	54.1	58.0	57.5	59.7	61.0	60.6	31.2	31.7
26		48.0	49.4	51.5	55.2	54.8	56.8	58.1	57.7	29.8	30.2
25		45.6	46.9	48.9	52.4	52.0	54.0	55.2	54.8	28.4	28.7
24		43.2	44.4	46.3	49.7	49.3	51.2	52.4	52.0	27.0	27.3
23		40.9	42.0	43.8	47.0	46.6	48.5	49.6	49.2	25.6	25.8
22		38.5	39.6	41.3	44.3	44.0	45.7	46.8	46.4	24.2	24.4
21		36.3	37.2	38.8	41.7	41.4	43.1	44.0	43.7	22.9	23.0
20		34.0	34.9	36.4	39.1	38.8	40.4	41.3	41.0	21.5	21.6
18		29.6	30.4	31.7	34.1	33.8	35.2	36.0	35.8	18.9	18.9
16		25.4	26.0	27.1	29.2	29.0	30.2	30.9	30.7	16.3	16.3
15		23.3	23.9	24.9	26.9	26.6	27.8	28.4	28.2	15.1	15.0
14		21.3	21.8	22.7	24.5	24.3	25.4	26.0	25.8	13.8	13.8
12		17.4	17.8	18.5	20.0	19.9	20.8	21.3	21.1	11.4	11.3
10		13.7	14.0	14.6	15.8	15.7	16.4	16.8	16.7	9.1	9.0

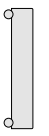
Φ_L = Norm-Wärmeleistung nach EN 442 (ΔT 50K: 75/65/20 °C)

RUNTAL RX WÄRMELEISTUNGEN

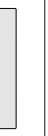





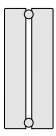

TECHNISCHE DATEN PRO ELEMENT

		Bauhöhe 1200 mm									
											
Modell		RX 1120/40	RX 1120/45	RX 1120/50	RX 1120/55	RX 1120/60	RX 1120/65	RX 1120/70	RX 2120/30	RX 2120/35	RX 2020/40
H	mm	1200	1200	1200	1200	1200	1200	1200	1200	1200	1200
N	mm	1160	1160	1160	1160	1160	1160	1160	1160	1160	1160
T	mm	95	95	95	95	95	95	95	160	160	160
X	mm	40	45	50	55	60	65	70	30	35	40
A	m²	0.18	0.18	0.18	0.19	0.19	0.19	0.19	0.36	0.36	0.36
V	dm³	0.48	0.49	0.49	0.5	0.51	0.51	0.52	0.91	0.91	0.92
M	kg	1.92	1.93	1.94	1.95	1.96	1.97	1.98	3.73	3.74	3.75
s_k	%	25	27	29	30	32	34	34	12	14	15
q_{ms}	kg/h	6.21	6.42	6.63	6.84	7.04	7.21	7.39	9.89	10.49	10.92
Exp.	n	1.29	1.3	1.3	1.3	1.29	1.29	1.3	1.31	1.31	1.32
Δ TK		Watt	Watt	Watt	Watt	Watt	Watt	Watt	Watt	Watt	Watt
	60	91.3	94.7	97.7	100	103	106	109	146	154	161
	55	81.6	84.6	87.3	90.1	92.6	94.9	97.3	130	138	144
	50	72.2	74.7	77.1	79.6	81.9	83.9	86.0	115	122	127
	49	70.3	72.8	75.1	77.5	79.8	81.7	83.8	112	118	123
	48	68.5	70.8	73.1	75.5	77.7	79.6	81.6	109	115	120
	47	66.7	68.9	71.1	73.4	75.6	77.5	79.4	106	112	117
	46	64.8	67.0	69.2	71.4	73.5	75.3	77.2	103	109	113
	45	63.0	65.1	67.2	69.4	71.5	73.2	75.0	100	106	110
	44	61.2	63.3	65.3	67.4	69.4	71.1	72.8	97.3	103	107
	43	59.4	61.4	63.4	65.4	67.4	69.1	70.7	94.4	100	104
	42	57.7	59.6	61.5	63.5	65.4	67.0	68.6	91.5	97.1	100
	41	55.9	57.7	59.6	61.5	63.4	65.0	66.4	88.7	94.1	97.7
	40	54.1	55.9	57.7	59.6	61.4	62.9	64.3	85.9	91.1	94.6
	39	52.4	54.1	55.8	57.6	59.4	60.9	62.3	83.1	88.1	91.5
	38	50.7	52.3	54.0	55.7	57.5	58.9	60.2	80.3	85.2	88.4
	37	49.0	50.5	52.1	53.8	55.5	56.9	58.1	77.5	82.2	85.3
	36	47.3	48.7	50.3	51.9	53.6	54.9	56.1	74.8	79.3	82.3
	35	45.6	47.0	48.5	50.1	51.7	53.0	54.1	72.1	76.5	79.3
	34	43.9	45.2	46.7	48.2	49.8	51.0	52.1	69.4	73.6	76.3
	33	42.2	43.5	44.9	46.4	47.9	49.1	50.1	66.7	70.8	73.4
	32	40.6	41.8	43.2	44.6	46.1	47.2	48.1	64.1	68.0	70.5
	31	39.0	40.1	41.4	42.8	44.2	45.3	46.2	61.5	65.2	67.6
	30	37.4	38.5	39.7	41.0	42.4	43.4	44.3	58.9	62.5	64.7
	29	35.8	36.8	38.0	39.2	40.6	41.6	42.4	56.3	59.8	61.9
	28	34.2	35.2	36.3	37.5	38.8	39.7	40.5	53.8	57.1	59.1
	27	32.6	33.5	34.6	35.7	37.0	37.9	38.6	51.3	54.4	56.3
	26	31.1	31.9	33.0	34.0	35.2	36.1	36.8	48.8	51.8	53.6
	25	29.5	30.3	31.3	32.3	33.5	34.3	34.9	46.4	49.2	50.9
	24	28.0	28.8	29.7	30.7	31.8	32.6	33.1	44.0	46.6	48.2
	23	26.5	27.2	28.1	29.0	30.1	30.8	31.3	41.6	44.1	45.6
	22	25.0	25.7	26.5	27.4	28.4	29.1	29.6	39.2	41.6	43.0
	21	23.6	24.2	25.0	25.8	26.7	27.4	27.8	36.9	39.2	40.4
	20	22.1	22.7	23.4	24.2	25.1	25.7	26.1	34.6	36.7	37.9
	18	19.3	19.8	20.4	21.1	21.9	22.5	22.8	30.2	32.0	33.0
	16	16.6	17.0	17.5	18.1	18.8	19.3	19.6	25.8	27.4	28.2
	15	15.3	15.6	16.1	16.6	17.3	17.8	18.0	23.8	25.2	25.9
	14	14.0	14.3	14.7	15.2	15.9	16.2	16.4	21.7	23.0	23.7
	12	11.5	11.7	12.1	12.5	13.0	13.3	13.5	17.7	18.8	19.3
	10	9.1	9.2	9.5	9.8	10.3	10.5	10.6	14.0	14.8	15.2

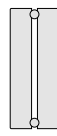
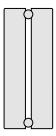
Φ_L = Norm-Wärmeleistung nach EN 442 (ΔT 50K: 75/65/20 °C)

RUNTAL RX WÄRMELEISTUNGEN







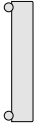

TECHNISCHE DATEN PRO ELEMENT

		Bauhöhe 1200 mm						Bauhöhe 1250 mm			
											
Modell		RX 2120/45	RX 2120/50	RX 2120/55	RX 2120/60	RX 2120/65	RX 2120/70	RX 1125/30	RX 1125/35	RX 1125/40	RX 1125/45
H	mm	1200	1200	1200	1200	1200	1200	1250	1250	1250	1250
N	mm	1160	1160	1160	1160	1160	1160	1210	1210	1210	1210
T	mm	160	160	160	160	160	160	95	95	95	95
X	mm	45	50	55	60	65	70	30	35	40	45
A	m ²	0.36	0.36	0.36	0.37	0.37	0.37	0.19	0.19	0.19	0.19
V	dm ³	0.92	0.93	0.94	0.94	0.95	0.95	0.50	0.50	0.50	0.51
M	kg	3.76	3.77	3.78	3.79	3.8	3.81	1.98	2.00	2.00	2.01
s _k	%	16	17	19	20	21	21	20	23	25	27
q _{ms}	kg/h	11.35	12.12	12.04	12.38	12.64	12.55	6.00	6.21	6.47	6.69
Exp.	n	1.32	1.31	1.31	1.3	1.3	1.29	1.24	1.27	1.29	1.30
Δ TK		Watt	Watt	Watt	Watt	Watt	Watt	Watt	Watt	Watt	Watt
60		167	179	177	182	186	184	87.5	91.0	95.2	98.6
55		149	159	158	163	166	165	78.5	81.5	85.0	88.1
50		132	141	140	144	147	146	69.8	72.2	75.2	77.8
49		128	137	136	140	143	142	68.1	70.4	73.3	75.8
48		125	133	132	136	139	138	66.3	68.5	71.4	73.8
47		121	130	129	132	135	134	64.6	66.7	69.4	71.8
46		118	126	125	129	131	131	62.9	64.9	67.5	69.8
45		114	122	122	125	128	127	61.2	63.1	65.7	67.9
44		111	119	118	122	124	123	59.6	61.4	63.8	65.9
43		108	115	114	118	120	120	57.9	59.6	61.9	64.0
42		104	112	111	114	117	116	56.2	57.9	60.1	62.0
41		101	108	108	111	113	113	54.6	56.1	58.2	60.1
40		98.3	105	104	107	110	109	52.9	54.4	56.4	58.2
39		95.1	101	101	104	106	106	51.3	52.7	54.6	56.3
38		91.9	98.4	97.7	100	102	102	49.7	50.9	52.8	54.5
37		88.7	95.0	94.4	97.4	99.4	99.0	48.0	49.2	51.0	52.6
36		85.6	91.7	91.0	93.9	95.9	95.6	46.4	47.6	49.2	50.8
35		82.4	88.4	87.7	90.6	92.5	92.2	44.8	45.9	47.5	48.9
34		79.3	85.1	84.5	87.2	89.0	88.8	43.3	44.2	45.7	47.1
33		76.3	81.8	81.2	83.9	85.6	85.4	41.7	42.6	44.0	45.3
32		73.2	78.6	78.0	80.6	82.3	82.1	40.1	41.0	42.3	43.6
31		70.2	75.4	74.8	77.4	79.0	78.8	38.6	39.3	40.6	41.8
30		67.3	72.2	71.7	74.1	75.7	75.5	37.0	37.7	38.9	40.1
29		64.3	69.1	68.6	70.9	72.4	72.3	35.5	36.1	37.2	38.3
28		61.4	66.0	65.5	67.8	69.2	69.1	34.0	34.6	35.6	36.6
27		58.5	62.9	62.5	64.6	66.0	65.9	32.5	33.0	34.0	34.9
26		55.7	59.9	59.4	61.5	62.8	62.8	31.0	31.5	32.4	33.3
25		52.9	56.9	56.5	58.5	59.7	59.7	29.5	29.9	30.8	31.6
24		50.1	53.9	53.5	55.5	56.6	56.6	28.1	28.4	29.2	30.0
23		47.4	51.0	50.6	52.5	53.6	53.6	26.6	26.9	27.6	28.4
22		44.7	48.1	47.8	49.5	50.6	50.6	25.2	25.4	26.1	26.8
21		42.0	45.3	44.9	46.6	47.6	47.7	23.8	24.0	24.6	25.2
20		39.4	42.5	42.2	43.8	44.7	44.8	22.4	22.5	23.1	23.6
18		34.3	37.0	36.7	38.2	39.0	39.1	19.7	19.7	20.1	20.6
16		29.3	31.7	31.5	32.7	33.4	33.6	17.0	17.0	17.3	17.7
15		26.9	29.1	28.9	30.1	30.7	30.9	15.7	15.6	15.9	16.3
14		24.6	26.6	26.4	27.5	28.1	28.3	14.4	14.3	14.6	14.9
12		20.1	21.7	21.6	22.5	23.0	23.2	11.9	11.8	11.9	12.2
10		15.8	17.1	17.0	17.8	18.1	18.3	9.5	9.3	9.4	9.6

Φ_L = Norm-Wärmeleistung nach EN 442 (ΔT 50K: 75/65/20 °C)

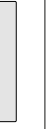
RUNTAL RX WÄRMELEISTUNGEN







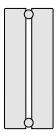

TECHNISCHE DATEN PRO ELEMENT

		Bauhöhe 1250 mm									
											
Modell		RX 1125/50	RX 1125/55	RX 1125/60	RX 1125/65	RX 1125/70	RX 2125/30	RX 2125/35	RX 2125/40	RX 2125/45	RX 2125/50
H	mm	1250	1250	1250	1250	1250	1250	1250	1250	1250	1250
N	mm	1210	1210	1210	1210	1210	1210	1210	1210	1210	1210
T	mm	95	95	95	95	95	160	160	160	160	160
X	mm	50	55	60	65	70	30	35	40	45	50
A	m ²	0.19	0.19	0.19	0.20	0.20	0.37	0.38	0.38	0.38	0.38
V	dm ³	0.51	0.52	0.52	0.53	0.53	0.94	0.94	0.96	0.96	0.97
M	kg	2.02	2.03	2.04	2.05	2.05	3.88	3.88	3.89	3.90	3.91
s _k	%	29	30	32	34	34	12	14	15	16	17
q _{ms}	kg/h	6.91	7.13	7.34	7.51	7.70	10.09	10.71	11.15	11.59	12.38
Exp.	n	1.30	1.30	1.29	1.29	1.30	1.31	1.31	1.32	1.32	1.31
Δ TK		Watt	Watt	Watt	Watt	Watt	Watt	Watt	Watt	Watt	Watt
60		101	105	107	110	113	149	158	164	171	182
55		90.9	93.9	96.5	98.8	101	133	141	147	152	163
50		80.3	82.9	85.3	87.4	89.6	117	124	129	134	143
49		78.2	80.8	83.1	85.2	87.3	114	121	126	131	140
48		76.2	78.6	80.9	82.9	85.0	111	118	122	127	136
47		74.1	76.5	78.8	80.7	82.7	108	114	119	124	132
46		72.1	74.4	76.6	78.5	80.4	105	111	116	120	129
45		70.0	72.3	74.5	76.3	78.1	102	108	112	117	125
44		68.0	70.2	72.3	74.1	75.9	99.3	105	109	113	121
43		66.0	68.2	70.2	71.9	73.6	96.4	102	106	110	118
42		64.0	66.1	68.1	69.8	71.4	93.4	99.1	103	107	114
41		62.0	64.1	66.0	67.7	69.2	90.5	96.0	99.8	103	111
40		60.1	62.0	64.0	65.5	67.0	87.6	93.0	96.6	100	107
39		58.1	60.0	61.9	63.4	64.9	84.8	89.9	93.4	97.1	104
38		56.2	58.0	59.9	61.3	62.7	81.9	86.9	90.2	93.8	100
37		54.3	56.1	57.9	59.3	60.6	79.1	83.9	87.1	90.6	97.0
36		52.4	54.1	55.8	57.2	58.4	76.3	81.0	84.0	87.3	93.6
35		50.5	52.2	53.8	55.2	56.3	73.6	78.1	81.0	84.2	90.2
34		48.6	50.2	51.9	53.1	54.3	70.8	75.1	77.9	81.0	86.8
33		46.8	48.3	49.9	51.1	52.2	68.1	72.3	74.9	77.9	83.5
32		45.0	46.4	48.0	49.1	50.1	65.4	69.4	71.9	74.8	80.2
31		43.1	44.5	46.0	47.2	48.1	62.8	66.6	69.0	71.7	77.0
30		41.3	42.7	44.1	45.2	46.1	60.1	63.8	66.1	68.7	73.7
29		39.6	40.8	42.2	43.3	44.1	57.5	61.0	63.2	65.7	70.5
28		37.8	39.0	40.4	41.4	42.2	54.9	58.3	60.3	62.7	67.3
27		36.0	37.2	38.5	39.5	40.2	52.4	55.6	57.5	59.7	64.2
26		34.3	35.4	36.7	37.6	38.3	49.8	52.9	54.7	56.8	61.1
25		32.6	33.7	34.9	35.7	36.4	47.3	50.2	51.9	54.0	58.1
24		30.9	31.9	33.1	33.9	34.5	44.9	47.6	49.2	51.1	55.0
23		29.3	30.2	31.3	32.1	32.6	42.5	45.0	46.5	48.3	52.0
22		27.6	28.5	29.6	30.3	30.8	40.0	42.5	43.9	45.6	49.1
21		26.0	26.8	27.9	28.5	29.0	37.7	40.0	41.3	42.9	46.2
20		24.4	25.2	26.2	26.8	27.2	35.3	37.5	38.7	40.2	43.3
18		21.3	22.0	22.8	23.4	23.7	30.8	32.7	33.7	35.0	37.8
16		18.3	18.9	19.6	20.1	20.4	26.4	28.0	28.8	29.9	32.4
15		16.8	17.3	18.1	18.5	18.7	24.2	25.7	26.5	27.5	29.7
14		15.3	15.8	16.5	16.9	17.1	22.2	23.5	24.2	25.1	27.2
12		12.6	13.0	13.5	13.9	14.0	18.1	19.2	19.7	20.5	22.2
10		9.9	10.2	10.7	11.0	11.1	14.3	15.1	15.5	16.1	17.5

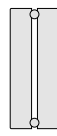
Φ_L = Norm-Wärmeleistung nach EN 442 (ΔT 50K: 75/65/20 °C)

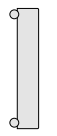
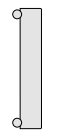
RUNTAL RX WÄRMELEISTUNGEN

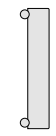







TECHNISCHE DATEN PRO ELEMENT

		Bauhöhe 1250 mm				Bauhöhe 1500 mm					
											
Modell		RX 2125/55	RX 2125/60	RX 2125/65	RX 2125/70	RX 1150/30	RX 1150/35	RX 1150/40	RX 1150/45	RX 1150/50	RX 1150/55
H	mm	1250	1250	1250	1250	1500	1500	1500	1500	1500	1500
N	mm	1210	1210	1210	1210	1460	1460	1460	1460	1460	1460
T	mm	160	160	160	160	95	95	95	95	95	95
X	mm	55	60	65	70	30	35	40	45	50	55
A	m²	0.38	0.38	0.38	0.38	0.23	0.23	0.23	0.23	0.23	0.23
V	dm³	0.97	0.98	0.98	0.99	0.58	0.59	0.59	0.6	0.6	0.61
M	kg	3.92	3.93	3.94	3.95	2.35	2.37	2.38	2.39	2.4	2.41
s_k	%	19	20	21	21	20	22	24	26	28	30
q_{ms}	kg/h	12.29	12.64	12.90	12.81	7.12	7.4	7.72	8	8.31	8.53
Exp.	n	1.31	1.30	1.30	1.29	1.25	1.28	1.29	1.3	1.3	1.29
Δ TK		Watt	Watt	Watt	Watt	Watt	Watt	Watt	Watt	Watt	Watt
	60	181	186	190	188	104	108	113	118	122	125
	55	161	166	169	168	93.3	97.3	101	105	109	112
	50	142	147	150	149	82.8	86.1	89.8	93.1	96.6	99.2
	49	139	143	146	145	80.7	83.9	87.5	90.7	94.1	96.6
	48	135	139	142	141	78.7	81.7	85.2	88.3	91.6	94.1
	47	131	135	138	137	76.6	79.5	82.9	85.9	89.1	91.6
	46	128	131	134	133	74.6	77.4	80.6	83.5	86.7	89.1
	45	124	128	130	130	72.6	75.2	78.4	81.2	84.2	86.6
	44	120	124	127	126	70.6	73.1	76.1	78.8	81.8	84.1
	43	117	120	123	122	68.6	71.0	73.9	76.5	79.4	81.7
	42	113	117	119	119	66.6	68.9	71.7	74.2	77.0	79.2
	41	110	113	115	115	64.6	66.8	69.5	71.9	74.6	76.8
	40	106	110	112	111	62.6	64.7	67.3	69.7	72.3	74.4
	39	103	106	108	108	60.7	62.6	65.2	67.4	69.9	72.0
	38	99.8	102	105	104	58.8	60.6	63.0	65.2	67.6	69.6
	37	96.3	99.4	101	101	56.8	58.6	60.9	62.9	65.3	67.3
	36	92.9	95.9	97.9	97.6	54.9	56.5	58.8	60.7	63.0	64.9
	35	89.6	92.5	94.4	94.1	53.0	54.5	56.7	58.6	60.8	62.6
	34	86.2	89.0	90.9	90.6	51.1	52.6	54.6	56.4	58.5	60.3
	33	82.9	85.6	87.4	87.2	49.3	50.6	52.5	54.2	56.3	58.0
	32	79.7	82.3	84.0	83.8	47.4	48.6	50.5	52.1	54.1	55.8
	31	76.4	79.0	80.6	80.4	45.6	46.7	48.5	50.0	51.9	53.5
	30	73.2	75.7	77.2	77.1	43.7	44.8	46.5	47.9	49.7	51.3
	29	70.0	72.4	73.9	73.8	41.9	42.9	44.5	45.9	47.6	49.1
	28	66.9	69.2	70.6	70.5	40.1	41.0	42.5	43.8	45.5	47.0
	27	63.8	66.0	67.4	67.3	38.3	39.1	40.6	41.8	43.4	44.8
	26	60.7	62.8	64.1	64.1	36.6	37.3	38.6	39.8	41.3	42.7
	25	57.6	59.7	60.9	61.0	34.8	35.5	36.7	37.8	39.2	40.6
	24	54.6	56.6	57.8	57.8	33.1	33.7	34.8	35.9	37.2	38.5
	23	51.7	53.6	54.7	54.7	31.4	31.9	33.0	33.9	35.2	36.4
	22	48.8	50.6	51.6	51.7	29.7	30.1	31.1	32.0	33.2	34.4
	21	45.9	47.6	48.6	48.7	28.0	28.4	29.3	30.1	31.3	32.4
	20	43.0	44.7	45.6	45.7	26.3	26.6	27.5	28.3	29.4	30.4
	18	37.5	39.0	39.8	39.9	23.1	23.3	24.0	24.7	25.6	26.6
	16	32.1	33.4	34.1	34.3	19.9	20.0	20.6	21.2	22.0	22.8
	15	29.5	30.7	31.4	31.5	18.4	18.4	19.0	19.5	20.2	21.0
	14	27.0	28.1	28.7	28.8	16.9	16.9	17.4	17.8	18.5	19.2
	12	22.0	23.0	23.5	23.6	13.9	13.9	14.2	14.6	15.1	15.7
	10	17.4	18.1	18.5	18.7	11.1	11.0	11.3	11.5	11.9	12.4

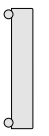
Φ_L = Norm-Wärmeleistung nach EN 442 (ΔT 50K: 75/65/20 °C)

RUNTAL RX WÄRMELEISTUNGEN

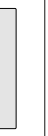





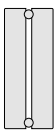

TECHNISCHE DATEN PRO ELEMENT

		Bauhöhe 1500 mm									
											
Modell		RX 1150/60	RX 1150/65	RX 1150/70	RX 2150/30	RX 2150/35	RX 2150/40	RX 2150/45	RX 2150/50	RX 2150/55	RX 2150/60
H	mm	1500	1500	1500	1500	1500	1500	1500	1500	1500	1500
N	mm	1460	1460	1460	1460	1460	1460	1460	1460	1460	1460
T	mm	95	95	95	160	160	160	160	160	160	160
X	mm	60	65	70	30	35	40	45	50	55	60
A	m²	0.23	0.23	0.23	0.45	0.45	0.45	0.45	0.45	0.45	0.46
V	dm³	0.61	0.62	0.62	1.13	1.13	1.14	1.14	1.15	1.15	1.17
M	kg	2.42	2.43	2.44	4.65	4.66	4.67	4.68	4.69	4.7	4.72
s_k	%	32	34	34	12	14	15	16	17	18	20
q_{ms}	kg/h	8.77	9.03	9.2	12.04	12.81	13.33	13.84	14.79	14.79	15.22
Exp.	n	1.29	1.28	1.29	1.3	1.31	1.32	1.32	1.31	1.31	1.3
Δ TK		Watt	Watt	Watt	Watt	Watt	Watt	Watt	Watt	Watt	Watt
60		129	132	135	177	189	197	204	218	218	224
55		115	118	121	158	168	175	182	194	194	200
50		102	105	107	140	149	155	161	172	172	177
49		99.4	102	104	136	145	150	156	167	167	172
48		96.8	99.7	101	132	141	146	152	163	163	167
47		94.2	97.0	98.8	129	137	142	148	158	158	163
46		91.6	94.4	96.1	125	133	138	144	154	154	158
45		89.0	91.8	93.4	122	129	134	140	149	149	154
44		86.5	89.2	90.7	118	126	130	136	145	145	149
43		84.0	86.6	88.1	115	122	127	131	141	141	145
42		81.5	84.0	85.4	111	118	123	127	136	136	141
41		79.0	81.4	82.8	108	114	119	123	132	132	136
40		76.5	78.9	80.2	104	111	115	119	128	128	132
39		74.0	76.4	77.7	101	107	111	116	124	124	128
38		71.6	73.9	75.1	98.0	104	107	112	120	120	123
37		69.2	71.4	72.6	94.7	100	104	108	115	115	119
36		66.8	69.0	70.0	91.3	96.9	100	104	111	111	115
35		64.4	66.5	67.5	88.1	93.4	96.8	100	107	107	111
34		62.0	64.1	65.1	84.8	89.9	93.2	96.8	103	103	107
33		59.7	61.7	62.6	81.6	86.5	89.6	93.0	99.8	99.8	103
32		57.4	59.3	60.2	78.4	83.0	86.0	89.3	95.9	95.9	99.1
31		55.1	56.9	57.8	75.2	79.7	82.5	85.7	92.0	92.0	95.1
30		52.8	54.6	55.4	72.1	76.3	79.0	82.0	88.1	88.1	91.1
29		50.5	52.3	53.0	69.0	73.0	75.5	78.4	84.3	84.3	87.2
28		48.3	50.0	50.6	65.9	69.7	72.1	74.9	80.5	80.5	83.3
27		46.1	47.7	48.3	62.8	66.5	68.7	71.4	76.7	76.7	79.4
26		43.9	45.5	46.0	59.8	63.3	65.4	67.9	73.0	73.0	75.6
25		41.7	43.2	43.8	56.9	60.1	62.1	64.5	69.4	69.4	71.9
24		39.6	41.0	41.5	53.9	57.0	58.8	61.1	65.8	65.8	68.2
23		37.5	38.9	39.3	51.0	53.9	55.6	57.8	62.2	62.2	64.5
22		35.4	36.7	37.1	48.2	50.8	52.4	54.5	58.7	58.7	60.9
21		33.3	34.6	34.9	45.3	47.8	49.3	51.2	55.2	55.2	57.3
20		31.3	32.5	32.8	42.5	44.9	46.2	48.0	51.8	51.8	53.8
18		27.3	28.4	28.6	37.1	39.1	40.2	41.8	45.1	45.1	46.9
16		23.5	24.4	24.6	31.8	33.5	34.4	35.8	38.7	38.7	40.2
15		21.6	22.5	22.6	29.3	30.8	31.6	32.9	35.5	35.5	37.0
14		19.7	20.6	20.7	26.8	28.1	28.9	30.0	32.5	32.5	33.8
12		16.2	16.9	17.0	21.9	23.0	23.6	24.5	26.5	26.5	27.7
10		12.8	13.4	13.4	17.3	18.1	18.5	19.2	20.9	20.9	21.8

Φ_L = Norm-Wärmeleistung nach EN 442 (ΔT 50K: 75/65/20 °C)

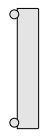
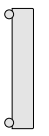
RUNTAL RX WÄRMELEISTUNGEN











TECHNISCHE DATEN PRO ELEMENT

		Bauhöhe 1500 mm		Bauhöhe 1600 mm							
											
Modell		RX 2150/65	RX 2150/70	RX 1160/30	RX 1160/35	RX 1160/40	RX 1160/45	RX 1160/50	RX 1160/55	RX 1160/60	RX 1160/65
H	mm	1500	1500	1600	1600	1600	1600	1600	1600	1600	1600
N	mm	1460	1460	1560	1560	1560	1560	1560	1560	1560	1560
T	mm	160	160	95	95	95	95	95	95	95	95
X	mm	65	70	30	35	40	45	50	55	60	65
A	m²	0.46	0.46	0.24	0.24	0.24	0.24	0.24	0.24	0.25	0.25
V	dm³	1.17	1.18	0.62	0.62	0.63	0.63	0.64	0.65	0.65	0.66
M	kg	4.73	4.74	2.51	2.52	2.53	2.54	2.55	2.56	2.57	2.58
s_k	%	21	21	20	22	24	26	28	30	32	34
q_{ms}	kg/h	15.56	15.56	7.59	7.91	8.25	8.56	8.86	9.11	9.37	9.63
Exp.	n	1.3	1.29	1.25	1.28	1.29	1.29	1.3	1.29	1.29	1.28
Δ TK	Watt	Watt	Watt	Watt	Watt	Watt	Watt	Watt	Watt	Watt	Watt
60	229	229	110	116	121	126	130	1	1	141	
55	204	204	99	103	108	112	116	120	123	126	
50	181	181	88.3	92.0	96.0	99.6	103	106	109	112	
49	176	176	86.1	89.7	93.5	97.0	100	103	106	109	
48	171	171	83.9	87.3	91.1	94.5	97.7	101	103	106	
47	167	167	81.7	85.0	88.6	92.0	95.0	97.9	101	103	
46	162	162	79.6	82.7	86.2	89.4	92.4	95.2	97.9	100	
45	157	158	77.4	80.4	83.8	86.9	89.8	92.5	95.1	97.9	
44	153	153	75.3	78.1	81.4	84.5	87.2	89.9	92.4	95.1	
43	148	149	73.1	75.8	79.0	82.0	84.7	87.3	89.7	92.3	
42	144	144	71.0	73.6	76.7	79.5	82.1	84.6	87.0	89.6	
41	139	140	68.9	71.4	74.3	77.1	79.6	82.1	84.4	86.9	
40	135	135	66.8	69.1	72.0	74.7	77.1	79.5	81.7	84.2	
39	131	131	64.7	66.9	69.7	72.3	74.6	76.9	79.1	81.5	
38	126	127	62.7	64.7	67.4	69.9	72.1	74.4	76.5	78.8	
37	122	122	60.6	62.6	65.1	67.5	69.6	71.9	73.9	76.2	
36	118	118	58.6	60.4	62.8	65.2	67.2	69.4	71.3	73.6	
35	113	114	56.5	58.3	60.6	62.9	64.8	66.9	68.8	70.9	
34	109	110	54.5	56.2	58.4	60.6	62.4	64.5	66.3	68.4	
33	105	105	52.5	54.1	56.2	58.3	60.0	62.0	63.8	65.8	
32	101	101	50.5	52.0	54.0	56.0	57.7	59.6	61.3	63.3	
31	97.2	97.7	48.6	49.9	51.8	53.8	55.3	57.2	58.8	60.7	
30	93.2	93.6	46.6	47.8	49.7	51.5	53.0	54.8	56.4	58.2	
29	89.2	89.6	44.7	45.8	47.5	49.3	50.7	52.5	54.0	55.8	
28	85.2	85.7	42.8	43.8	45.4	47.1	48.5	50.2	51.6	53.3	
27	81.2	81.7	40.9	41.8	43.4	45.0	46.2	47.9	49.2	50.9	
26	77.4	77.9	39.0	39.8	41.3	42.8	44.0	45.6	46.9	48.5	
25	73.5	74.0	37.1	37.9	39.3	40.7	41.8	43.3	44.6	46.1	
24	69.7	70.2	35.3	36.0	37.2	38.6	39.7	41.1	42.3	43.8	
23	66.0	66.5	33.5	34.1	35.3	36.6	37.5	38.9	40.0	41.5	
22	62.3	62.8	31.6	32.2	33.3	34.5	35.4	36.8	37.8	39.2	
21	58.6	59.1	29.9	30.3	31.4	32.5	33.3	34.6	35.6	36.9	
20	55.0	55.5	28.1	28.5	29.4	30.5	31.3	32.5	33.4	34.7	
18	48.0	48.5	24.6	24.9	25.7	26.7	27.3	28.4	29.2	30.3	
16	41.2	41.6	21.3	21.4	22.1	22.9	23.4	24.4	25.1	26.1	
15	37.8	38.3	19.6	19.7	20.3	21.1	21.5	22.4	23.1	24.0	
14	34.6	35.0	18.0	18.0	18.6	19.3	19.7	20.5	21.1	22.0	
12	28.3	28.7	14.8	14.8	15.2	15.8	16.1	16.8	17.3	18.0	
10	22.3	22.7	11.8	11.7	12.0	12.5	12.7	13.3	13.7	14.3	

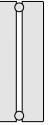
Φ_L = Norm-Wärmeleistung nach EN 442 (ΔT 50K: 75/65/20 °C)

RUNTAL RX WÄRMELEISTUNGEN









TECHNISCHE DATEN PRO ELEMENT

		Bauhöhe 1600 mm									
											
Modell		RX 1160/70	RX 2160/30	RX 2160/35	RX 2160/40	RX 2160/45	RX 2160/50	RX 2160/55	RX 2060/60	RX 2160/65	RX 2160/70
H	mm	1600	1600	1600	1600	1600	1600	1600	1600	1600	1600
N	mm	1560	1560	1560	1560	1560	1560	1560	1560	1560	1560
T	mm	95	160	160	160	160	160	160	160	160	160
X	mm	70	30	35	40	45	50	55	60	65	70
A	m²	0.25	0.48	0.48	0.48	0.48	0.48	0.48	0.48	0.49	0.49
V	dm³	0.66	1.2	1.2	1.21	1.22	1.22	1.23	1.23	1.24	1.24
M	kg	2.59	4.95	4.96	4.97	4.98	4.99	5	8.01	5.02	5.03
s_k	%	34	12	13	15	16	17	18	19	21	21
q_{ms}	kg/h	9.8	12.81	13.58	14.1	14.7	15.65	15.73	16.16	16.59	16.68
Exp.	n	1.28	1.3	1.3	1.32	1.32	1.31	1.31	1.3	1.3	1.29
Δ TK		Watt	Watt	Watt	Watt	Watt	Watt	Watt	Watt	Watt	Watt
60		144	188	200	208	217	231	232	238	244	245
55		128	168	178	186	193	206	207	212	218	219
50		114	149	158	164	171	182	183	188	193	194
49		111	145	153	159	166	177	178	183	188	189
48		108	141	149	155	162	172	173	178	183	184
47		105	137	145	151	157	167	168	173	178	179
46		102	133	141	146	153	163	164	168	173	174
45		99.6	129	137	142	148	158	159	163	168	169
44		96.8	126	133	138	144	153	154	159	163	164
43		94.0	122	129	134	140	149	150	154	158	159
42		91.2	118	126	130	135	144	145	149	153	154
41		88.4	115	122	126	131	140	141	145	149	150
40		85.7	111	118	122	127	135	136	140	144	145
39		82.9	107	114	118	123	131	132	136	139	140
38		80.2	104	110	114	119	127	127	131	135	136
37		77.5	100	106	110	114	122	123	127	130	131
36		74.9	97.2	103	106	110	118	119	122	125	127
35		72.2	93.7	99.4	102	106	114	114	118	121	122
34		69.6	90.3	95.7	98.6	102	109	110	113	116	118
33		67.0	86.8	92.1	94.8	98.8	105	106	109	112	113
32		64.4	83.4	88.4	91.0	94.9	101	102	105	108	109
31		61.8	80.0	84.9	87.3	91.0	97.3	97.8	101	103	104
30		59.3	76.7	81.3	83.6	87.1	93.2	93.7	96.8	99.3	100
29		56.8	73.4	77.8	79.9	83.3	89.2	89.6	92.6	95.1	96.1
28		54.3	70.1	74.4	76.3	79.5	85.2	85.6	88.5	90.8	91.8
27		51.8	66.9	70.9	72.7	75.8	81.2	81.6	84.4	86.6	87.6
26		49.4	63.7	67.5	69.2	72.1	77.3	77.7	80.3	82.5	83.5
25		46.9	60.5	64.2	65.7	68.5	73.4	73.8	76.4	78.4	79.3
24		44.6	57.4	60.9	62.2	64.9	69.6	70.0	72.4	74.3	75.3
23		42.2	54.3	57.6	58.8	61.4	65.8	66.2	68.5	70.3	71.2
22		39.9	51.2	54.3	55.5	57.9	62.1	62.4	64.7	66.4	67.3
21		37.6	48.2	51.2	52.2	54.4	58.4	58.7	60.9	62.5	63.4
20		35.3	45.3	48.0	48.9	51.0	54.8	55.1	57.1	58.6	59.5
18		30.8	39.5	41.9	42.6	44.4	47.7	48.0	49.8	51.1	51.9
16		26.5	33.9	35.9	36.4	38.0	40.9	41.1	42.7	43.9	44.6
15		24.4	31.1	33.0	33.5	34.9	37.6	37.8	39.3	40.3	41.0
14		22.3	28.5	30.2	30.6	31.9	34.3	34.5	35.9	36.9	37.6
12		18.3	23.3	24.7	24.9	26.0	28.1	28.2	29.4	30.2	30.8
10		14.5	18.4	19.5	19.6	20.4	22.1	22.2	23.2	23.8	24.3

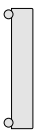
Φ_L = Norm-Wärmeleistung nach EN 442 (ΔT 50K: 75/65/20 °C)

RUNTAL RX WÄRMELEISTUNGEN



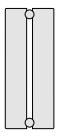



TECHNISCHE DATEN PRO ELEMENT

		Bauhöhe 1750 mm									
											
Modell		RX 1175/30	RX 1175/35	RX 1175/40	RX 1175/45	RX 1175/50	RX 1175/55	RX 1175/60	RX 1175/65	RX 1175/70	RX 2175/30
H	mm	1750	1750	1750	1750	1750	1750	1750	1750	1750	1750
N	mm	1710	1710	1710	1710	1710	1710	1710	1710	1710	1710
T	mm	95	95	95	95	95	95	95	95	95	160
X	mm	30	35	40	45	50	55	60	65	70	30
A	m ²	0.26	0.26	0.27	0.27	0.27	0.27	0.27	0.27	0.27	0.52
V	dm ³	0.68	0.69	0.69	0.69	0.70	0.71	0.71	0.72	0.72	1.32
M	kg	2.75	2.76	2.76	2.77	2.78	2.79	2.81	2.82	2.83	5.43
s _k	%	19	22	24	26	28	30	31	33	33	12
q _{ms}	kg/h	8.32	8.69	9.11	9.45	9.86	10.11	10.37	10.62	10.78	13.60
Exp.	n	1.25	1.28	1.29	1.29	1.29	1.29	1.29	1.28	1.27	1.30
Δ TK		Watt	Watt	Watt	Watt	Watt	Watt	Watt	Watt	Watt	Watt
60		121	127	134	139	145	148	152	155	158	200
55		109	114	119	124	129	133	136	139	141	179
50		96.7	101	106	109	114	117	120	123	125	158
49		94.3	98.5	103	107	111	114	117	120	122	154
48		91.9	96.0	100	104	108	111	114	117	119	150
47		89.5	93.4	97.8	101	105	108	111	114	115	145
46		87.2	90.9	95.2	98.7	103	105	108	111	112	141
45		84.8	88.4	92.5	95.9	100	102	105	107	109	137
44		82.5	85.8	89.9	93.2	97.3	99.8	102	104	106	133
43		80.1	83.4	87.2	90.4	94.4	96.8	99.2	101	103	130
42		77.8	80.9	84.6	87.7	91.6	93.9	96.3	98.8	100	126
41		75.5	78.4	82.0	85.0	88.8	91.1	93.3	95.8	97.5	122
40		73.2	76.0	79.5	82.4	86.0	88.2	90.4	92.8	94.5	118
39		70.9	73.6	76.9	79.7	83.3	85.4	87.5	89.8	91.5	114
38		68.6	71.2	74.4	77.1	80.5	82.6	84.6	86.9	88.5	110
37		66.4	68.8	71.9	74.5	77.8	79.8	81.8	84.0	85.6	106
36		64.2	66.4	69.4	71.9	75.1	77.0	78.9	81.1	82.6	103
35		61.9	64.1	66.9	69.3	72.4	74.3	76.1	78.2	79.7	99.5
34		59.7	61.7	64.4	66.8	69.8	71.5	73.3	75.4	76.9	95.8
33		57.5	59.4	62.0	64.3	67.1	68.8	70.5	72.5	74.0	92.2
32		55.4	57.1	59.6	61.8	64.5	66.1	67.8	69.7	71.2	88.5
31		53.2	54.8	57.2	59.3	61.9	63.5	65.1	67.0	68.3	85.0
30		51.1	52.6	54.8	56.8	59.4	60.9	62.4	64.2	65.6	81.4
29		49.0	50.3	52.5	54.4	56.8	58.3	59.7	61.5	62.8	77.9
28		46.9	48.1	50.2	52.0	54.3	55.7	57.1	58.8	60.1	74.4
27		44.8	45.9	47.9	49.6	51.8	53.1	54.4	56.1	57.3	71.0
26		42.7	43.8	45.6	47.3	49.3	50.6	51.9	53.5	54.7	67.6
25		40.7	41.6	43.3	44.9	46.9	48.1	49.3	50.8	52.0	64.2
24		38.7	39.5	41.1	42.6	44.5	45.6	46.8	48.3	49.4	60.9
23		36.6	37.4	38.9	40.3	42.1	43.2	44.3	45.7	46.8	57.6
22		34.7	35.4	36.7	38.1	39.8	40.8	41.8	43.2	44.2	54.4
21		32.7	33.3	34.6	35.9	37.5	38.4	39.4	40.7	41.7	51.2
20		30.8	31.3	32.5	33.7	35.2	36.1	37.0	38.2	39.2	48.1
18		27.0	27.3	28.4	29.4	30.7	31.5	32.3	33.4	34.3	41.9
16		23.3	23.5	24.4	25.3	26.4	27.1	27.7	28.7	29.5	36.0
15		21.5	21.7	22.4	23.2	24.3	24.9	25.5	26.4	27.2	33.1
14		19.7	19.8	20.5	21.3	22.2	22.8	23.3	24.2	24.9	30.2
12		16.3	16.3	16.8	17.4	18.2	18.7	19.1	19.9	20.5	24.7
10		12.9	12.9	13.3	13.8	14.4	14.8	15.1	15.7	16.2	19.5

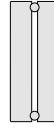
Φ_L = Norm-Wärmeleistung nach EN 442 (ΔT 50K: 75/65/20 °C)

RUNTAL RX WÄRMELEISTUNGEN

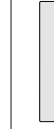
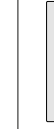







TECHNISCHE DATEN PRO ELEMENT

		Bauhöhe 1750 mm								Bauhöhe 1800 mm	
											
Modell		RX 2175/35	RX 2175/40	RX 2175/45	RX 2175/50	RX 2175/55	RX 2175/60	RX 2175/65	RX 2175/70	RX 1180/30	RX 1180/35
H	mm	1750	1750	1750	1750	1750	1750	1750	1750	1800	1800
N	mm	1710	1710	1710	1710	1710	1710	1710	1710	1760	1760
T	mm	160	160	160	160	160	160	160	160	95	95
X	mm	35	40	45	50	55	60	65	70	30	35
A	m²	0.52	0.53	0.53	0.53	0.53	0.53	0.53	0.53	0.27	0.27
V	dm³	1.32	1.33	1.34	1.35	1.35	1.35	1.35	1.36	0.69	0.7
M	kg	5.44	5.45	5.46	5.47	5.48	5.49	5.5	5.51	2.81	2.82
s_k	%	13	15	16	17	18	19	21	21	19	22
q_{ms}	kg/h	14.42	15.07	15.73	16.55	16.79	17.29	17.78	17.94	8.56	8.94
Exp.	n	1.30	1.32	1.32	1.31	1.31	1.30	1.29	1.29	1.25	1.28
Δ TK		Watt	Watt	Watt	Watt	Watt	Watt	Watt	Watt	Watt	Watt
	60	212	223	232	244	248	254	261	264	125	131
	55	189	198	207	218	221	227	233	236	112	117
	50	167	175	182	192	195	201	206	208	99.5	104
	49	163	170	178	187	190	195	201	203	97.0	101
	48	159	166	173	182	185	190	196	198	94.6	98.7
	47	154	161	168	177	180	185	190	192	92.1	96.1
	46	150	157	163	172	175	180	185	187	89.7	93.5
	45	146	152	159	167	170	175	180	182	87.2	90.9
	44	142	148	154	162	165	170	175	176	84.8	88.3
	43	137	143	149	158	160	165	170	171	82.4	85.7
	42	133	139	145	153	155	160	165	166	80.0	83.2
	41	129	134	140	148	150	155	160	161	77.6	80.7
	40	125	130	136	143	145	150	155	156	75.3	78.2
	39	121	126	131	139	141	145	150	151	72.9	75.7
	38	117	122	127	134	136	140	145	146	70.6	73.2
	37	113	117	122	129	131	135	140	141	68.3	70.7
	36	109	113	118	125	127	131	135	136	66.0	68.3
	35	105	109	114	120	122	126	130	131	63.7	65.9
	34	101	105	110	116	117	121	125	126	61.4	63.5
	33	97.7	101	105	111	113	117	121	122	59.2	61.1
	32	93.9	97.3	101	107	108	112	116	117	57.0	58.7
	31	90.1	93.3	97.3	102	104	108	111	112	54.7	56.4
	30	86.3	89.3	93.2	98.6	100	103	107	108	52.5	54.1
	29	82.6	85.4	89.1	94.3	95.7	99.0	102	103	50.4	51.8
	28	78.9	81.5	85.1	90.0	91.4	94.6	97.9	98.8	48.2	49.5
	27	75.3	77.7	81.1	85.9	87.1	90.2	93.4	94.2	46.1	47.3
	26	71.7	73.9	77.2	81.7	82.9	85.9	88.9	89.8	43.9	45.0
	25	68.1	70.2	73.3	77.6	78.8	81.6	84.6	85.3	41.8	42.8
	24	64.6	66.5	69.4	73.6	74.7	77.4	80.2	81.0	39.8	40.6
	23	61.1	62.9	65.6	69.6	70.6	73.3	75.9	76.6	37.7	38.5
	22	57.7	59.3	61.9	65.7	66.6	69.1	71.7	72.4	35.7	36.4
	21	54.3	55.8	58.2	61.8	62.7	65.1	67.5	68.1	33.6	34.3
	20	51.0	52.3	54.6	57.9	58.8	61.1	63.4	64.0	31.7	32.2
	18	44.4	45.5	47.5	50.5	51.2	53.3	55.3	55.9	27.7	28.1
	16	38.1	39.0	40.7	43.3	43.9	45.7	47.5	48.0	23.9	24.2
	15	35.1	35.8	37.3	39.8	40.3	42.0	43.7	44.1	22.1	22.3
	14	32.0	32.7	34.1	36.3	36.9	38.4	40.0	40.4	20.3	20.4
	12	26.2	26.6	27.8	29.7	30.1	31.4	32.8	33.1	16.7	16.7
	10	20.7	20.9	21.9	23.4	23.7	24.8	25.9	26.2	13.3	13.3

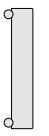
Φ_L = Norm-Wärmeleistung nach EN 442 (ΔT 50K: 75/65/20 °C)

RUNTAL RX WÄRMELEISTUNGEN

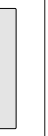







TECHNISCHE DATEN PRO ELEMENT

		Bauhöhe 1800 mm									
											
Modell		RX 1180/40	RX 1180/45	RX 1180/50	RX 1180/55	RX 1180/60	RX 1180/65	RX 1180/70	RX 2180/30	RX 2180/35	RX 2180/40
H	mm	1800	1800	1800	1800	1800	1800	1800	1800	1800	1800
N	mm	1760	1760	1760	1760	1760	1760	1760	1760	1760	1760
T	mm	95	95	95	95	95	95	95	160	160	160
X	mm	40	45	50	55	60	65	70	30	35	40
A	m ²	0.27	0.27	0.27	0.27	0.28	0.28	0.28	0.54	0.54	0.54
V	dm ³	0.7	0.71	0.71	0.72	0.72	0.73	0.73	1.34	1.35	1.36
M	kg	2.83	2.84	2.85	2.86	2.88	2.89	2.90	5.56	5.57	5.58
s _k	%	24	26	28	30	31	33	33	12	13	15
q _{ms}	kg/h	9.37	9.72	10.15	10.4	10.66	10.92	11.09	14.27	15.13	15.82
Exp.	n	1.29	1.29	1.29	1.29	1.29	1.28	1.27	1.3	1.3	1.32
Δ TK		Watt	Watt	Watt	Watt	Watt	Watt	Watt	Watt	Watt	Watt
60		137	143	149	153	156	160	162	210	223	234
55		123	127	133	136	140	143	145	187	199	208
50		109	113	118	121	124	127	129	166	176	184
49		106	110	115	117	120	123	125	161	171	179
48		103	107	111	114	117	120	122	157	166	174
47		100	104	108	111	114	117	119	153	162	169
46		97.9	101	106	108	111	114	116	148	157	164
45		95.1	98.6	103	105	108	111	112	144	153	160
44		92.4	95.8	100	102	105	107	109	140	149	155
43		89.7	93.0	97.1	99.6	102	104	106	136	144	150
42		87.0	90.2	94.2	96.6	99.0	101	103	132	140	146
41		84.4	87.5	91.3	93.7	96.0	98.5	100	128	136	141
40		81.7	84.7	88.5	90.7	93.0	95.4	97.2	124	131	137
39		79.1	82.0	85.6	87.8	90.0	92.4	94.1	120	127	132
38		76.5	79.3	82.8	84.9	87.0	89.4	91.0	116	123	128
37		73.9	76.6	80.0	82.1	84.1	86.4	88.0	112	119	123
36		71.3	74.0	77.2	79.2	81.2	83.4	85.0	108	114	119
35		68.8	71.3	74.5	76.4	78.3	80.5	82.0	104	110	114
34		66.3	68.7	71.7	73.6	75.4	77.5	79.0	100	106	110
33		63.8	66.1	69.0	70.8	72.5	74.6	76.1	96.7	102	106
32		61.3	63.5	66.4	68.0	69.7	71.7	73.2	92.9	98.5	102
31		58.8	61.0	63.7	65.3	66.9	68.9	70.3	89.2	94.5	97.9
30		56.4	58.5	61.1	62.6	64.2	66.0	67.4	85.4	90.6	93.8
29		54.0	56.0	58.4	59.9	61.4	63.2	64.6	81.8	86.7	89.6
28		51.6	53.5	55.9	57.3	58.7	60.5	61.8	78.1	82.8	85.6
27		49.2	51.0	53.3	54.6	56.0	57.7	59.0	74.5	79.0	81.6
26		46.9	48.6	50.8	52.1	53.3	55.0	56.2	70.9	75.2	77.6
25		44.6	46.2	48.3	49.5	50.7	52.3	53.5	67.4	71.5	73.7
24		42.3	43.8	45.8	46.9	48.1	49.6	50.8	63.9	67.8	69.8
23		40.0	41.5	43.3	44.4	45.5	47.0	48.1	60.5	64.1	66.0
22		37.8	39.2	40.9	42.0	43.0	44.4	45.5	57.1	60.5	62.3
21		35.6	36.9	38.5	39.5	40.5	41.8	42.9	53.7	57.0	58.5
20		33.4	34.7	36.2	37.1	38.0	39.3	40.3	50.4	53.5	54.9
18		29.2	30.2	31.6	32.4	33.2	34.3	35.2	44.0	46.6	47.8
16		25.1	26.0	27.1	27.8	28.5	29.5	30.3	37.7	40.0	40.9
15		23.1	23.9	25.0	25.6	26.2	27.2	28.0	34.7	36.8	37.6
14		21.1	21.9	22.8	23.4	24.0	24.9	25.6	31.7	33.6	34.3
12		17.3	17.9	18.7	19.2	19.7	20.4	21.1	26.0	27.5	28.0
10		13.7	14.2	14.8	15.2	15.6	16.2	16.7	20.5	21.7	22.0

Φ_L = Norm-Wärmeleistung nach EN 442 (ΔT 50K: 75/65/20 °C)

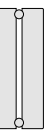
RUNTAL RX WÄRMELEISTUNGEN

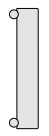
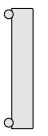





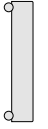

TECHNISCHE DATEN PRO ELEMENT

		Bauhöhe 1800 mm						Bauhöhe 1900 mm			
											
Modell		RX 2180/45	RX 2180/50	RX 2180/55	RX 2180/60	RX 2180/65	RX 2180/70	RX 1190/30	RX 1190/35	RX 1190/40	RX 1190/45
H	mm	1800	1800	1800	1800	1800	1800	1900	1900	1900	1900
N	mm	1760	1760	1760	1760	1760	1760	1860	1860	1860	1860
T	mm	160	160	160	160	160	160	95	95	95	95
X	mm	45	50	55	60	65	70	30	35	40	45
A	m²	0.54	0.54	0.54	0.54	0.55	0.55	0.28	0.29	0.29	0.29
V	dm³	1.36	1.37	1.37	1.38	1.38	1.39	0.73	0.73	0.74	0.74
M	kg	5.59	5.6	5.61	5.62	5.63	5.64	2.96	2.97	2.99	3
s_k	%	16	17	18	19	21	21	19	21	24	26
q_{ms}	kg/h	16.51	17.37	17.63	18.14	18.66	18.83	9.03	9.54	9.97	10.32
Exp.	n	1.32	1.31	1.31	1.3	1.29	1.29	1.26	1.28	1.29	1.29
Δ TK		Watt	Watt	Watt	Watt	Watt	Watt	Watt	Watt	Watt	Watt
	60	244	256	260	267	274	277	132	140	146	151
	55	217	228	232	238	245	247	118	125	131	135
	50	192	202	205	211	217	219	105	111	116	120
	49	186	196	199	205	211	213	102	108	113	116
	48	181	191	194	200	205	207	99.7	105	110	113
	47	176	186	189	194	200	202	97.1	102	107	110
	46	172	181	183	189	194	196	94.5	99.8	104	107
	45	167	176	178	184	189	191	91.9	97.0	101	104
	44	162	170	173	178	184	185	89.4	94.2	98.4	101
	43	157	165	168	173	178	180	86.8	91.5	95.5	98.8
	42	152	160	163	168	173	174	84.3	88.8	92.6	95.8
	41	147	155	158	163	168	169	81.8	86.1	89.8	92.9
	40	143	150	153	157	162	164	79.3	83.4	87.0	90.0
	39	138	145	148	152	157	158	76.8	80.8	84.2	87.1
	38	133	141	143	147	152	153	74.3	78.1	81.4	84.2
	37	129	136	138	142	147	148	71.8	75.5	78.7	81.4
	36	124	131	133	137	142	143	69.4	72.9	75.9	78.5
	35	119	126	128	132	137	138	67.0	70.3	73.2	75.7
	34	115	121	123	127	131	133	64.6	67.8	70.5	73.0
	33	110	117	118	122	127	128	62.2	65.2	67.9	70.2
	32	106	112	114	118	122	123	59.8	62.7	65.2	67.5
	31	102	108	109	113	117	118	57.5	60.2	62.6	64.8
	30	97.8	103	105	108	112	113	55.2	57.7	60.0	62.1
	29	93.5	99.0	100	103	107	108	52.9	55.3	57.4	59.4
	28	89.3	94.5	95.9	99.3	102	103	50.6	52.8	54.9	56.8
	27	85.1	90.1	91.5	94.7	98.0	98.9	48.3	50.4	52.4	54.2
	26	81.0	85.8	87.0	90.2	93.3	94.2	46.1	48.1	49.9	51.6
	25	76.9	81.5	82.7	85.7	88.7	89.6	43.8	45.7	47.4	49.1
	24	72.9	77.2	78.4	81.3	84.2	85.0	41.6	43.4	45.0	46.6
	23	68.9	73.0	74.1	76.9	79.7	80.4	39.5	41.1	42.6	44.1
	22	65.0	68.9	69.9	72.6	75.3	75.9	37.3	38.8	40.2	41.6
	21	61.1	64.8	65.8	68.3	70.9	71.5	35.2	36.6	37.9	39.2
	20	57.3	60.8	61.7	64.1	66.5	67.2	33.1	34.4	35.6	36.8
	18	49.8	53.0	53.8	55.9	58.1	58.6	29.0	30.0	31.1	32.1
	16	42.7	45.4	46.1	48.0	49.9	50.4	25.0	25.8	26.7	27.6
	15	39.2	41.7	42.3	44.1	45.9	46.3	23.0	23.8	24.5	25.4
	14	35.8	38.1	38.7	40.3	42.0	42.4	21.1	21.8	22.5	23.2
	12	29.2	31.1	31.6	33.0	34.4	34.7	17.4	17.9	18.4	19.0
	10	22.9	24.5	24.9	26.0	27.2	27.5	13.8	14.1	14.5	15.0

Φ_L = Norm-Wärmeleistung nach EN 442 (ΔT 50K: 75/65/20 °C)

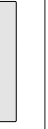
RUNTAL RX WÄRMELEISTUNGEN







TECHNISCHE DATEN PRO ELEMENT

		Bauhöhe 1900 mm									
											
Modell		RX 1190/50	RX 1190/55	RX 1190/60	RX 1190/65	RX 1190/70	RX 2190/30	RX 2190/35	RX 2190/40	RX 2190/45	RX 2190/50
H	mm	1900	1900	1900	1900	1900	1900	1900	1900	1900	1900
N	mm	1860	1860	1860	1860	1860	1860	1860	1860	1860	1860
T	mm	95	95	95	95	95	160	160	160	160	160
X	mm	50	55	60	65	70	30	35	40	45	50
A	m ²	0.29	0.29	0.29	0.29	0.29	0.57	0.57	0.57	0.57	0.57
V	dm ³	0.75	0.75	0.76	0.77	0.77	1.42	1.42	1.43	1.43	1.44
M	kg	3.01	3.02	3.03	3.04	3.05	5.87	5.88	5.89	5.9	5.91
s _k	%	27	29	31	33	33	12	13	15	16	17
q _{ms}	kg/h	10.83	11.01	11.35	11.61	11.69	14.96	15.91	16.68	17.37	18.31
Exp.	n	1.29	1.29	1.28	1.27	1.26	1.3	1.3	1.32	1.32	1.31
Δ TK		Watt	Watt	Watt	Watt	Watt	Watt	Watt	Watt	Watt	Watt
60		159	161	166	170	171	220	234	246	257	270
55		142	144	149	152	153	197	209	220	229	241
50		126	128	132	135	136	174	185	194	202	213
49		122	124	128	131	132	169	180	188	196	207
48		119	121	125	128	129	165	175	183	191	201
47		116	118	121	124	125	160	170	178	186	196
46		113	114	118	121	122	156	166	173	180	191
45		110	111	115	118	119	151	161	168	175	185
44		106	108	112	114	115	147	156	163	170	180
43		103	105	108	111	112	143	152	159	165	174
42		100	102	105	108	109	138	147	154	160	169
41		97.5	99.1	102	104	105	134	142	149	155	164
40		94.5	96.0	99.2	101	102	130	138	144	150	159
39		91.4	92.9	96.0	98.5	99.4	126	133	139	145	153
38		88.4	89.8	92.9	95.3	96.2	121	129	135	140	148
37		85.4	86.8	89.8	92.1	93.1	117	125	130	135	143
36		82.5	83.8	86.7	89.0	89.9	113	120	125	130	138
35		79.5	80.8	83.6	85.8	86.8	109	116	121	126	133
34		76.6	77.8	80.6	82.7	83.7	105	112	116	121	128
33		73.7	74.9	77.6	79.6	80.6	101	107	112	116	123
32		70.9	72.0	74.6	76.6	77.5	97.4	103	107	112	118
31		68.0	69.1	71.6	73.6	74.5	93.5	99.4	103	107	113
30		65.2	66.2	68.6	70.6	71.5	89.6	95.2	98.8	102	109
29		62.4	63.4	65.7	67.6	68.5	85.7	91.1	94.5	98.4	104
28		59.6	60.6	62.8	64.6	65.5	81.9	87.1	90.2	94.0	99.7
27		56.9	57.8	60.0	61.7	62.6	78.1	83.0	86.0	89.6	95.0
26		54.2	55.1	57.2	58.8	59.7	74.4	79.1	81.8	85.2	90.4
25		51.5	52.3	54.4	56.0	56.8	70.7	75.1	77.7	80.9	85.9
24		48.9	49.7	51.6	53.2	53.9	67.0	71.3	73.6	76.7	81.4
23		46.3	47.0	48.9	50.4	51.1	63.4	67.4	69.6	72.5	77.0
22		43.7	44.4	46.2	47.6	48.3	59.8	63.6	65.6	68.3	72.7
21		41.1	41.8	43.5	44.9	45.6	56.3	59.9	61.7	64.3	68.4
20		38.6	39.3	40.9	42.2	42.9	52.9	56.2	57.9	60.3	64.1
18		33.7	34.3	35.7	36.9	37.5	46.1	49.0	50.4	52.4	55.9
16		29.0	29.4	30.7	31.8	32.4	39.6	42.1	43.1	44.9	47.9
15		26.7	27.1	28.3	29.3	29.8	36.4	38.7	39.6	41.2	44.0
14		24.4	24.8	25.9	26.8	27.4	33.3	35.4	36.1	37.6	40.2
12		20.0	20.3	21.2	22.0	22.5	27.2	28.9	29.5	30.7	32.8
10		15.8	16.1	16.8	17.5	17.9	21.5	22.8	23.2	24.1	25.9

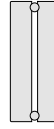
Φ_L = Norm-Wärmeleistung nach EN 442 (ΔT 50K: 75/65/20 °C)

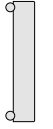
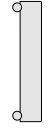
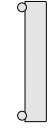
RUNTAL RX WÄRMELEISTUNGEN







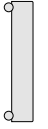

TECHNISCHE DATEN PRO ELEMENT

		Bauhöhe 1900 mm				Bauhöhe 2000 mm					
											
Modell		RX 2190/55	RX 2190/60	RX 2190/65	RX 2190/70	RX 1200/30	RX 1200/35	RX 1200/40	RX 1200/45	RX 1200/50	RX 1200/55
H	mm	1900	1900	1900	1900	2000	2000	2000	2000	2000	2000
N	mm	1860	1860	1860	1860	1960	1960	1960	1960	1960	1960
T	mm	160	160	160	160	95	95	95	95	95	95
X	mm	55	60	65	70	30	35	40	45	50	55
A	m²	0.57	0.57	0.58	0.58	0.30	0.30	0.30	0.30	0.30	0.30
V	dm³	1.45	1.45	1.46	1.46	0.76	0.77	0.77	0.78	0.79	0.79
M	kg	5.92	5.93	5.94	5.95	3.12	3.13	3.14	3.15	3.16	3.17
s_k	%	18	19	21	21	19	21	23	25	27	29
q_{ms}	kg/h	18.66	19.17	19.69	19.95	9.54	10.06	10.49	10.92	11.44	11.69
Exp.	n	1.3	1.3	1.29	1.28	1.26	1.28	1.29	1.29	1.29	1.29
Δ TK	Watt	Watt	Watt	Watt	Watt	Watt	Watt	Watt	Watt	Watt	Watt
60	275	282	289	293	139	147	154	160	168	172	
55	245	252	259	262	125	132	138	143	150	153	
50	217	223	229	232	111	117	122	127	133	136	
49	211	217	223	226	108	114	118	123	129	132	
48	205	211	217	220	105	111	115	120	126	129	
47	200	205	211	214	102	108	112	117	122	125	
46	194	200	205	208	99.9	105	109	114	119	122	
45	189	194	199	202	97.2	102	106	110	116	118	
44	183	188	194	197	94.5	99.3	103	107	112	115	
43	178	183	188	191	91.8	96.5	100	104	109	112	
42	173	177	182	185	89.1	93.6	97.4	101	106	108	
41	167	172	177	180	86.4	90.8	94.4	98.3	103	105	
40	162	166	171	174	83.8	87.9	91.5	95.2	99.7	102	
39	157	161	166	168	81.2	85.1	88.5	92.2	96.5	98.7	
38	151	156	160	163	78.6	82.3	85.6	89.1	93.3	95.5	
37	146	150	155	157	76.0	79.6	82.7	86.1	90.2	92.2	
36	141	145	149	152	73.4	76.8	79.9	83.1	87.1	89.0	
35	136	140	144	147	70.8	74.1	77.0	80.2	84.0	85.8	
34	131	135	139	141	68.3	71.4	74.2	77.2	80.9	82.7	
33	126	129	134	136	65.8	68.7	71.4	74.3	77.8	79.6	
32	121	124	128	131	63.3	66.1	68.6	71.4	74.8	76.5	
31	116	119	123	125	60.8	63.5	65.8	68.5	71.8	73.4	
30	111	114	118	120	58.3	60.8	63.1	65.7	68.8	70.4	
29	106	109	113	115	55.9	58.3	60.4	62.9	65.9	67.4	
28	102	104	108	110	53.5	55.7	57.7	60.1	63.0	64.4	
27	97.4	100	103	105	51.1	53.2	55.1	57.4	60.1	61.4	
26	92.7	95.3	98.5	100	48.7	50.7	52.5	54.6	57.2	58.5	
25	88.1	90.6	93.6	95.5	46.3	48.2	49.9	51.9	54.4	55.6	
24	83.6	85.9	88.8	90.7	44.0	45.7	47.3	49.3	51.6	52.8	
23	79.1	81.3	84.1	85.9	41.7	43.3	44.8	46.6	48.8	49.9	
22	74.6	76.7	79.4	81.1	39.5	40.9	42.3	44.0	46.1	47.2	
21	70.3	72.2	74.8	76.4	37.2	38.5	39.8	41.5	43.4	44.4	
20	65.9	67.8	70.2	71.8	35.0	36.2	37.4	38.9	40.8	41.7	
18	57.5	59.1	61.3	62.7	30.6	31.6	32.7	34.0	35.6	36.4	
16	49.3	50.7	52.7	54.0	26.4	27.2	28.1	29.2	30.6	31.3	
15	45.4	46.6	48.5	49.7	24.3	25.1	25.8	26.9	28.1	28.8	
14	41.5	42.6	44.3	45.5	22.3	22.9	23.6	24.6	25.7	26.3	
12	33.9	34.9	36.3	37.3	18.4	18.8	19.4	20.2	21.1	21.6	
10	26.8	27.5	28.7	29.6	14.6	14.9	15.3	15.9	16.7	17.1	

Φ_L = Norm-Wärmeleistung nach EN 442 (ΔT 50K: 75/65/20 °C)

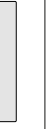
RUNTAL RX WÄRMELEISTUNGEN







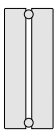

TECHNISCHE DATEN PRO ELEMENT

		Bauhöhe 2000 mm									
											
Modell		RX 1200/60	RX 1200/65	RX 1200/70	RX 2200/30	RX 2200/35	RX 2200/40	RX 2200/45	RX 2200/50	RX 2200/55	RX 2200/60
H	mm	2000	2000	2000	2000	2000	2000	2000	2000	2000	2000
N	mm	1960	1960	1960	1960	1960	1960	1960	1960	1960	1960
T	mm	95	95	95	160	160	160	160	160	160	160
X	mm	60	65	70	30	35	40	45	50	55	60
A	m ²	0.31	0.31	0.31	0.60	0.604	0.60	0.60	0.60	0.60	0.60
V	dm ³	0.8	0.8	0.81	1.49	1.5	1.5	1.51	1.51	1.52	1.53
M	kg	3.18	3.19	3.20	6.17	6.18	6.19	6.2	6.21	6.22	6.23
s _k	%	31	33	33	12	13	15	16	17	18	19
q _{ms}	kg/h	12.04	12.3	12.38	15.73	16.68	17.54	18.23	19.17	19.6	20.21
Exp.	n	1.28	1.27	1.25	1.3	1.3	1.31	1.32	1.31	1.3	1.3
Δ TK		Watt	Watt	Watt	Watt	Watt	Watt	Watt	Watt	Watt	Watt
60		176	180	180	231	245	259	269	283	289	297
55		158	161	162	207	219	231	240	252	258	266
50		140	143	144	183	194	204	212	223	228	235
49		136	139	140	178	189	198	206	217	222	228
48		132	136	136	173	184	193	200	211	216	222
47		129	132	133	168	179	188	195	205	210	216
46		125	129	129	164	174	182	189	199	204	210
45		122	125	126	159	169	177	184	194	198	204
44		118	122	122	155	164	172	179	188	193	199
43		115	118	119	150	159	167	173	183	187	193
42		112	115	115	145	154	162	168	177	181	187
41		108	111	112	141	149	157	163	171	176	181
40		105	108	108	136	145	152	157	166	170	175
39		101	104	105	132	140	147	152	161	165	170
38		98.5	101	102	128	135	142	147	155	159	164
37		95.2	97.6	98.8	123	131	137	142	150	154	158
36		91.9	94.2	95.5	119	126	132	137	145	148	153
35		88.7	90.9	92.2	115	122	127	132	139	143	147
34		85.5	87.6	88.9	110	117	123	127	134	138	142
33		82.3	84.4	85.7	106	113	118	122	129	132	136
32		79.1	81.1	82.4	102	108	113	117	124	127	131
31		75.9	77.9	79.2	98.3	104	109	112	119	122	126
30		72.8	74.7	76.0	94.2	99.9	104	108	114	117	121
29		69.7	71.6	72.9	90.1	95.6	99.9	103	109	112	115
28		66.7	68.5	69.8	86.1	91.3	95.4	98.6	104	107	110
27		63.6	65.4	66.7	82.1	87.1	91.0	94.0	99.5	102	105
26		60.6	62.3	63.6	78.2	82.9	86.6	89.4	94.7	97.4	100
25		57.7	59.3	60.5	74.3	78.8	82.3	84.9	89.9	92.6	95.4
24		54.7	56.3	57.5	70.5	74.7	78.0	80.5	85.3	87.8	90.5
23		51.8	53.3	54.6	66.7	70.7	73.8	76.1	80.6	83.1	85.6
22		48.9	50.4	51.6	62.9	66.7	69.6	71.7	76.1	78.4	80.8
21		46.1	47.5	48.7	59.2	62.8	65.5	67.5	71.6	73.8	76.1
20		43.3	44.7	45.8	55.6	58.9	61.4	63.2	67.1	69.3	71.4
18		37.9	39.1	40.2	48.5	51.4	53.5	55.0	58.5	60.4	62.3
16		32.6	33.6	34.7	41.6	44.1	45.9	47.1	50.1	51.8	53.4
15		30.0	31.0	32.0	38.3	40.6	42.1	43.3	46.1	47.7	49.1
14		27.4	28.4	29.3	35.0	37.1	38.5	39.5	42.1	43.6	44.9
12		22.5	23.3	24.2	28.6	30.3	31.5	32.2	34.4	35.7	36.8
10		17.8	18.5	19.3	22.6	23.9	24.8	25.3	27.1	28.1	29.0

Φ_L = Norm-Wärmeleistung nach EN 442 (ΔT 50K: 75/65/20 °C)

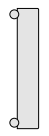
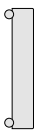
RUNTAL RX WÄRMELEISTUNGEN











TECHNISCHE DATEN PRO ELEMENT

		Bauhöhe 2000 mm		Bauhöhe 2100 mm							
											
Modell		RX 2200/65	RX 2200/70	RX 1210/30	RX 1210/35	RX 1210/40	RX 1210/45	RX 1210/50	RX 1210/55	RX 1210/60	RX 1210/65
H	mm	2000	2000	2100	2100	2100	2100	2100	2100	2100	2100
N	mm	1960	1960	2060	2060	2060	2060	2060	2060	2060	2060
T	mm	160	160	95	95	95	95	95	95	95	95
X	mm	65	70	30	35	40	45	50	55	60	65
A	m²	0.60	0.61	0.31	0.32	0.32	0.32	0.32	0.32	0.32	0.32
V	dm³	1.53	1.54	0.8	0.81	0.81	0.82	0.82	0.83	0.83	0.84
M	kg	6.24	6.25	3.27	3.28	3.29	3.3	3.31	3.32	3.33	3.34
s_k	%	21	21	19	21	23	25	27	29	31	33
q_{ms}	kg/h	20.72	21.07	10.06	10.66	11.18	11.61	12.21	12.38	12.73	12.98
Exp.	n	1.29	1.28	1.26	1.28	1.29	1.29	1.29	1.29	1.28	1.27
Δ TK		Watt	Watt	Watt	Watt	Watt	Watt	Watt	Watt	Watt	Watt
	60	304	309	147	156	164	170	179	182	186	190
	55	272	276	131	140	147	152	160	162	167	170
	50	241	245	117	124	130	135	142	144	148	151
	49	234	238	114	120	126	131	138	140	144	147
	48	228	232	111	117	123	128	134	136	140	143
	47	222	226	108	114	120	124	131	133	136	139
	46	216	220	105	111	116	121	127	129	133	135
	45	210	214	102	108	113	117	124	125	129	132
	44	204	208	99.6	105	110	114	120	122	125	128
	43	198	202	96.8	102	107	111	116	118	122	124
	42	192	196	93.9	99.2	103	107	113	115	118	121
	41	186	190	91.1	96.2	100	104	109	111	114	117
	40	180	184	88.3	93.2	97.5	101	106	108	111	113
	39	174	178	85.6	90.2	94.4	98.0	103	104	107	110
	38	169	172	82.8	87.3	91.2	94.8	99.7	101	104	106
	37	163	166	80.1	84.3	88.2	91.5	96.3	97.6	100	103
	36	157	160	77.3	81.4	85.1	88.4	92.9	94.3	97.2	99.5
	35	152	155	74.6	78.6	82.1	85.2	89.6	90.9	93.8	96.0
	34	146	149	72.0	75.7	79.0	82.1	86.3	87.6	90.3	92.5
	33	141	143	69.3	72.9	76.1	79.0	83.1	84.3	87.0	89.1
	32	135	138	66.7	70.0	73.1	75.9	79.8	81.0	83.6	85.7
	31	130	132	64.1	67.2	70.2	72.9	76.6	77.7	80.3	82.3
	30	124	127	61.5	64.5	67.3	69.8	73.5	74.5	77.0	78.9
	29	119	122	58.9	61.7	64.4	66.9	70.3	71.3	73.7	75.6
	28	114	116	56.4	59.0	61.5	63.9	67.2	68.2	70.5	72.3
	27	108	111	53.8	56.3	58.7	61.0	64.1	65.0	67.3	69.0
	26	103	106	51.3	53.7	55.9	58.1	61.1	61.9	64.1	65.8
	25	98.6	100	48.9	51.1	53.2	55.2	58.1	58.9	60.9	62.6
	24	93.5	95.8	46.4	48.5	50.4	52.4	55.1	55.9	57.8	59.5
	23	88.5	90.7	44.0	45.9	47.7	49.6	52.1	52.9	54.8	56.3
	22	83.6	85.7	41.6	43.4	45.1	46.8	49.2	49.9	51.7	53.2
	21	78.7	80.7	39.2	40.8	42.5	44.1	46.4	47.0	48.8	50.2
	20	73.9	75.8	36.9	38.4	39.9	41.4	43.5	44.2	45.8	47.2
	18	64.5	66.3	32.3	33.5	34.8	36.1	38.0	38.5	40.0	41.3
	16	55.4	57.0	27.8	28.8	29.9	31.0	32.7	33.1	34.4	35.5
	15	51.0	52.5	25.7	26.6	27.5	28.6	30.0	30.5	31.7	32.7
	14	46.6	48.0	23.5	24.3	25.2	26.1	27.5	27.9	29.0	30.0
	12	38.2	39.4	19.4	20.0	20.6	21.4	22.5	22.8	23.8	24.7
	10	30.2	31.2	15.4	15.8	16.3	16.9	17.8	18.1	18.9	19.6

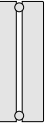
Φ_L = Norm-Wärmeleistung nach EN 442 (ΔT 50K: 75/65/20 °C)

RUNTAL RX WÄRMELEISTUNGEN









TECHNISCHE DATEN PRO ELEMENT

		Bauhöhe 2100 mm									
											
Modell		RX 1210/70	RX 2210/30	RX 2210/35	RX 2210/40	RX 2210/45	RX 2210/50	RX 2210/55	RX 2210/60	RX 2210/65	RX 2210/70
H	mm	2100	2100	2100	2100	2100	2100	2100	2100	2100	2100
N	mm	2060	2060	2060	2060	2060	2060	2060	2060	2060	2060
T	mm	95	160	160	160	160	160	160	160	160	160
X	mm	70	30	35	40	45	50	55	60	65	70
A	m²	0.32	0.63	0.63	0.63	0.63	0.63	0.63	0.63	0.63	0.64
V	dm³	0.84	1.56	1.57	1.58	1.588	1.59	1.59	1.6	1.6	1.61
M	kg	3.35	6.48	6.49	6.5	6.51	6.52	6.53	6.54	6.55	6.56
s_k	%	33	12	13	15	16	17	18	19	20	20
q_{ms}	kg/h	13.16	16.51	17.45	18.4	19.17	20.03	20.64	21.24	21.84	22.27
Exp.	n	1.25	1.3	1.3	1.31	1.32	1.31	1.3	1.3	1.29	1.28
Δ TK		Watt	Watt	Watt	Watt	Watt	Watt	Watt	Watt	Watt	Watt
60		192	243	257	271	283	295	304	313	321	327
55		172	217	229	242	252	264	271	279	287	292
50		153	192	203	214	223	233	240	247	254	259
49		149	187	197	208	217	226	233	240	247	252
48		145	182	192	202	211	220	227	234	241	245
47		141	177	187	197	205	214	221	227	234	239
46		137	172	182	191	199	208	215	221	228	232
45		134	167	177	186	194	203	209	215	221	226
44		130	162	171	181	188	197	203	209	215	219
43		126	157	166	175	182	191	197	203	209	213
42		123	153	161	170	177	185	191	196	202	207
41		119	148	156	165	171	179	185	190	196	200
40		115	143	151	159	166	173	179	184	190	194
39		112	139	147	154	160	168	173	178	184	188
38		108	134	142	149	155	162	168	172	178	182
37		105	129	137	144	149	157	162	167	172	176
36		101	125	132	139	144	151	156	161	166	170
35		98.0	120	127	134	139	146	151	155	160	164
34		94.5	116	123	129	134	140	145	149	154	158
33		91.0	111	118	124	128	135	139	143	148	152
32		87.6	107	113	119	123	129	134	138	142	146
31		84.2	103	109	114	118	124	128	132	137	140
30		80.8	98.8	104	109	113	119	123	127	131	134
29		77.4	94.6	100	104	108	114	118	121	125	129
28		74.1	90.4	95.5	100	103	109	112	116	120	123
27		70.8	86.2	91.1	95.5	98.9	103	107	110	114	117
26		67.6	82.1	86.8	90.9	94.1	98.9	102	105	109	112
25		64.3	78.0	82.4	86.3	89.3	94.0	97.5	100	103	106
24		61.1	73.9	78.2	81.8	84.6	89.1	92.4	95.1	98.5	101
23		58.0	70.0	74.0	77.4	80.0	84.2	87.5	90.0	93.3	95.9
22		54.8	66.0	69.8	73.0	75.5	79.5	82.5	85.0	88.1	90.6
21		51.7	62.2	65.7	68.7	71.0	74.8	77.7	80.0	83.0	85.3
20		48.7	58.3	61.7	64.4	66.5	70.2	72.9	75.1	77.9	80.2
18		42.7	50.9	53.8	56.1	57.9	61.1	63.6	65.4	68.0	70.0
16		36.8	43.7	46.2	48.1	49.6	52.4	54.6	56.2	58.4	60.2
15		34.0	40.1	42.4	44.2	45.5	48.1	50.2	51.6	53.7	55.5
14		31.2	36.7	38.8	40.4	41.5	44.0	45.9	47.2	49.2	50.8
12		25.7	30.0	31.8	33.0	33.9	35.9	37.5	38.6	40.3	41.7
10		20.5	23.7	25.1	26.0	26.6	28.3	29.6	30.5	31.9	33.0

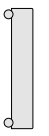
Φ_L = Norm-Wärmeleistung nach EN 442 (ΔT 50K: 75/65/20 °C)

RUNTAL RX WÄRMELEISTUNGEN



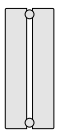



TECHNISCHE DATEN PRO ELEMENT

		Bauhöhe 2200 mm									
											
Modell		RX 1220/30	RX 1220/35	RX 1220/40	RX 1220/45	RX 1220/50	RX 1220/55	RX 1220/60	RX 1220/65	RX 1220/70	RX 2220/30
H	mm	2200	2200	2200	2200	2200	2200	2200	2200	2200	2200
N	mm	2160	2160	2160	2160	2160	2160	2160	2160	2160	2160
T	mm	95	95	95	95	95	95	95	95	95	160
X	mm	30	35	40	45	50	55	60	65	70	30
A	m ²	0.33	0.33	0.33	0.33	0.33	0.33	0.34	0.34	0.34	0.66
V	dm ³	0.84	0.84	0.85	0.85	0.86	0.86	0.87	0.88	0.88	1.64
M	kg	3.42	3.43	3.44	3.45	3.46	3.47	3.49	3.5	3.51	6.78
s _k	%	19	21	23	25	27	29	31	33	33	12
q _{ms}	kg/h	10.58	11.26	11.78	12.21	12.9	13.07	13.41	13.76	13.84	17.28
Exp.	n	1.26	1.28	1.29	1.29	1.29	1.29	1.28	1.27	1.25	1.3
Δ TK			Watt	Watt	Watt	Watt	Watt	Watt	Watt	Watt	Watt
60		154	165	173	179	189	192	197	201	202	254
55		138	148	154	160	169	171	176	180	181	227
50		123	131	137	142	150	152	156	160	161	201
49		119	127	133	138	146	148	152	155	157	195
48		116	124	130	134	142	144	148	151	153	190
47		113	121	126	131	138	140	144	147	149	185
46		110	117	123	127	134	136	140	143	145	180
45		107	114	119	124	130	132	136	140	141	175
44		104	111	116	120	127	128	132	136	137	170
43		101	108	112	116	123	125	128	132	133	165
42		98.7	104	109	113	119	121	124	128	129	160
41		95.8	101	106	109	116	117	121	124	125	155
40		92.9	98.5	102	106	112	114	117	120	121	150
39		89.9	95.3	99.4	103	108	110	113	116	118	145
38		87.0	92.2	96.2	99.7	105	106	109	112	114	140
37		84.2	89.1	92.9	96.3	101	103	106	109	110	135
36		81.3	86.0	89.7	92.9	98.2	99.5	102	105	106	131
35		78.5	83.0	86.5	89.6	94.7	95.9	98.8	101	103	126
34		75.7	80.0	83.3	86.3	91.2	92.4	95.2	98.0	99.4	121
33		72.9	77.0	80.2	83.1	87.8	88.9	91.7	94.4	95.8	117
32		70.1	74.0	77.0	79.8	84.3	85.5	88.1	90.8	92.2	112
31		67.3	71.0	73.9	76.6	81.0	82.0	84.6	87.2	88.6	108
30		64.6	68.1	70.9	73.5	77.6	78.6	81.1	83.6	85.0	103
29		61.9	65.2	67.8	70.3	74.3	75.3	77.7	80.1	81.5	99.0
28		59.2	62.4	64.8	67.2	71.0	71.9	74.3	76.6	78.0	94.6
27		56.6	59.5	61.9	64.1	67.7	68.6	70.9	73.2	74.5	90.2
26		54.0	56.7	58.9	61.1	64.5	65.4	67.5	69.7	71.1	85.9
25		51.4	53.9	56.0	58.1	61.3	62.2	64.2	66.3	67.7	81.6
24		48.8	51.2	53.2	55.1	58.2	59.0	61.0	63.0	64.3	77.4
23		46.2	48.5	50.3	52.1	55.1	55.8	57.7	59.7	61.0	73.2
22		43.7	45.8	47.5	49.2	52.0	52.7	54.5	56.4	57.7	69.1
21		41.2	43.2	44.7	46.4	49.0	49.6	51.4	53.2	54.4	65.1
20		38.8	40.5	42.0	43.5	46.0	46.6	48.3	50.0	51.2	61.1
18		34.0	35.4	36.7	38.0	40.2	40.7	42.2	43.7	44.9	53.3
16		29.3	30.5	31.5	32.7	34.5	35.0	36.3	37.6	38.7	45.7
15		27.0	28.1	29.0	30.0	31.7	32.2	33.4	34.7	35.7	42.0
14		24.7	25.7	26.5	27.5	29.0	29.4	30.6	31.8	32.8	38.4
12		20.4	21.1	21.7	22.5	23.8	24.1	25.1	26.1	27.0	31.4
10		16.2	16.7	17.2	17.8	18.8	19.1	19.9	20.7	21.5	24.8

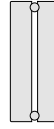
Φ_L = Norm-Wärmeleistung nach EN 442 (ΔT 50K: 75/65/20 °C)

RUNTAL RX WÄRMELEISTUNGEN

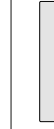
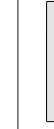







TECHNISCHE DATEN PRO ELEMENT

		Bauhöhe 2200 mm								Bauhöhe 2500 mm	
											
Modell		RX 2220/35	RX 2220/40	RX 2220/45	RX 2220/50	RX 2220/55	RX 2220/60	RX 2220/65	RX 2220/70	RX 1250/30	RX 1250/35
H	mm	2200	2200	2200	2200	2200	2200	2200	2200	2500	2500
N	mm	2160	2160	2160	2160	2160	2160	2160	2160	2460	2460
T	mm	160	160	160	160	160	160	160	160	95	95
X	mm	35	40	45	50	55	60	65	70	30	35
A	m²	0.66	0.66	0.66	0.66	0.66	0.66	0.66	0.67	0.37	0.38
V	dm³	1.64	1.65	1.65	1.66	1.67	1.67	1.68	1.68	0.95	0.95
M	kg	6.79	6.8	6.81	6.82	6.83	6.84	6.86	6.86	3.88	3.89
s_k	%	13	15	16	17	18	19	20	20	18	20
q_{ms}	kg/h	18.31	19.26	20.03	20.89	21.58	22.27	22.96	23.39	12.3	13.16
Exp.	n	1.3	1.31	1.32	1.31	1.3	1.3	1.29	1.28	1.26	1.28
Δ TK		Watt	Watt	Watt	Watt	Watt	Watt	Watt	Watt	Watt	Watt
60		270	284	296	308	318	328	337	343	179	193
55		241	253	264	275	284	293	301	307	161	172
50		213	224	233	243	251	259	267	272	143	153
49		207	218	226	236	244	252	260	265	139	149
48		202	212	220	230	238	245	253	258	135	145
47		196	206	214	224	231	239	246	251	132	141
46		191	200	208	217	225	232	239	244	128	137
45		185	195	202	211	218	225	233	237	125	133
44		180	189	196	205	212	219	226	230	121	129
43		175	183	190	199	206	212	219	224	118	126
42		169	178	185	193	200	206	213	217	114	122
41		164	172	179	187	193	200	206	211	111	118
40		159	167	173	181	187	193	200	204	108	115
39		154	161	167	175	181	187	193	197	104	111
38		149	156	162	169	175	181	187	191	101	107
37		144	151	156	163	169	175	181	185	97.9	104
36		139	145	151	158	163	169	174	178	94.5	100
35		134	140	145	152	157	162	168	172	91.2	96.9
34		129	135	140	146	152	156	162	166	88.0	93.4
33		124	130	134	141	146	150	156	159	84.7	89.9
32		119	124	129	135	140	145	150	153	81.5	86.4
31		114	119	124	129	134	139	144	147	78.3	83.0
30		109	114	118	124	129	133	138	141	75.1	79.6
29		104	109	113	119	123	127	132	135	72.0	76.2
28		100	104	108	113	118	121	126	129	68.9	72.8
27		95.6	99.9	103	108	112	116	120	123	65.8	69.5
26		91.0	95.1	98.3	103	107	110	114	117	62.7	66.2
25		86.5	90.3	93.3	98.0	101	105	109	112	59.7	63.0
24		82.0	85.6	88.4	92.9	96.7	99.8	103	106	56.7	59.8
23		77.6	81.0	83.6	87.9	91.5	94.4	98.1	100	53.8	56.6
22		73.3	76.4	78.8	82.9	86.3	89.1	92.6	95.1	50.8	53.5
21		69.0	71.9	74.1	78.0	81.3	83.9	87.2	89.6	47.9	50.4
20		64.7	67.4	69.5	73.2	76.3	78.7	81.9	84.2	45.1	47.4
18		56.4	58.7	60.5	63.7	66.5	68.6	71.5	73.6	39.5	41.4
16		48.4	50.3	51.8	54.6	57.1	58.9	61.4	63.3	34.0	35.6
15		44.5	46.3	47.6	50.2	52.5	54.1	56.5	58.2	31.4	32.8
14		40.7	42.3	43.4	45.9	48.0	49.5	51.7	53.3	28.8	30.0
12		33.3	34.5	35.4	37.5	39.3	40.5	42.4	43.8	23.7	24.6
10		26.3	27.2	27.8	29.5	31.0	32.0	33.5	34.7	18.8	19.5

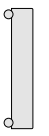
Φ_L = Norm-Wärmeleistung nach EN 442 (ΔT 50K: 75/65/20 °C)

RUNTAL RX WÄRMELEISTUNGEN

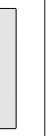





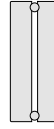

TECHNISCHE DATEN PRO ELEMENT

		Bauhöhe 2500 mm mm									
											
Modell		RX 1250/40	RX 1250/45	RX 1250/50	RX 1250/55	RX 1250/60	RX 1250/65	RX 1250/70	RX 2250/30	RX 2250/35	RX 2250/40
H	mm	2500	2500	2500	2500	2500	2500	2500	2500	2500	2500
N	mm	2460	2460	2460	2460	2460	2460	2460	2460	2460	2460
T	mm	95	95	95	95	95	95	95	160	160	160
X	mm	40	45	50	55	60	65	70	30	35	40
A	m²	0.38	0.38	0.38	0.38	0.38	0.38	0.38	0.75	0.75	0.75
V	dm³	0.96	0.96	0.97	0.97	0.98	0.99	0.99	1.86	1.86	1.87
M	kg	3.9	3.91	3.92	3.93	3.94	3.95	3.96	7.7	7.71	7.72
s_k	%	22	24	26	28	30	32	32	12	13	14
q_{ms}	kg/h	13.76	14.36	15.22	15.3	15.73	16.08	16.16	19.6	20.72	21.93
Exp.	n	1.29	1.29	1.29	1.29	1.28	1.27	1.25	1.3	1.3	1.31
Δ TK		Watt	Watt	Watt	Watt	Watt	Watt	Watt	Watt	Watt	Watt
60		202	211	223	225	231	235	236	289	305	323
55		180	188	200	201	206	211	211	258	272	288
50		160	167	177	178	183	187	188	228	241	255
49		155	162	172	173	178	182	183	222	234	248
48		151	158	167	168	173	177	178	216	228	241
47		147	154	163	164	169	172	174	210	222	235
46		143	150	158	159	164	168	169	204	216	228
45		139	145	154	155	159	163	164	198	210	222
44		135	141	150	150	155	159	160	193	204	215
43		131	137	145	146	150	154	155	187	198	209
42		127	133	141	142	146	149	151	181	192	202
41		123	129	137	137	141	145	146	176	186	196
40		120	125	132	133	137	140	142	170	180	190
39		116	121	128	129	133	136	137	165	174	184
38		112	117	124	124	128	132	133	159	168	178
37		108	113	120	120	124	127	129	154	162	171
36		104	109	115	116	120	123	124	148	157	165
35		101	105	111	112	115	118	120	143	151	159
34		97.3	101	107	108	111	114	116	138	146	153
33		93.6	97.7	103	104	107	110	111	132	140	148
32		90.0	93.9	99.5	100	103	106	107	127	134	142
31		86.4	90.1	95.5	96.1	99.2	101	103	122	129	136
30		82.8	86.4	91.6	92.1	95.2	97.7	99.3	117	124	130
29		79.2	82.7	87.7	88.2	91.1	93.6	95.2	112	118	124
28		75.7	79.0	83.8	84.3	87.1	89.5	91.1	107	113	119
27		72.3	75.4	79.9	80.4	83.2	85.5	87.0	102	108	113
26		68.8	71.8	76.1	76.6	79.2	81.5	83.0	97.4	103	108
25		65.4	68.3	72.4	72.8	75.4	77.5	79.0	92.6	97.9	102
24		62.1	64.8	68.7	69.1	71.5	73.6	75.1	87.8	92.8	97.5
23		58.8	61.3	65.0	65.4	67.7	69.7	71.2	83.1	87.8	92.2
22		55.5	57.9	61.4	61.7	64.0	65.9	67.4	78.4	82.9	87.0
21		52.3	54.5	57.8	58.1	60.3	62.1	63.6	73.8	78.0	81.8
20		49.1	51.2	54.3	54.6	56.6	58.4	59.8	69.3	73.2	76.8
18		42.8	44.7	47.4	47.6	49.5	51.1	52.4	60.4	63.9	66.9
16		36.8	38.4	40.7	40.9	42.6	44.0	45.2	51.8	54.8	57.3
15		33.9	35.3	37.5	37.7	39.2	40.5	41.7	47.7	50.4	52.7
14		31.0	32.3	34.3	34.5	35.9	37.1	38.3	43.6	46.1	48.1
12		25.4	26.5	28.1	28.2	29.5	30.5	31.6	35.7	37.7	39.3
10		20.1	20.9	22.2	22.3	23.3	24.2	25.1	28.1	29.7	31.0

Φ_L = Norm-Wärmeleistung nach EN 442 (ΔT 50K: 75/65/20 °C)

RUNTAL RX WÄRMELEISTUNGEN









TECHNISCHE DATEN PRO ELEMENT

		Bauhöhe 2500 mm						Bauhöhe 3000 mm			
											
Modell		RX 2250/45	RX 2250/50	RX 2250/55	RX 2250/60	RX 2250/65	RX 2250/70	RX 1300/30	RX 1300/35	RX 1300/40	RX 1300/45
H	mm	2500	2500	2500	2500	2500	2500	3000	3000	3000	3000
N	mm	2460	2460	2460	2460	2460	2460	2960	2960	2960	2960
T	mm	160	160	160	160	160	160	95	95	95	95
X	mm	45	50	55	60	65	70	30	35	40	45
A	m²	0.75	0.75	0.75	0.75	0.75	0.75	0.45	0.45	0.45	0.45
V	dm³	1.87	1.88	1.88	1.89	1.90	1.90	1.13	1.13	1.14	1.14
M	kg	7.73	7.74	7.75	7.76	7.77	7.78	4.64	4.65	4.66	4.67
s_k	%	16	17	18	19	20	20	17	19	21	23
q_{ms}	kg/h	22.87	23.56	24.76	25.54	26.31	27.17	15.3	16.77	17.54	18.31
Exp.	n	1.32	1.31	1.3	1.3	1.29	1.28	1.26	1.28	1.29	1.29
Δ TK		Watt	Watt	Watt	Watt	Watt	Watt	Watt	Watt	Watt	Watt
60		338	347	365	376	387	399	224	246	258	269
55		301	310	326	336	346	357	200	220	230	240
50		266	274	288	297	306	316	178	195	204	213
49		259	266	280	289	298	307	173	190	198	207
48		252	259	273	281	290	299	169	185	193	202
47		245	252	265	274	282	291	164	180	188	196
46		238	245	258	266	274	284	160	175	183	191
45		231	238	251	259	267	276	155	170	178	185
44		224	231	243	251	259	268	151	165	173	180
43		218	224	236	244	251	260	147	160	167	175
42		211	218	229	236	244	252	142	156	162	170
41		204	211	222	229	236	245	138	151	157	164
40		198	204	215	222	229	237	134	146	153	159
39		191	197	208	215	222	229	130	141	148	154
38		185	191	201	207	214	222	126	137	143	149
37		178	184	194	200	207	214	121	132	138	144
36		172	178	187	193	200	207	117	128	133	139
35		166	171	181	186	193	200	113	123	128	134
34		159	165	174	179	186	192	109	119	124	129
33		153	159	167	173	179	185	105	114	119	124
32		147	152	161	166	172	178	101	110	114	119
31		141	146	154	159	165	171	97.5	105	110	115
30		135	140	148	152	158	164	93.5	101	105	110
29		129	134	141	146	151	157	89.6	97.1	101	105
28		123	128	135	139	144	150	85.7	92.8	96.6	100
27		117	122	129	133	138	143	81.9	88.6	92.1	96.2
26		112	116	123	126	131	136	78.1	84.4	87.8	91.6
25		106	110	117	120	125	130	74.3	80.3	83.4	87.1
24		101	104	110	114	118	123	70.6	76.2	79.1	82.6
23		95.4	99.1	104	108	112	117	66.9	72.2	74.9	78.2
22		90.0	93.5	99.1	102	106	110	63.3	68.2	70.7	73.9
21		84.6	87.9	93.2	96.2	99.9	104	59.7	64.2	66.6	69.6
20		79.4	82.5	87.5	90.2	93.8	97.8	56.1	60.3	62.6	65.3
18		69.1	71.9	76.3	78.7	81.9	85.5	49.1	52.7	54.6	57.0
16		59.1	61.6	65.5	67.5	70.4	73.5	42.4	45.4	46.9	49.0
15		54.3	56.6	60.2	62.1	64.7	67.7	39.0	41.8	43.2	45.1
14		49.6	51.7	55.0	56.8	59.2	62.0	35.8	38.2	39.5	41.2
12		40.4	42.3	45.0	46.5	48.6	50.9	29.5	31.4	32.4	33.8
10		31.8	33.3	35.5	36.7	38.4	40.3	23.4	24.9	25.6	26.7

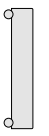
Φ_L = Norm-Wärmeleistung nach EN 442 (ΔT 50K: 75/65/20 °C)

RUNTAL RX WÄRMELEISTUNGEN

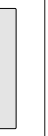



TECHNISCHE DATEN PRO ELEMENT

		Bauhöhe 3000 mm									
											
Modell		RX 1300/50	RX 1300/55	RX 1300/60	RX 1300/65	RX 1300/70	RX 2300/30	RX 2300/35	RX 2300/40	RX 2300/45	RX 2300/50
H	mm	3000	3000	3000	3000	3000	3000	3000	3000	3000	3000
N	mm	2960	2960	2960	2960	2960	2960	2960	2960	2960	2960
T	mm	95	95	95	95	95	160	160	160	160	160
X	mm	50	55	60	65	70	30	35	40	45	50
A	m ²	0.45	0.45	0.45	0.46	0.46	0.90	0.90	0.90	0.90	0.90
V	dm ³	1.15	1.16	1.16	1.17	1.17	2.22	2.23	2.23	2.24	2.24
M	kg	4.68	4.69	4.7	4.72	4.73	9.22	9.23	9.24	9.25	9.26
s _k	%	25	27	29	31	31	12	13	14	16	17
q _{ms}	kg/h	19.69	19.6	20.21	20.64	20.46	23.73	24.93	26.74	27.77	28.03
Exp.	n	1.29	1.29	1.28	1.28	1.25	1.3	1.3	1.31	1.32	1.31
Δ TK		Watt	Watt	Watt	Watt	Watt	Watt	Watt	Watt	Watt	Watt
60		289	288	296	302	298	349	367	394	410	413
55		259	257	265	270	268	312	328	352	366	369
50		229	228	235	240	238	276	290	311	323	326
49		223	222	229	233	232	268	282	302	314	317
48		217	216	223	227	226	261	275	294	306	309
47		211	210	217	221	220	254	267	286	297	300
46		205	204	211	215	214	247	260	278	289	292
45		199	199	205	209	208	240	252	270	281	284
44		194	193	199	204	202	233	245	263	272	275
43		188	187	193	198	197	226	238	255	264	267
42		182	182	188	192	191	220	231	247	256	259
41		177	176	182	186	185	213	224	239	248	251
40		171	171	176	180	180	206	217	232	240	243
39		166	165	171	175	174	199	210	224	232	235
38		160	160	165	169	168	193	203	217	224	227
37		155	154	159	163	163	186	196	209	217	219
36		149	149	154	158	157	180	189	202	209	212
35		144	143	148	152	152	173	182	194	201	204
34		139	138	143	147	147	167	175	187	194	196
33		134	133	138	141	141	160	169	180	186	189
32		128	128	132	136	136	154	162	173	179	181
31		123	123	127	130	130	148	155	166	171	174
30		118	118	122	125	125	142	149	159	164	167
29		113	112	117	120	120	135	142	152	157	159
28		108	107	111	114	115	129	136	145	150	152
27		103	103	106	109	110	123	130	138	143	145
26		98.5	98.1	101	104	105	118	123	132	136	138
25		93.6	93.2	96.8	99.5	100	112	117	125	129	131
24		88.8	88.5	91.8	94.5	95.1	106	111	118	122	124
23		84.1	83.7	87.0	89.5	90.2	100	105	112	115	117
22		79.4	79.1	82.2	84.6	85.3	94.9	99.7	106	109	111
21		74.8	74.5	77.4	79.8	80.5	89.4	93.9	99.8	102	104
20		70.2	69.9	72.7	75.0	75.7	83.9	88.1	93.6	96.4	98.2
18		61.3	61.0	63.6	65.6	66.4	73.1	76.8	81.6	83.9	85.5
16		52.7	52.4	54.7	56.5	57.3	62.7	65.9	69.9	71.8	73.3
15		48.5	48.2	50.3	52.0	52.8	57.7	60.6	64.2	65.9	67.3
14		44.3	44.1	46.1	47.7	48.5	52.7	55.4	58.7	60.2	61.5
12		36.3	36.2	37.8	39.2	40.0	43.2	45.4	48.0	49.1	50.3
10		28.7	28.6	29.9	31.1	31.8	34.1	35.8	37.8	38.6	39.6

Φ_L = Norm-Wärmeleistung nach EN 442 (ΔT 50K: 75/65/20 °C)

RUNTAL RX WÄRMELEISTUNGEN

TECHNISCHE DATEN PRO ELEMENT

		Bauhöhe 3000 mm									
											
Modell		RX 2300/55	RX 2300/60	RX 2300/65	RX 2300/70						
H	mm	3000	3000	3000	3000						
N	mm	2960	2960	2960	2960						
T	mm	160	160	160	160						
X	mm	55	60	65	70						
A	m²	0.90	0.90	0.90	0.90						
V	dm³	2.25	2.25	2.26	2.26						
M	kg	9.27	9.28	9.29	9.30						
s_k	%	18	19	20	20						
q_{ms}	kg/h	30.27	31.3	32.24	34.13						
Exp.	n	1.3	1.3	1.29	1.28						
Δ TK	Watt	Watt	Watt	Watt	Watt						
60	446	461	474	501							
55	398	412	424	448							
50	352	364	375	397							
49	342	354	365	386							
48	333	345	355	376							
47	324	335	346	366							
46	315	326	336	356							
45	306	317	327	346							
44	298	308	318	337							
43	289	299	308	327							
42	280	290	299	317							
41	272	281	290	307							
40	263	272	281	298							
39	254	263	272	288							
38	246	254	263	279							
37	238	246	254	270							
36	229	237	245	260							
35	221	228	236	251							
34	213	220	228	242							
33	205	212	219	233							
32	197	203	210	224							
31	189	195	202	215							
30	181	187	194	206							
29	173	179	185	197							
28	165	171	177	189							
27	158	163	169	180							
26	150	155	161	171							
25	143	147	153	163							
24	135	140	145	155							
23	128	132	137	146							
22	121	125	130	138							
21	114	117	122	130							
20	107	110	115	122							
18	93.3	96.4	100	107							
16	80.0	82.8	86.2	92.3							
15	73.6	76.1	79.3	85.0							
14	67.3	69.6	72.6	77.8							
12	55.1	56.9	59.5	63.9							
10	43.4	44.9	47.0	50.6							

Φ_L = Norm-Wärmeleistung nach EN 442 (ΔT 50K: 75/65/20 °C)

ZEHNDER GROUP SCHWEIZ AG
Moortalstrasse 3, CH-5722 Gränichen
T +41 62 855 11 11, F +41 62 855 11 22
info@runtal.ch, www.runtal.com

Ein Unternehmen der Zehnder Group.

© Zehnder Group Schweiz AG, CH-5722 Gränichen, ZGCH 547, April 2011, d. Im Bestreben, ihre Produkte laufend zu verbessern, behält sich Zehnder Group Schweiz AG das Recht vor, diese jederzeit ohne Ankündigung zu ändern. Technische und preisliche Änderungen vorbehalten. Es gelten unsere allgemeinen Verkaufs- und Lieferbedingungen.